

0	AE-25.10.01	22/10/2025	Luis S.	Guilherme Z.
Nº	MOTIVO	DATA	EXECUTOR	APROVADOR
HISTÓRICO DE MODIFICAÇÃO DE DESENHO				

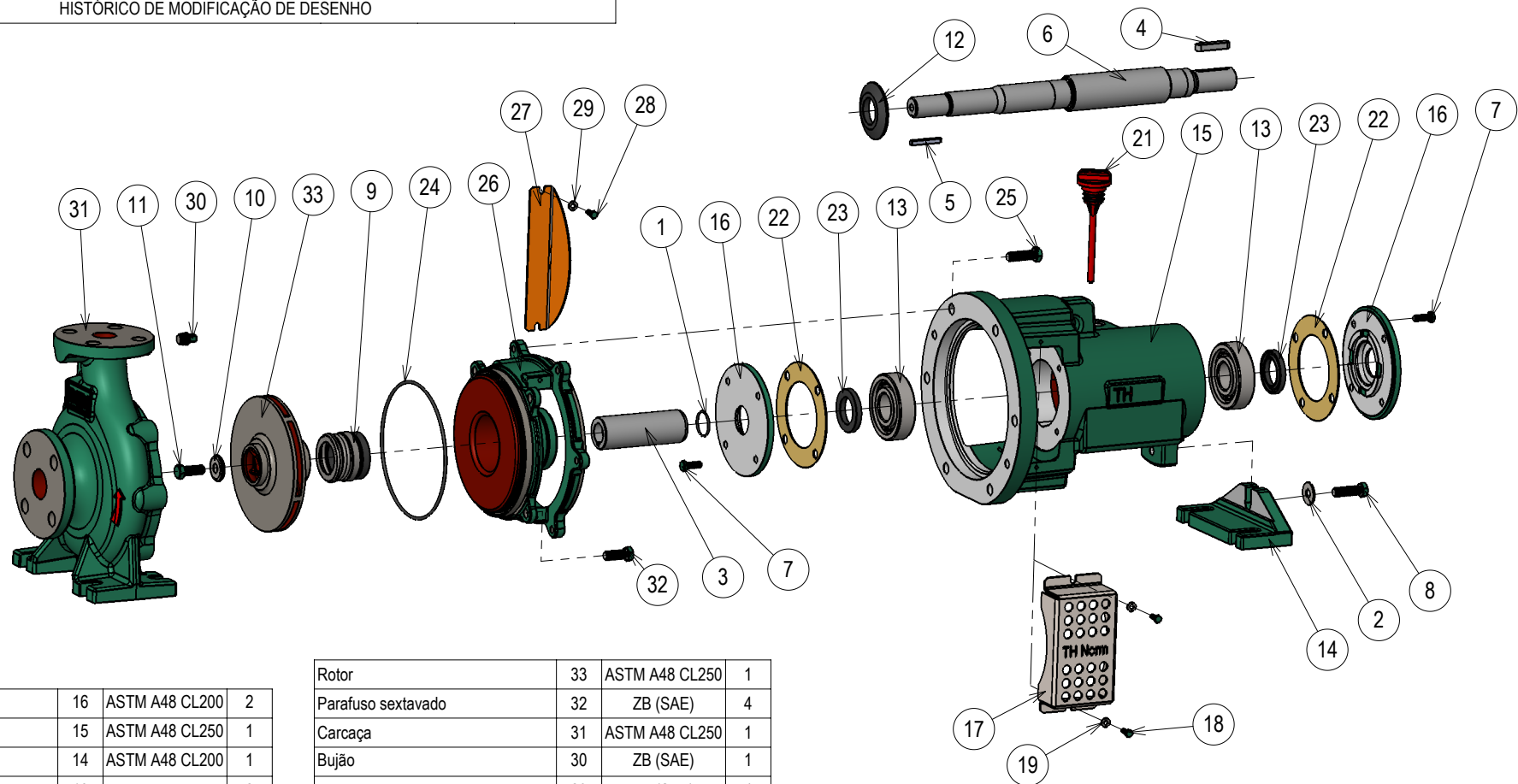

Tampa do suporte	16	ASTM A48 CL200	2
Suporte TH	15	ASTM A48 CL250	1
Suporte de apoio	14	ASTM A48 CL200	1
Rolamento	13	---	2
Anel centrífugo para eixo	12	Borracha Nitrílica	1
Parafuso sextavado do eixo	11	ZB (SAE)	1
Arruela do eixo	10	ZB (SAE)	1
Selo mecânico	9	---	1
Parafuso sextavado	8	ZB (SAE)	1
Parafuso sextavado	7	ZB (SAE)	8
Eixo	6	SAE 1045	1
Chaveta forma AB	5	SAE 1020	1
Chaveta forma AA	4	SAE 1020	1
Bucha de proteção do eixo	3	Inox/Nodular	1
Arruela lisa	2	ZB (SAE)	1
Anel o'ring	1	Borracha Nitrílica	1
DISCRIMINAÇÃO	Nº	MATERIAL	Qtd.

Rotor	33	ASTM A48 CL250	1
Parafuso sextavado	32	ZB (SAE)	4
Carcaça	31	ASTM A48 CL250	1
Bujão	30	ZB (SAE)	1
Arruela lisa	29	ZB (SAE)	4
Parafuso sextavado	28	ZB (SAE)	4
Protetor NR12 (tampa intermediário)	27	SAE 1020	2
Tampa intermediário	26	ASTM A48 CL250	1
Parafuso sextavado	25	ZB (SAE)	6
Anel o'ring	24	Borracha Nitrílica	1
Retentor	23	Borracha Nitrílica	2
Junta velumoid	22	Velumoid	2
Indicador de nível de óleo	21	PVC	1
Bujão de drenagem (não visível)	20	ZB (SAE)	2
Arruela lisa	19	ZB (SAE)	4
Parafuso sextavado	18	ZB (SAE)	4
Protetor NR12	17	Inox	2
DISCRIMINAÇÃO	Nº	MATERIAL	Qtd.

SUCÇÃO:	NOTAS:	
RECALQUE:		
PESO APROX. (kg):		
EXECUTOR Luis S. 22/10/2025	NOME DO DESENHO BOMBA TH NORM - VISTA EXPLODIDA MODELO TH-25/150 MANCAL LUB.ÓLEO	PROJ. 
APROVADOR Guilherme Z. 22/10/2025		ESCALA 1:7
EBARA Bombas América do Sul Ltda.	Nº DESENHO 250308X00	
	Nº DESENHO JAPÃO -	



# Relação de Peças TH 25/150 Mancal Óleo



	Pos.	Descrição	SELO T21	
			Qtde	Código
	1	ANEL O'RING DIAM.25,12 X 1,78MM	1	1127.04.10068
	2	ARRUELA LISA 3/8"	1	1127.04.00352
	3	BUCHA PROTECAO DO EIXO TH-30 MANCAL INOX 304	1	1127.04.02867
	4	CHAVETA 8x7x40MM (AA)	1	1127.04.08935
	5	CHAVETA 3/16"x3/16"x37MM (AB)	1	1127.04.08933
	6	EIXO TH-30 (P/BOMBA TH-25/150 - TH-25/200) (KIT)	1	1127.04.03403
	7	PARAF.SEXT. UNC 1/4" X 3/4" RI	8	1127.04.00298
	8	PARAF.SEXT. UNC 3/8" x 1 1/4" RI	1	1127.04.00315
	9	SELO MEC.1 3/8" BUNA	1	1127.04.00230
	10	ARRUELA LISA R-16/18/20/RL-14/16	1	1127.04.01302
	11	PARAF. ALLEN 3/8" X 1.1/2"	1	1137.01.01561
	12	ANEL CENTRIFUGADOR 30 X 60 X 7 - TH-30	1	1127.04.06249
	13	ROLAMENTO 6306 C3	2	1127.04.01240
	14	SUPORTE DE APOIO TH-30 (H-49)	1	1127.04.02639
	15	SUPORTE TH-30	1	1127.04.02514
	16	TAMPA SUPORTE TH-30	2	1127.04.02599
	17	PROTETOR NR12 TH-30 LUB. OLEO	2	1127.04.16624
	18	PARAF.SEXT.UNC 3/16" x 1/2" RI ZB	4	1127.04.00811
	19	ARRUELA LISA No.10 (3/16") ZB	4	1127.04.10732
	20	BUJÃO 1/4" BSP	2	1127.04.00174
	21	INDICADOR DE NÍVEL DE ÓLEO	1	1127.04.02053
	22	JUNTA VELUMOID P/TAMPA SUPORTE 30	2	1127.04.16359
	23	RETENTOR 30x47x6MM	2	1127.04.02605
TAMPA PRES.	24	ANEL O'RING 145,72 x 2,62MM BUNA	1	1127.04.10158
	25	PARAF.SEXT. UNC 3/8" x 1 1/4" RI	6	1127.04.00315
	26	TAMPA PRES.TH-25(150) M-SELO 1.1/4" (07/20)	1	1127.04.11549
	27	PROTETOR TH-25/150 MANCAL ACO 1020	2	1127.04.11509
	28	PARAF.SEXT.UNC 3/16" x 1/2" RI ZB	4	1127.04.00811
	29	ARRUELA LISA No.10 (3/16") ZB	4	1127.04.10732
CARACA	30	BUJÃO 1/4" BSP	1	1127.04.00174
	31	CARCAÇA TH-25/150 (KIT)	1	1127.04.03042
	32	PARAF.SEXT.UNC 3/8" x 1" RI	4	1127.04.00314
	33	ROTOR TH-25/150 147X7/8"	1	1127.04.11551

Kit Contra Flange	Qtde	Código	Bocal
CONTRA FLANGE ANSI DN32 125LB BSP	1	1127.04.05540	SUC - 1.1/4"
CONTRA FLANGE ANSI DN25 125LB BSP	1	1127.04.05534	REC - 1"
PARAF.SEXT.UNC 1/2" x 2" RI	8	1127.04.04257	SUC/REC
PORCA SEXT.UNC 1/2"	8	1127.04.04260	SUC/REC
JUNTA BORRACHA P/C.FLANGE ANSI DN32	1	1127.04.07891	SUC
JUNTA BORRACHA P/C.FLANGE ANSI DN25	1	1127.04.07890	REC