

3	AE-25.10.02	22/10/2025	Luis S.	Guilherme Z.
2	RU-22.03.01	22/03/2022	F. Conte	Gustavo G.
1	OED-031	18/05/2020	Guilherme Z.	Gustavo G.
Nº	MOTIVO	DATA	EXECUTOR	APROVADOR
HISTÓRICO DE MODIFICAÇÃO DE DESENHO				

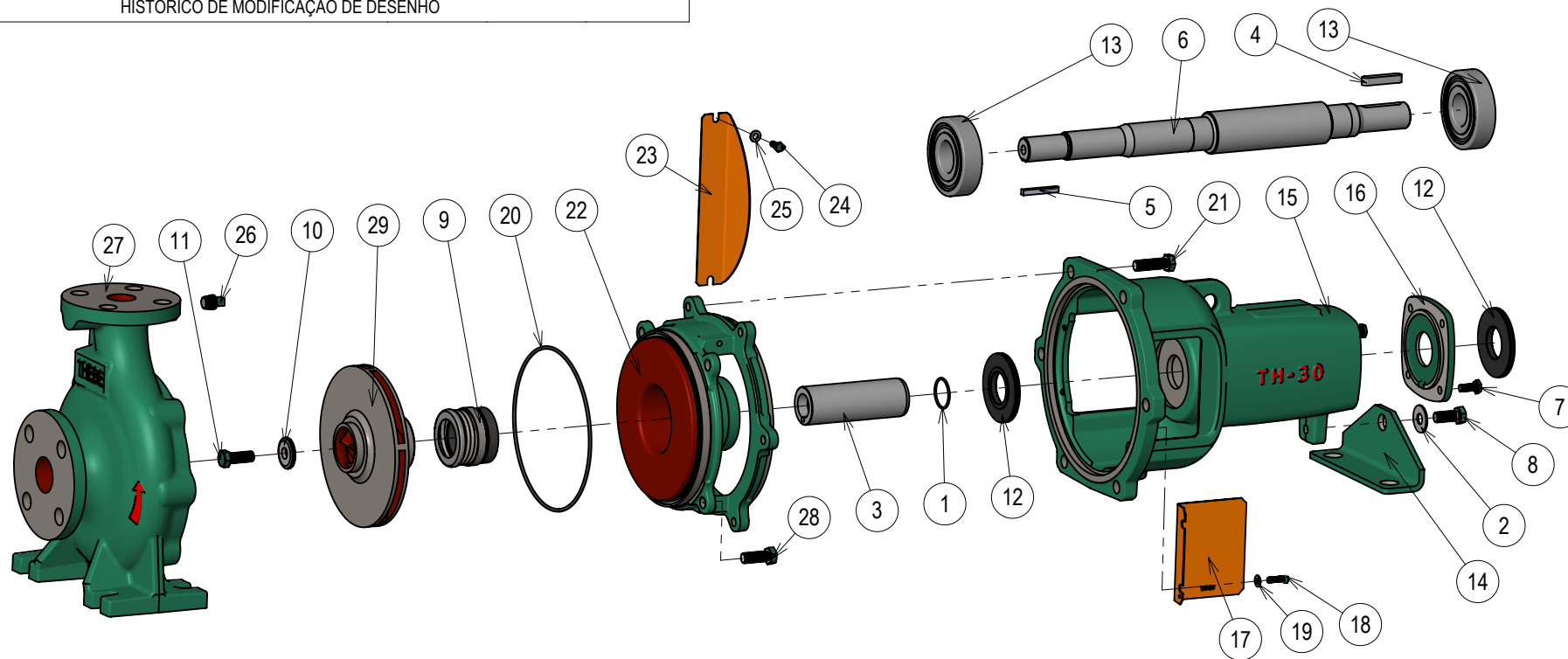

Suporte de apoio	14	SAE 1020	1
Rolamento	13	---	2
Anel centrífugo para eixo	12	Borracha Nitrílica	2
Parafuso sextavado do eixo	11	ZB (SAE)	1
Arruela do eixo	10	ZB (SAE)	1
Selo mecânico	9	---	1
Parafuso sextavado	8	ZB (SAE)	1
Parafuso sextavado	7	ZB (SAE)	4
Eixo	6	SAE 1045	1
Chaveta forma AB	5	SAE 1020	1
Chaveta forma AA	4	SAE 1020	1
Bucha de proteção do eixo	3	Inox/Nodular	1
Arruela lisa	2	ZB (SAE)	1
Anel o'ring	1	Borracha Nitrílica	1
DISCRIMINAÇÃO	Nº	MATERIAL	Qtd.

Rotor	29	ASTM A48 CL250	1
Parafuso sextavado	28	ZB (SAE)	4
Carcaça	27	ASTM A48 CL250	1
Bujão	26	ZB (SAE)	1
Arruela lisa	25	ZB (SAE)	4
Parafuso sextavado	24	ZB (SAE)	4
Protetor NR12 (tampa intermediário)	23	SAE 1020	2
Tampa intermediário	22	ASTM A48 CL250	1
Parafuso sextavado	21	ZB (SAE)	6
Anel o'ring	20	Borracha Nitrílica	1
Arruela lisa	19	ZB (SAE)	4
Parafuso sextavado	18	ZB (SAE)	4
Protetor NR12	17	SAE 1020	2
Tampa do suporte	16	ASTM A48 CL200	1
Suporte TH	15	ASTM A48 CL250	1
DISCRIMINAÇÃO	Nº	MATERIAL	Qtd.

SUCÇÃO:		NOTAS:	
RECALQUE:			
PESO APROX. (kg):			
EXECUTOR Guilherme Z. 18/05/2020	NOME DO DESENHO BOMBA TH NORM - VISTA EXPLODIDA MODELO TH-25/150 MANCAL BLINDADO	PROJ.	
APROVADOR Gustavo G. 18/05/2020		ESCALA	1:6
EBARA Bombas América do Sul Ltda.		Nº DESENHO	250311X03
		Nº DESENHO JAPÃO	-



Relação de Peças TH 25/150 Mancal Selo



	Pos.	Descrição	Qtde	Código
SUPORTE TH-30	1	ANEL O'RING DIAM.25,12 X 1,78MM	1	1127.04.10068
	2	ARRUELA LISA 3/8"	1	1127.04.00352
	3	BUCHA PROTECAO DO EIXO TH-30 MANCAL INOX 304	1	1127.04.02867
	4	CHAVETA 8x7x40MM (AA)	1	1127.04.08935
	5	CHAVETA 3/16"x3/16"x37MM (AB)	1	1127.04.08933
	6	EIXO TH-30 (P/BOMBA TH-25/150 - TH-25/200) (KIT)	1	1127.04.03403
	7	PARAF.SEXT. UNC 1/4" X 5/8" RI	4	1127.04.00297
	8	PARAF.SEXT. UNC 3/8" x 7/8" RI	1	1127.04.00313
	9	SELO MEC.1 3/8" BUNA	1	1127.04.00230
	10	ARRUELA LISA R-16/18/20/RL-14/16	1	1127.04.01302
	11	PARAF.SEXT.UNC 3/8" x 1" RI	1	1127.04.00314
	12	ANEL CENTRIFUGADOR 30X63X6 TH-30	2	1127.04.12239
	13	ROLAMENTO 6306 ZZ C3	2	1127.04.10414
	14	SUPORTE DE APOIO GS/47X110	1	1127.04.12091
	15	SUPORTE TH-30 (09/19)	1	1127.04.11031
	16	TAMPA SUPORTE TRASEIRO TH-30	1	1127.04.11032
	17	PROTETOR TH-30	2	1127.04.12240
	18	PARAF.SEXT.UNC 3/16" x 1/2" RI ZB	4	1127.04.00811
	19	ARRUELA LISA No.10 (3/16") ZB	4	1127.04.10732
TAMPA PRES.	20	ANEL O'RING 145,72 x 2,62MM BUNA	1	1127.04.10158
	21	PARAF.SEXT. UNC 3/8" x 1 1/4" RI	6	1127.04.00315
	22	TAMPA PRES.TH-25(150) M-SELO 1.3/8" (07/20)	1	1127.04.11549
	23	PROTETOR TH-25/150 MANCAL ACO 1020	2	1127.04.11509
	24	PARAF.SEXT.UNC 3/16" x 1/2" RI ZB	4	1127.04.00811
	25	ARRUELA LISA No.10 (3/16") ZB	4	1127.04.10732
CARCACA	26	BUJÃO 1/4" BSP	1	1127.04.00174
	27	CARCAÇA TH-25/150 (KIT)	1	1127.04.03042
	28	PARAF.SEXT.UNC 3/8" x 1" RI	4	1127.04.00314
	29	ROTOR TH-25/150 147X7/8 MAN/BLOC SELO (07/20)	1	1127.04.11551

Bocal	Kit Contra Flange	Qtde	Código
SUC - 1.1/4"	CONTRA FLANGE ANSI DN32 125LB BSP	1	1127.04.05540
REC - 1"	CONTRA FLANGE ANSI DN25 125LB BSP	1	1127.04.05534
SUC/REC	PARAF.SEXT.UNC 1/2" x 2" RI	8	1127.04.04257
SUC/REC	PORCA SEXT.UNC 1/2"	8	1127.04.04260
SUC	JUNTA BORRACHA P/C.FLANGE ANSI DN32	1	1127.04.07891
REC	JUNTA BORRACHA P/C.FLANGE ANSI DN25	1	1127.04.07890