



CATÁLOGO TÉCNICO NORMALIZADAS **GS**

60Hz



CONSIDERAÇÕES IMPORTANTES	02
ÍCONES DE APLICAÇÕES	03

ESPECIFICAÇÃO

A

Principais Aplicações	A-1	04
Recurso dos Produtos	A-2	04
Características Gerais	A-3	05
Detalhes do Projeto	A-4	05
Codificação (Designação)	A-5	05
Modelo de Aplicável	A-6	06

DADOS TÉCNICOS

B

Diâmetro do Rotor	B-1	07
Diâmetro do Eixo	B-2	08
Pressão Máxima de Trabalho	B-3	09
Tabela de Intercambialidade	B-4	10
Dimensão Nominal das Peças	B-5	11

DIMENSÕES

C

Dimensões da Bomba de Eixo Livre (Bare Shaft)	C-1,2	12/13
--	-------------	-------

CONSTRUÇÃO

D

Vista Seccional (Vedação Selo Mecânico)	D-1	14
Vista Seccional (Vedação Gaxeta)	D-2	15
Materiais para Construção	D-3,4	16/17
Seleção de Vedação do Eixo	D-5	17

CARTA HIDRÁULICA (Tabela de Seleção)

E

60Hz - 1.750 rpm	E-1	18
60Hz - 3.500 rpm	E-2	19

GS[®] / GSD[®] / GST 32

20

1.750 rpm

GS 32-125	21
GS 32-125.1	22
GS 32-160	23
GS 32-160.1	24
GS 32-200	25
GS 32-200.1	26
GS 32-250	27

3.500 rpm

GS 32-125	28
GS 32-125.1	29
GS 32-160	30
GS 32-160.1	31
GS 32-200	32
GS 32-200.1	33
GS 32-250	34

GS[®] / GSD[®] / GST 40

35

1.750 rpm

GS 40-125	36
GS 40-160	37
GS 40-200	38
GS 40-250	39
GS 40-315	40

3.500 rpm

GS 40-125	41
GS 40-160	42
GS 40-200	43
GS 40-250	44

GS[®] / GSD[®] / GST 50

45

1.750 rpm

GS 50-125	46
GS 50-160	47
GS 50-200	48
GS 50-250	49
GS 50-315	50

3.500 rpm

GS 50-125	51
GS 50-160	52
GS 50-200	53
GS 50-250	54

GS[®] / GSD[®] / GST 65

55

1.750 rpm

GS 65-125	56
GS 65-160	57
GS 65-200	58
GS 65-250	59
GS 65-315	60

3.500 rpm

GS 65-125	61
GS 65-160	62
GS 65-200	63
GS 65-250	64

GS^B / GSD^B 80

65

1.750 rpm

GS 80-160.....	66
GS 80-200.....	67
GS 80-250.....	68
GS 80-315.....	69
GS 80-400.....	70

3.500 rpm

GS 80-160.....	71
GS 80-200.....	72
GS 80-250.....	73

GS^B / GSD^B 100

74

1.750 rpm

GS 100-160.....	75
GS 100-200.....	76
GS 100-250.....	77
GS 100-315.....	78
GS 100-400.....	79

3.500 rpm

GS 100-160.....	80
GS 100-200.....	81
GS 100-250L.....	82

GS^B / GSD^B 125

83

1.750 rpm

GS 125-200.....	84
GS 125-250.....	85
GS 125-315.....	86
GS 125-400.....	87
GS 125-500.....	88

3.500 rpm

GS 125-200.....	89
GS 125-250L.....	90

GS^B / GSD^B 150

91

1.750 rpm

GS 150-200.....	92
GS 150-250.....	93
GS 150-315.....	94
GS 150-400L.....	95
GS 150-500.....	96

3.500 rpm

GS 150-200.....	97
-----------------	----

GS^B 200

98

1.750 rpm

GS 200-400.....	99
GS 200-500.....	100

CONSIDERAÇÕES IMPORTANTES

1. A **EBARA** se reserva o direito de alterar, sem aviso prévio, as informações contidas neste catálogo.
2. Os dados hidráulicos contidos neste catálogo admitem tolerância conforme Norma NBR-6400 e /ou ISO 9906 grade 3B.
3. As Bombas são indicadas para bombeamento de líquidos quimicamente não agressivos, válidos a 25°C.
4. Maiores informações técnicas, favor consultar a Fábrica ou Representante.
5. Toda Bomba **EBARA / THEBE** acompanha Manual de Instalação, Operação, Manutenção e Certificado de Garantia de 12 a 18 meses, de acordo com as condições expressas no Termo de Garantia.

ÍCONES DE APLICAÇÕES



Abastecimento público de água



Acoplamento em motor a combustão



Acoplamento através de cardã



Agricultura / Irrigação



Água com sólidos não fibrosos



Ar condicionado



Caldeiras



Chorume



Construção civil



Drenagem de águas servidas e pluviais



Esgoto



Fertirrigação



ÉCAROS Sistema Solar



Indústrias / Processos



Limpezas de caixas d'água



Poços semiartesianos e artesanais



Residencial



Saneamento



Sistemas de lavagem



Sistema de pressurização



Sistemas de refrigeração



Combate a incêndios



Nebulização de Aviários/Estufas



Piscina



Poços de ponteira, Redes de baixa pressão



ESPECIFICAÇÃO - Principais Aplicações

A-1



CONSTRUÇÃO CIVIL

- Ar condicionado - Aquecimento e refrigeração.
- Abastecimento geral de água.
- Salmoura (Líquido anticongelante).
- Circulação de água quente.
- Pressurização de alta pressão.



ABASTECIMENTO DE ÁGUA

- Abastecimento de água para os municípios.
- Irrigação.
- Drenagem de água limpa.
- Combate a incêndio.
- Piscina.



INDÚSTRIA / PROCESSOS

- Indústria de semicondutores
Água pura.
- Indústria alimentícia
Água geral (água refrigerada, água reaproveitada, água filtrada).
CIP (Sistemas de lavagem) abaixo de 50°C e de conc. abaixo de 20%.
- Indústria de Celulose e Papel
Água clara (concentração de polpa abaixo de 0,3%).
- Indústria automobilística
Água (sem sólidos).
Detergente (sem sólidos).
- Siderurgia - Indústria de metais não ferrosos
Refrigerante.
Água de refrigeração.
- Incineração de lixo
Água de refrigeração.
Desaerador.
Água condensada.

ESPECIFICAÇÃO - Características do Produto

A-2

DESIGN DE ECONOMIA DE ENERGIA

- Bomba de eficiência de primeira classe mundial.
- Grande melhoria em relação aos nossos modelos anteriores devido ao rotor projetado usando nossa tecnologia de design inverso3D.

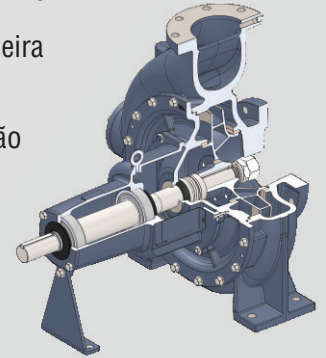

- Maior eficiência significa menor consumo de energia e potência do motor, e consequentemente, um tamanho mais compacto.

MANUTENÇÃO SIMPLES

- A estrutura *back pull-out* permite a desmontagem e inspeção sem remoção da tubulação de sucção e descarga.
- Os rolamentos blindados eliminam a necessidade de adicionar ou trocar óleo lubrificante.
- A tubulação de *flushing* e *quenching* (plano de selagem) da vedação do eixo não é necessária para a aplicação padrão.
- Expurga de ar não é necessário.
- Rolamentos e vedação do eixo simplificados facilitam a montagem.

ESPECIFICAÇÕES DA BOMBA

- Pressão máxima de operação: 25 bar.
- Expansão da faixa de temperatura do líquido: -10° a 140°C.
- Compatível com vários padrões de flange.
- Capaz de atender as especificações do cliente com muitas combinações de vedações de eixo e materiais.

PADRÕES INTERNACIONAIS

- As dimensões da bomba adotam EN733.
- Dimensões do anel O'Ring AS568.
- Protetor instalado de acordo com EN294.

ESPECIFICAÇÃO - Características Gerais

A-3

Capacidades	Até 1300m³/hr (50Hz)
	Até 1500m³/hr (60Hz)
Alturas manométricas	Até 150m (50Hz)
	Até 150m (60Hz)
Temperaturas do líquido	-10°C a 140°C
Máx. pressão de trabalho	Até 25Bar (2.5MPa)
Materiais	Carcaça: ferro fundido, ferro fundido nodular. Rotor: ferro fundido, ferro fundido nodular, bronze, aço inoxidável.
Padrões	EN733
Rotação	Sentido horário visto da extremidade do acoplamento.

ESPECIFICAÇÃO - Detalhes do Projeto

A-4

RECURSOS

- Montagem horizontal sobre pés.
- Design *back pull-out*.
- Monoestágio.
- Carcaça dividida radialmente.

PADRÃO DE FLANGE APLICÁVEL

- ANSI B16.1 125lb.
- ANSI B16.1 250lb.
- EN PN16.
- EN PN25.

TIPO DE ROTOR

- Fechado, tipo de sucção única e furos de balanceamento para reduzir o empuxo axial.

VEDAÇÃO DO EIXO

- Gaxeta.
- Selo mecânico simples (tipo cônico).

- Selo mecânico simples (tipo cilíndrico).
- Selo mecânico duplo (tipo cilíndrico).

ROLAMENTOS E LUBRIFICAÇÃO

- Rolamento blindado de esferas (lubrificação com graxa).

PINTURA

1. Superfície Externa

- Padrão até 140°C

Revestimento primário	Primer a base de nitrocelulose
Revestimento final	Tinta a base de nitrocelulose
Cor do acabamento	Munsell 2.5PB4/2 (Azul)

2. Superfície Interna

- Padrão até 140°C

Revestimento	Primer epóxi
Cor do acabamento	Branco

ESPECIFICAÇÃO - Codificação

A-5

A seguinte codificação é um sistema de acordo com EN733.

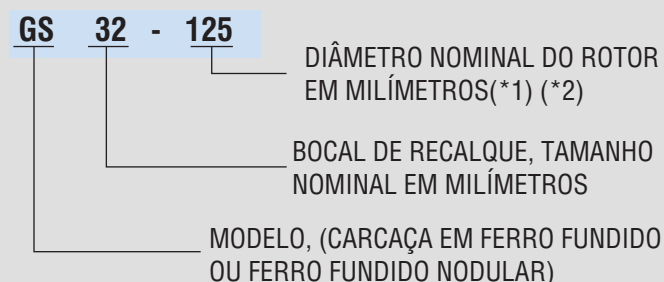

- (*1) A letra “L” após o código de classificação do rotor indica diferentes tamanhos de suporte dos rolamentos. Para dar um exemplo, GS 80-315 e GS 80-315L têm diferentes tamanhos de rolamentos e tamanhos de eixo.
- (*2) O número “.1” após o código de classificação do impulsor indica diferentes projetos de carcaça e rotor. Para dar um exemplo, GS 32-125 e GS 32-125.1 têm carcaça e rotor diferentes um do outro.

ESPECIFICAÇÃO

Modelo Aplicável - A6

Modelo	Nº Eixo	50Hz		60Hz		Observações
		2900 rpm (2Polos)	1450 rpm (4Polos)	3500 rpm (2Polos)	1750 rpm (4Polos)	
GS32-125.1	230	●	●	●	●	projetos hidráulicos diferentes entre si
GS32-125	230	●	●	●	●	
GS32-160.1	230	●	●	●	●	projetos hidráulicos diferentes entre si
GS32-160	230	●	●	●	●	
GS32-200.1	230	●	●	●	●	projetos hidráulicos diferentes entre si
GS32-200	230	●	●	●	●	
GS32-250	230	●	●	●	●	
GS40-125	230	●	●	●	●	
GS40-160	230	●	●	●	●	
GS40-200	230	●	●	●	●	
GS40-250	230	●	●	●	●	
GS40-315	240	●	●	—	●	
GS50-125	230	●	●	●	●	
GS50-160	230	●	●	●	●	
GS50-200	230	●	●	●	●	
GS50-250	230	●	●	●	●	
GS50-315	240	●	●	—	●	
GS65-125	230	●	●	●	●	
GS65-160	230	●	●	●	●	
GS65-200	230	●	●	●	●	
GS65-250	240	●	●	●	●	
GS65-315	240	●	●	—	●	
GS80-160	230	●	●	●	●	
GS80-200	240	●	●	●	●	
GS80-250	240	●	●	●	●	
GS80-315	240	—	●	—	●	mesmo projeto hidráulico e eixos diferentes
GS80-315L	250	●	—	—	—	
GS80-400	250	—	●	—	●	
GS100-160	240	●	●	●	●	
GS100-200	240	●	●	●	●	
GS100-250	240	●	●	—	●	mesmo projeto hidráulico e eixos diferentes
GS100-250L	250	—	—	●	—	
GS100-315	240	—	●	—	●	
GS100-315L	250	●	—	—	—	
GS100-400	250	—	●	—	●	
GS125-200	240	●	●	●	●	
GS125-250	240	—	●	—	●	mesmo projeto hidráulico e eixos diferentes
GS125-250L	250	●	—	●	—	
GS125-315	250	●	●	—	●	
GS125-400	250	—	●	—	●	
GS125-500	260	—	●	—	●	
GS150-200	240	●	●	●	●	
GS150-250	250	●	●	—	●	
GS150-315	250	—	●	—	●	
GS150-400	250	—	●	—	—	mesmo projeto hidráulico e eixos diferentes
GS150-400L	260	—	—	—	●	
GS150-500	270	—	●	—	●	
GS200-400	270	—	●	—	●	
GS200-500	280	—	●	—	●	

● : Disponível

DADOS TÉCNICOS

Diâmetro do Rotor - B-1

— Modelo não aplicável

Unid: mm

Modelo	50Hz				60Hz			
	2P		4P		2P		4P	
	Máx.	Mín.	Máx.	Mín.	Máx.	Mín.	Máx.	Mín.
GS32-125.1	140	100	140	100	140	100	140	100
GS32-125	142	106	142	106	142	106	142	106
GS32-160.1	177	126	177	126	177	126	177	126
GS32-160	177	139	177	139	177	139	177	139
GS32-200.1	207	172	207	172	207	172	207	172
GS32-200	219	175	219	170	219	175	219	170
GS32-250	262	198	262	198	262	198	262	198
GS40-125	142	105	142	105	142	105	142	105
GS40-160	177	134	177	134	177	134	177	134
GS40-200	219	172	219	172	219	172	219	172
GS40-250	260	211	260	211	260	211	260	211
GS40-315	338	265	344	273	-	-	344	273
GS50-125	144	111	144	111	144	111	144	111
GS50-160	177	131	177	131	177	131	177	131
GS50-200	219	171	219	171	219	171	219	171
GS50-250	270	210	270	210	237	210	270	210
GS50-315	324	277	344	277	-	-	344	277
GS65-125	147	120	147	120	147	120	147	120
GS65-160	177	135	177	135	177	135	177	135
GS65-200	219	162	219	162	215	162	219	162
GS65-250	273	215	273	215	273	215	273	215
GS65-315	320	258	320	261	-	-	320	261
GS80-160	177	147/127	177	147/127	177	147/127	177	147/127
GS80-200	222	170/159	222	170/159	215	170/159	222	170/159
GS80-250	270	220	270	220	247	218	270	220
GS80-315	-	-	334	262	-	-	334	262
GS80-315L	334	265	-	-	-	-	-	-
GS80-400	-	-	438	335	-	-	438	335
GS100-160	183	149	183	149	181	149	181	149
GS100-200	220	171	220	171	220	171	220	171
GS100-250	265	210	270	210	-	-	270	210
GS100-250L	-	-	-	-	270	210	-	-
GS100-315	-	-	312	242	-	-	312	242
GS100-315L	312	242	-	-	-	-	-	-
GS100-400	-	-	412	320	-	-	412	320
GS125-200	224	174	224	174	201	174	221	174
GS125-250	-	-	274	213	-	-	274	213
GS125-250L	274	213	-	-	242	205	-	-
GS125-315	309	259	334	259	-	-	334	259
GS125-400	-	-	424	329	-	-	424	329
GS125-500	-	-	511	396	-	-	511	396
GS150-200	224/197	181/145	224/197	181/145	213/184	181/145	224/197	181/145
GS150-250	250	213	274	213	-	-	274	213
GS150-315	-	-	352	273	-	-	352	273
GS150-400	-	-	411	319	-	-	-	-
GS150-400L	-	-	-	-	-	-	411	319
GS150-500	-	-	511	396	-	-	511	396
GS200-400	-	-	420	326	-	-	420	326
GS200-500	-	-	530	411	-	-	530	411

DADOS TÉCNICOS

N° do eixo e diâmetro do eixo - B-2

Modelo	N° Eixo	Diâmetro no acoplamento (mm)	Diâmetro no Rolamento Radial (mm)	Diâmetro no Rolamento Axial (mm)	Diâmetro no Selo Mecânico (mm)	Diâmetro da Bucha para Gaxeta (mm)
GS32-125.1	230	24	30	30	28	33
GS32-125	230	24	30	30	28	33
GS32-160.1	230	24	30	30	28	33
GS32-160	230	24	30	30	28	33
GS32-200.1	230	24	30	30	28	33
GS32-200	230	24	30	30	28	33
GS32-250	230	24	30	30	28	33
GS40-125	230	24	30	30	28	33
GS40-160	230	24	30	30	28	33
GS40-200	230	24	30	30	28	33
GS40-250	230	24	30	30	28	33
GS40-315	240	32	40	40	38	43
GS50-125	230	24	30	30	28	33
GS50-160	230	24	30	30	28	33
GS50-200	230	24	30	30	28	33
GS50-250	230	24	30	30	28	33
GS50-315	240	32	40	40	38	43
GS65-125	230	24	30	30	28	33
GS65-160	230	24	30	30	28	33
GS65-200	230	24	30	30	28	33
GS65-250	240	32	40	40	38	43
GS65-315	240	32	40	40	38	43
GS80-160	230	24	30	30	28	33
GS80-200	240	32	40	40	38	43
GS80-250	240	32	40	40	38	43
GS80-315	240	32	40	40	38	43
GS80-315L	250	42	50	50	48	53
GS80-400	250	42	50	50	48	53
GS100-160	240	32	40	40	38	43
GS100-200	240	32	40	40	38	43
GS100-250	240	32	40	40	38	43
GS100-250L	250	42	50	50	48	53
GS100-315	240	32	40	40	38	43
GS100-315L	250	42	50	50	48	53
GS100-400	250	42	50	50	48	53
GS125-200	240	32	40	40	38	43
GS125-250	240	32	40	40	38	43
GS125-250L	250	42	50	50	48	53
GS125-315	250	42	50	50	48	53
GS125-400	250	42	50	50	48	53
GS125-500	260	48	60	60	55	60
GS150-200	240	32	40	40	38	43
GS150-250	250	42	50	50	48	53
GS150-315	250	42	50	50	48	53
GS150-400	250	42	50	50	48	53
GS150-400L	260	48	60	60	55	60
GS150-500	270	60	70	70	65	70
GS200-400	270	60	70	70	65	70
GS200-500	280	75	80	80	75	80



DADOS TÉCNICOS

Pressão Máxima de Trabalho - B-3

Material da carcaça	Temperatura do líquido	Máx. pressões de trabalho	Padrão de flange
Ferro fundido	-10°C para 140°C	16 bar (1.6MPa)	EN PN16
		12,5 bar (1,25MPa)	ANSI B16.1 125lb
		16 bar (1.6MPa)	ANSI B16.1 250lb
Ferro fundido nodular	-10°C para 140°C	25 bar (2.5MPa)	EN PN25
			ANSI B16.1 250lb

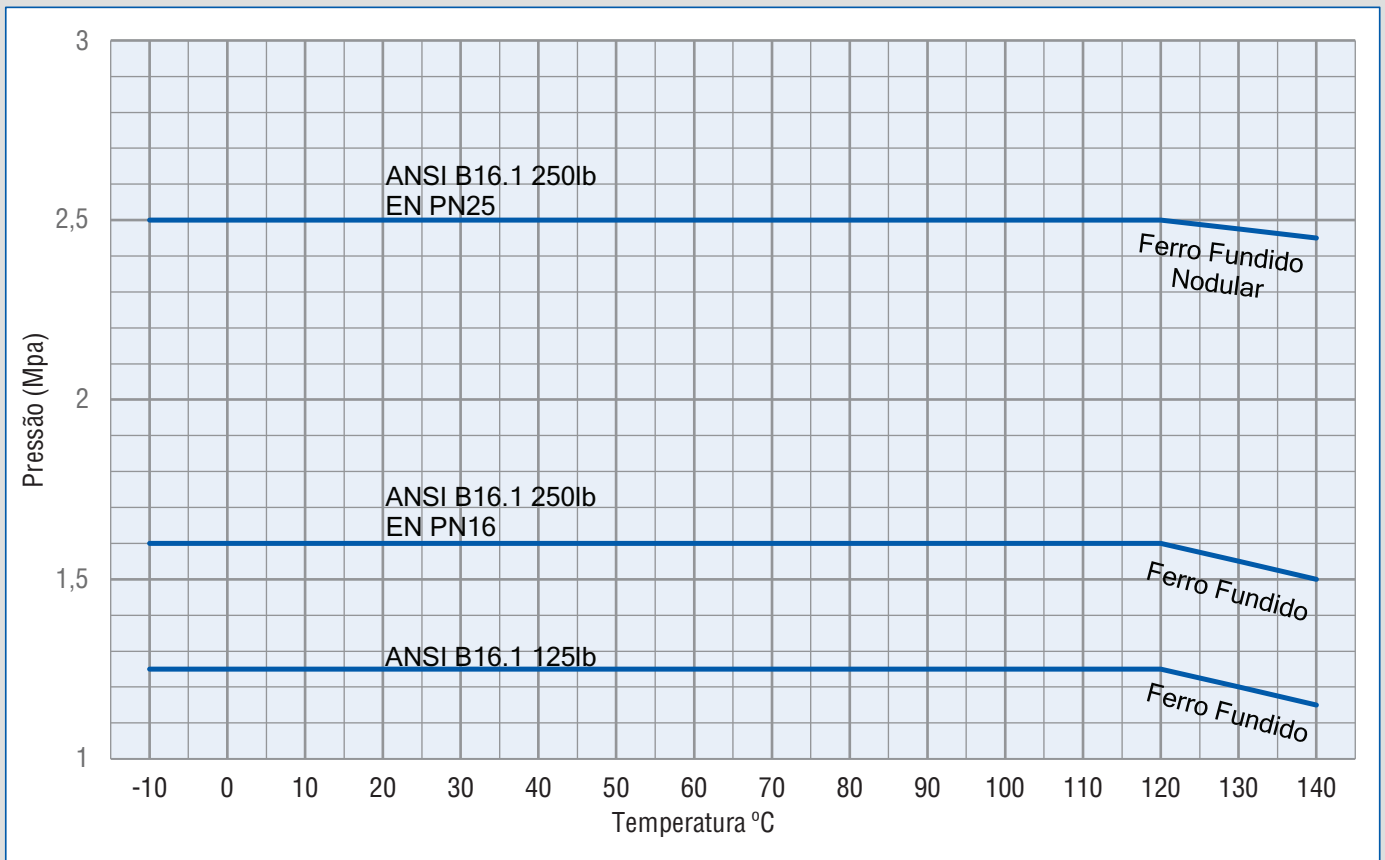

Conheça as mídias da
EBARA Brasil.

Leia o QR Code



/ebarabrasil
www.ebara.com.br

DADOS TÉCNICOS

Tabela de intercambialidade - B-4

Tabela de intercambialidade								Para selo mecânico	Para gaxeta		
Modelo	Nº Eixo	Rotor	Rolamento de esferas	Defletor	Anel de desgaste carcaça	Anel de desgaste da tampa	Anel O'ring para carcaça	Selo mecânico	Bucha do Eixo	Junta Velumóid	Gaxeta
GS32-125.1	230	Depende de cada modelo	A	A	A	A	A	A	A	A	A
GS32-125	230		A	A	A	A	A	A	A	A	A
GS32-160.1	230		A	A	A	A	A	A	A	A	A
GS32-160	230		A	A	A	A	A	A	A	A	A
GS32-200.1	230		A	A	A	A	B	A	A	A	A
GS32-200	230		A	A	A	A	B	A	A	A	A
GS32-250	230		A	A	A	A	C	A	A	A	A
GS40-125	230		A	A	B	B	A	A	A	A	A
GS40-160	230		A	A	B	B	A	A	A	A	A
GS40-200	230		A	A	B	B	B	A	A	A	A
GS40-250	230		A	A	B	B	C	A	A	A	A
GS40-315	240		B	B	C	C	D	B	B	B	B
GS50-125	230		A	A	C	C	A	A	A	A	A
GS50-160	230		A	A	C	C	A	A	A	A	A
GS50-200	230		A	A	C	C	B	A	A	A	A
GS50-250	230		A	A	C	C	C	A	A	A	A
GS50-315	240		B	B	D	D	D	B	B	B	B
GS65-125	230		A	A	D	D	A	A	A	A	A
GS65-160	230		A	A	D	D	A	A	A	A	A
GS65-200	230		A	A	D	D	B	A	A	A	A
GS65-250	240		B	B	D	D	C	B	B	B	B
GS65-315	240		B	B	E	E	D	B	B	B	B
GS80-160	230		A	A	E	E	A	A	A	A	A
GS80-200	240		B	B	E	E	B	B	B	B	B
GS80-250	240		B	B	F	F	C	B	B	B	B
GS80-315	240		B	B	F	F	D	B	B	B	B
GS80-315L	250		C	C	F	F	D	C	C	C	C
GS80-400	250		C	C	F	F	E	C	C	C	C
GS100-160	240		B	B	F	G	A	B	B	B	B
GS100-200	240		B	B	G	H	B	B	B	B	B
GS100-250	240		B	B	G	H	C	B	B	B	B
GS100-250L	250		C	C	G	H	C	C	C	C	C
GS100-315	240		B	B	G	I	D	B	B	B	B
GS100-315L	250		C	C	G	I	D	C	C	C	C
GS100-400	250		C	C	H	J	E	C	C	C	C
GS125-200	240		B	B	H	H	B	B	B	B	B
GS125-250	240		B	B	I	J	C	B	B	B	B
GS125-250L	250		C	C	I	K	C	C	C	C	C
GS125-315	250		C	C	J	K	D	C	C	C	C
GS125-400	250		C	C	J	L	E	C	C	C	C
GS125-500	260		D	D	K	M	F	D	D	D	D
GS150-200	240		B	B	I	I	B	B	B	B	B
GS150-250	250		C	C	L	N	C	C	C	C	C
GS150-315	250		C	C	L	N	D	C	C	C	C
GS150-400	250		C	C	M	O	E	C	C	C	C
GS150-400L	260		D	D	M	O	E	D	D	D	D
GS150-500	270		E	E	N	P	F	E	E	E	E
GS200-400	270		E	E	O	Q	E	E	E	E	E
GS200-500	280	F	F	O	Q	F	F	F	F	F	

DADOS TÉCNICOS

Dimensão nominal das peças - B-5

Modelo	Nº Eixo	Anel de desgaste da carcaça(mm)	Anel de desgaste da tampa(mm)	Anel O'ring para carcaça (mm)	Rolamento	Para embalagem	
						Gaxeta (mm)	Junta Velumóid (mm)
GS32-125.1	230	76	76	3.53X183.74	6306ZZ	33X49X8	24X28X1
GS32-125	230	76	76	3.53X183.74	6306ZZ	33X49X8	24X28X1
GS32-160.1	230	76	76	3.53X183.74	6306ZZ	33X49X8	24X28X1
GS32-160	230	76	76	3.53X183.74	6306ZZ	33X49X8	24X28X1
GS32-200.1	230	76	76	3.53X234.54	6306ZZ	33X49X8	24X28X1
GS32-200	230	76	76	3.53X234.54	6306ZZ	33X49X8	24X28X1
GS32-250	230	76	76	3.53X278.99	6306ZZ	33X49X8	24X28X1
GS40-125	230	88	88	3.53X183.74	6306ZZ	33X49X8	24X28X1
GS40-160	230	88	88	3.53X183.74	6306ZZ	33X49X8	24X28X1
GS40-200	230	88	88	3.53X234.54	6306ZZ	33X49X8	24X28X1
GS40-250	230	88	88	3.53X278.99	6306ZZ	33X49X8	24X28X1
GS40-315	240	100	100	3.53X355.19	6308ZZ	43X63X10	32X38X1
GS50-125	230	100	100	3.53X183.74	6306ZZ	33X49X8	24X28X1
GS50-160	230	100	100	3.53X183.74	6306ZZ	33X49X8	24X28X1
GS50-200	230	100	100	3.53X234.54	6306ZZ	33X49X8	24X28X1
GS50-250	230	100	100	3.53X278.99	6306ZZ	33X49X8	24X28X1
GS50-315	240	116	116	3.53X355.19	6308ZZ	43X63X10	32X38X1
GS65-125	230	116	116	3.53X183.74	6306ZZ	33X49X8	24X28X1
GS65-160	230	116	116	3.53X183.74	6306ZZ	33X49X8	24X28X1
GS65-200	230	116	116	3.53X234.54	6306ZZ	33X49X8	24X28X1
GS65-250	240	116	116	3.53X278.99	6308ZZ	43X63X10	32X38X1
GS65-315	240	132	132	3.53X355.19	6308ZZ	43X63X10	32X38X1
GS80-160	230	132	132	3.53X183.74	6306ZZ	33X49X8	24X28X1
GS80-200	240	132	132	3.53X234.54	6308ZZ	43X63X10	32X38X1
GS80-250	240	148	148	3.53X278.99	6308ZZ	43X63X10	32X38X1
GS80-315	240	148	148	3.53X355.19	6308ZZ	43X63X10	32X38X1
GS80-315L	250	148	148	3.53X355.19	6310ZZ	53X73X10	42X48X1
GS80-400	250	148	148	5.33X456.06	6310ZZ	53X73X10	42X48X1
GS100-160	240	148	153	3.53X183.74	6308ZZ	43X63X10	32X38X1
GS100-200	240	158	158	3.53X234.54	6308ZZ	43X63X10	32X38X1
GS100-250	240	158	158	3.53X278.99	6308ZZ	43X63X10	32X38X1
GS100-250L	250	158	158	3.53X278.99	6310ZZ	53X73X10	42X48X1
GS100-315	240	158	162	3.53X355.19	6308ZZ	43X63X10	32X38X1
GS100-315L	250	158	162	3.53X355.19	6310ZZ	53X73X10	42X48X1
GS100-400	250	168	168	5.33X456.06	6310ZZ	53X73X10	42X48X1
GS125-200	240	168	158	3.53X234.54	6308ZZ	43X63X10	32X38X1
GS125-250	240	178	168	3.53X278.99	6308ZZ	43X63X10	32X38X1
GS125-250L	250	178	178	3.53X278.99	6310ZZ	53X73X10	42X48X1
GS125-315	250	188	178	3.53X355.19	6310ZZ	53X73X10	42X48X1
GS125-400	250	188	188	5.33X456.06	6310ZZ	53X73X10	42X48X1
GS125-500	260	200	200	5.33X532.26	6312ZZ	60X85X12.5	48X55X1
GS150-200	240	178	162	3.53X234.54	6308ZZ	43X63X10	32X38X1
GS150-250	250	212	212	3.53X278.99	6310ZZ	53X73X10	42X48X1
GS150-315	250	212	212	3.53X355.19	6310ZZ	53X73X10	42X48X1
GS150-400	250	236	236	5.33X456.06	6310ZZ	53X73X10	42X48X1
GS150-400L	260	236	236	5.33X456.06	6312ZZ	60X85X12.5	48X55X1
GS150-500	270	250	250	5.33X532.26	6314ZZ	70X95X12.5	60X65X1
GS200-400	270	278	278	5.33X456.06	6314ZZ	70X95X12.5	60X65X1
GS200-500	280	278	278	5.33X532.26	6316ZZ	80X109X14.5	70X75X1

Nota: Os materiais de cada peça devem ser especificados na seção "Materiais de Construção".
Os números na tabela acima mostram o tamanho nominal das peças.

DIMENSÕES

Dimensões da bomba de eixo livre (Bare Shaft) - C-1

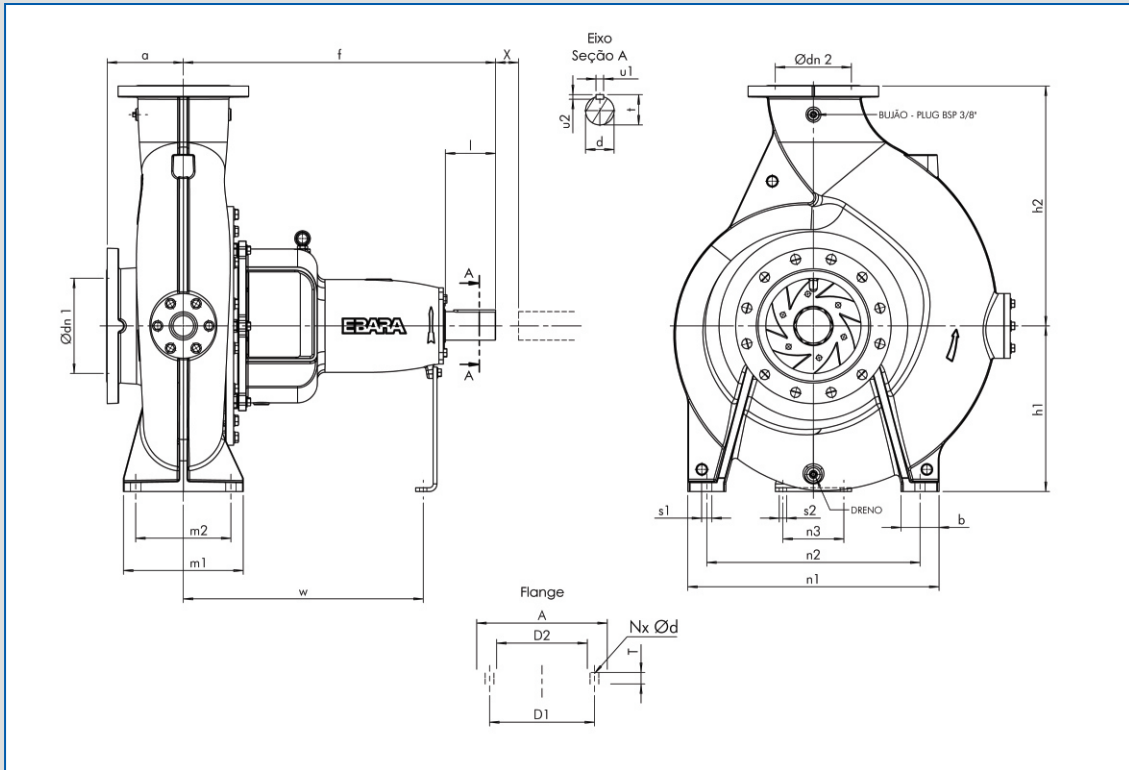

Dimensão do Flange

- Material: **Ferro fundido**

Flange Padrão: **ANSI B16.1 125Ib**

Modelo	Flange de sucção						Flange do recalque						Unit: mm
	dn1	A	D1	T	N	d	dn2	A	D1	T	N	d	
GS32	50	152	98	16	4	19	32	118	89	13	4	16	
GS40	65	178	140	18	4	19	40	127	98	14	4	16	
GS50	65	178	140	18	4	19	50	152	121	16	4	19	
GS65	80	191	152	19	4	19	65	178	140	18	4	19	
GS80	100	229	191	24	8	19	80	191	152	19	4	19	
GS100	125	254	216	24	8	22	100	229	191	24	8	19	
GS125	150	279	241	26	8	22	125	254	216	24	8	22	
GS150	200	343	298	29	8	22	150	279	241	26	8	22	
GS200	250	406	362	30	12	25	200	343	298	29	8	22	

Flange Padrão: **EN PN16**

Modelo	Flange da sucção						Flange do recalque						Unit: mm
	dn1	A	D1	T	N	d	dn2	A	D1	T	N	d	
GS32	50	165	125	20	4	19	32	140	100	18	4	19	
GS40	65	185	145	20	4	19	40	150	110	18	4	19	
GS50	65	185	145	20	4	19	50	165	125	20	4	19	
GS65	80	200	160	22	8	19	65	185	145	20	4	19	
GS80	100	220	180	24	8	19	80	200	160	22	8	19	
GS100	125	250	210	26	8	19	100	220	180	24	8	19	
GS125	150	285	240	26	8	23	125	250	210	26	8	19	
GS150	200	340	295	30	12	23	150	285	240	26	8	23	
GS200	250	405	355	32	12	28	200	340	295	30	12	23	

- Material: **Ferro fundido nodular**

Flange Padrão: **ANSI B16.1 250Ib**

Modelo	Flange de sucção						Flange do recalque						Unit: mm
	dn1	A	D1	T	N	d	dn2	A	D1	T	N	d	
GS80	100	254	200	32	8	22	80	210	168	29	8	22	
GS100	125	279	235	35	8	22	100	254	200	32	8	22	
GS125	150	318	270	37	12	22	125	279	235	35	8	22	
GS150	200	381	330	42	12	25	150	318	270	37	12	22	
GS200	250	445	387	48	16	29	200	381	330	42	12	25	

Flange Padrão: **EN PN25**

Modelo	Flange de sucção						Flange do recalque						Unit: mm
	dn1	A	D1	T	N	d	dn2	A	D1	T	N	d	
GS80	100	235	190	19	8	23	80	200	160	19	8	19	
GS100	125	270	220	19	8	28	100	235	190	19	8	23	
GS125	150	300	250	20	8	28	125	270	220	19	8	28	
GS150	200	360	310	22	12	28	150	300	250	20	8	28	
GS200	250	425	370	24.5	12	31	200	360	310	22	12	28	

DIMENSÕES

Dimensões da bomba de eixo livre (Bare Shaft) - C-2

Unid : mm

MODELO	Ø		Bomba					Apoios na bomba						Furos para parafusos		Extremidade do eixo					1)	Peso (kg)	
	dn1	dn2	a	f	h1	h2	Dreno	b	m1	m2	n1	n2	n3	w	s1	s2	d	l	t	u1	u2	X	GS
GS32-125.1	50	32	80	360	112	140	1/4"	50	100	70	190	140	110	260	1/2"	1/2"	24	50	27	8	7	100	28
GS32-125	50	32	80	360	112	140	1/4"	50	100	70	190	140	110	260	1/2"	1/2"	24	50	27	8	7	100	28
GS32-160.1	50	32	80	360	132	160	1/4"	50	100	70	240	190	110	260	1/2"	1/2"	24	50	27	8	7	100	29
GS32-160	50	32	80	360	132	160	1/4"	50	100	70	240	190	110	260	1/2"	1/2"	24	50	27	8	7	100	29
GS32-200.1	50	32	80	360	160	180	1/4"	50	100	70	240	190	110	260	1/2"	1/2"	24	50	27	8	7	100	39
GS32-200	50	32	80	360	160	180	1/4"	50	100	70	240	190	110	260	1/2"	1/2"	24	50	27	8	7	100	39
GS32-250	50	32	100	360	180	225	1/4"	65	125	95	320	250	110	260	1/2"	1/2"	24	50	27	8	7	100	46
GS40-125	65	40	80	360	112	140	1/4"	50	100	70	210	160	110	260	1/2"	1/2"	24	50	27	8	7	100	30
GS40-160	65	40	80	360	132	160	1/4"	50	100	70	240	190	110	260	1/2"	1/2"	24	50	27	8	7	100	31
GS40-200	65	40	100	360	160	180	1/4"	50	100	70	265	212	110	260	1/2"	1/2"	24	50	27	8	7	100	41
GS40-250	65	40	100	360	180	225	1/4"	65	125	95	320	250	110	260	1/2"	1/2"	24	50	27	8	7	100	48
GS40-315	65	40	125	470	225	250	1/4"	65	125	95	345	280	110	340	1/2"	1/2"	32	80	35	10	8	100	82
GS50-125	65	50	100	360	132	160	1/4"	50	100	70	240	190	110	260	1/2"	1/2"	24	50	27	8	7	100	33
GS50-160	65	50	100	360	160	180	1/4"	50	100	70	265	212	110	260	1/2"	1/2"	24	50	27	8	7	100	33
GS50-200	65	50	100	360	160	200	1/4"	50	100	70	265	212	110	260	1/2"	1/2"	24	50	27	8	7	100	44
GS50-250	65	50	100	360	180	225	1/4"	65	125	95	320	250	110	260	1/2"	1/2"	24	50	27	8	7	100	50
GS50-315	65	50	125	470	225	280	1/4"	65	125	95	345	280	110	340	1/2"	1/2"	32	80	35	10	8	100	86
GS65-125	80	65	100	360	160	180	1/4"	65	125	95	280	212	110	260	1/2"	1/2"	24	50	27	8	7	100	37
GS65-160	80	65	100	360	160	200	1/4"	65	125	95	280	212	110	260	1/2"	1/2"	24	50	27	8	7	100	41
GS65-200	80	65	100	360	180	225	1/4"	65	125	95	320	250	110	260	1/2"	1/2"	24	50	27	8	7	140	47
GS65-250	80	65	100	470	200	250	1/4"	80	160	120	360	280	110	340	5/8"	1/2"	32	80	35	10	8	140	73
GS65-315	80	65	125	470	225	280	1/4"	80	160	120	400	315	110	340	5/8"	1/2"	32	80	35	10	8	140	90
GS80-160	100	80	125	360	180	225	1/4"	65	125	95	320	250	110	260	1/2"	1/2"	24	50	27	8	7	140	46
GS80-200	100	80	125	470	180	250	1/4"	65	125	95	345	280	110	340	1/2"	1/2"	32	80	35	10	8	140	67
GS80-250	100	80	125	470	200	280	1/4"	80	160	120	400	315	110	340	5/8"	1/2"	32	80	35	10	8	140	77
GS80-315	100	80	125	470	250	315	1/4"	80	160	120	400	315	110	340	5/8"	1/2"	32	80	35	10	8	140	101
GS80-315L	100	80	125	530	250	315	1/4"	80	160	120	400	315	110	370	5/8"	1/2"	42	110	45	12	8	140	112
GS80-400	100	80	125	530	280	355	1/4"	80	160	120	435	355	110	370	5/8"	1/2"	42	110	45	12	8	140	162
GS100-160	125	100	125	470	200	250	3/8"	80	160	120	360	280	110	340	5/8"	1/2"	32	80	35	10	8	140	91
GS100-200	125	100	125	470	200	280	3/8"	80	160	120	360	280	110	340	5/8"	1/2"	32	80	35	10	8	140	103
GS100-250	125	100	140	470	225	280	3/8"	80	160	120	400	315	110	340	5/8"	1/2"	32	80	35	10	8	140	108
GS100-250L	125	100	140	530	225	280	3/8"	80	160	120	400	315	110	370	5/8"	1/2"	42	110	45	12	8	140	120
GS100-315	125	100	140	470	250	315	3/8"	80	160	120	400	315	110	340	5/8"	1/2"	32	80	35	10	8	140	109
GS100-315L	125	100	140	530	250	315	3/8"	80	160	120	400	315	110	370	5/8"	1/2"	42	110	45	12	8	140	134
GS100-400	125	100	140	530	280	355	3/8"	100	200	150	500	400	110	370	3/4"	1/2"	42	110	45	12	8	140	189
GS125-200	150	125	140	470	250	315	3/8"	80	160	120	400	315	110	340	5/8"	1/2"	32	80	35	10	8	140	120
GS125-250	150	125	140	470	250	355	3/8"	80	160	120	400	315	110	340	5/8"	1/2"	32	80	35	10	8	140	131
GS125-250L	150	125	140	530	250	355	3/8"	80	160	120	400	315	110	370	5/8"	1/2"	42	110	45	12	8	140	148
GS125-315	150	125	140	530	280	355	3/8"	100	200	150	500	400	110	370	3/4"	1/2"	42	110	45	12	8	140	176
GS125-400	150	125	140	530	315	400	3/8"	100	200	150	500	400	110	370	3/4"	1/2"	42	110	45	12	8	140	218
GS125-500	150	125	180	670	375	450	3/8"	100	200	150	550	450	140	500	3/4"	1/2"	48	110	51.5	14	9	140	365
GS150-200	200	150	160	470	280	355	3/8"	100	200	150	500	400	110	340	3/4"	1/2"	32	80	35	10	8	140	154
GS150-250	200	150	160	530	280	375	3/8"	100	200	150	500	400	110	370	3/4"	1/2"	42	110	45	12	8	140	171
GS150-315	200	150	160	530	315	400	3/8"	100	200	150	550	450	110	370	3/4"	1/2"	42	110	45	12	8	140	225
GS150-400	200	150	160	530	315	450	1/2"	100	200	150	550	450	110	370	3/4"	1/2"	42	110	45	12	8	140	339
GS150-400L	200	150	160	670	315	450	1/2"	100	200	150	550	450	140	500	3/4"	5/8"	48	110	51.5	14	9	140	363
GS150-500	200	150	180	670	375	560	1/2"	100	200	150	550	450	140	500	3/4"	5/8"	60	110	64	18	11	180	491
GS200-400	250	200	180	670	385	560	1/2"	100	315	250	660	560	140	500	3/4"	5/8"	60	110	64	18	11	180	508
GS200-500	250	200	200	820	435	630	1/2"	100	315	250	660	560	160	630	1"	5/8"	75	125	79.5	20	12	180	645

1) Dimensão a ser considerada pelo fabricante quanto à remoção das partes internas da bomba. A dimensão X não deve ser idêntica à distância entre os eixos da bomba e a máquina de acionamento. A dimensão dada considera o uso de acoplamentos flexíveis com espaçador. A folga é necessária para a retirada do rotor em direção ao lado acionado.

CONSTRUÇÃO

Vista seccional (Selo mecânico) - D-1

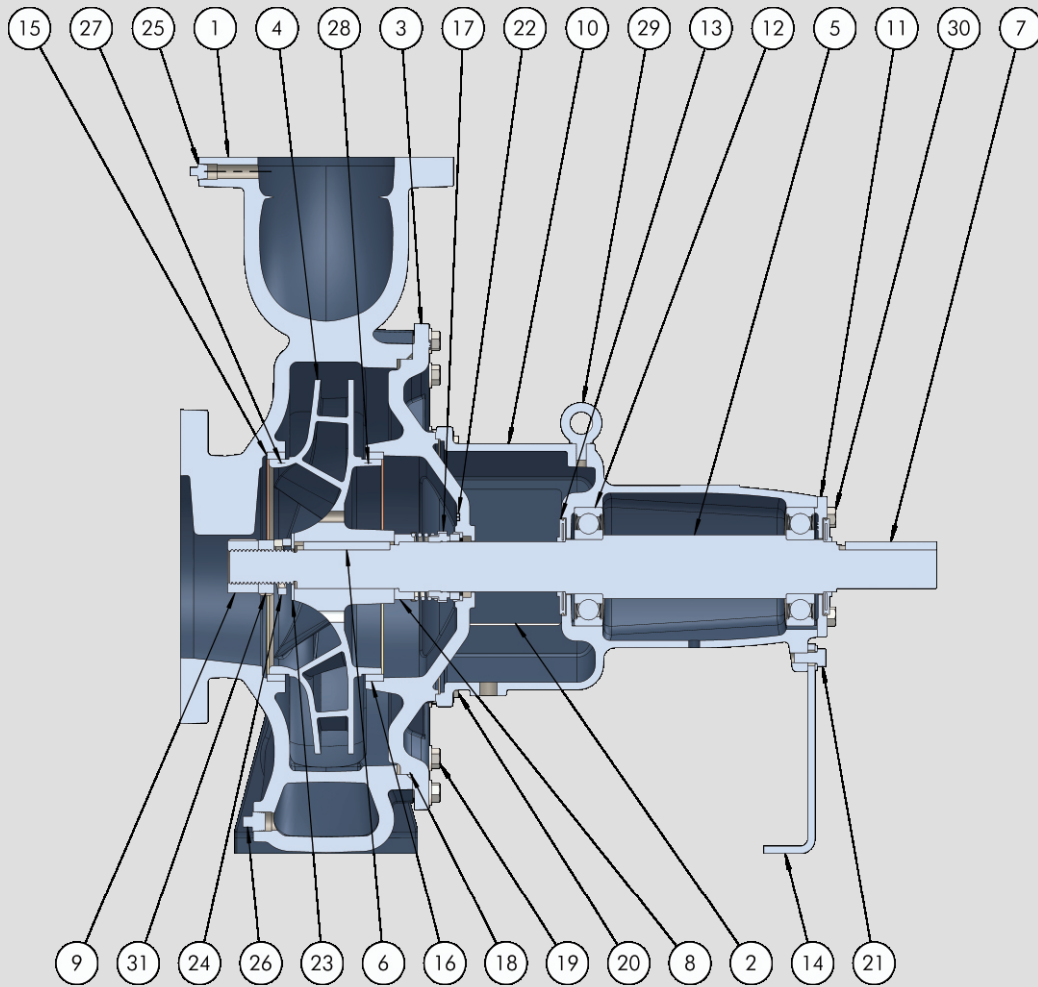

Tipo: Selo Mecânico

Nº	Nome da Peça	Quantidade	Nº	Nome da Peça	Quantidade
1	CARCAÇA	1	19	PARAFUSO SEXTAVADO COM ARRUELA	DEPENDE DO MODELO
2	PROTECTOR	2	20	PARAFUSO SEXTAVADO COM ARRUELA	6
3	TAMPA DE PRESSÃO	1	21	PARAFUSO SEXTAVADO COM ARRUELA	1
4	ROTOR	1	22	PARAFUSO SEXTAVADO COM ARRUELA	4
5	EIXO	1	23	ARRUELA LISA	1
6	CHAVETA	1	24	ARRUELA DE PRESSÃO	1
7	CHAVETA	1	25	BUJÃO	1
8	ANEL DISTANCIADOR	1	26	BUJÃO	1
9	PORCA SEXTAVADA	1	27	PINO ELÁSTICO	1
10	SUPORTE	1	28	PINO ELÁSTICO	1
11	TAMPA SUPORTE	1	29	OLHAL SUSPENSÃO	1
12	ROLAMENTO	2	30	PARAFUSO SEXTAVADO	4
13	DEFLETOR	2	31	PORCA HEXAGONAL	1
14	SUPORTE DE APOIO	1			
15	ANEL DE DESGASTE	1			
16	ANEL DE DESGASTE	1			
17	SELO MECÂNICO	1			
18	ANEL O-RING	1			

CONSTRUÇÃO

Vista seccional (Gaxeta) - D-2

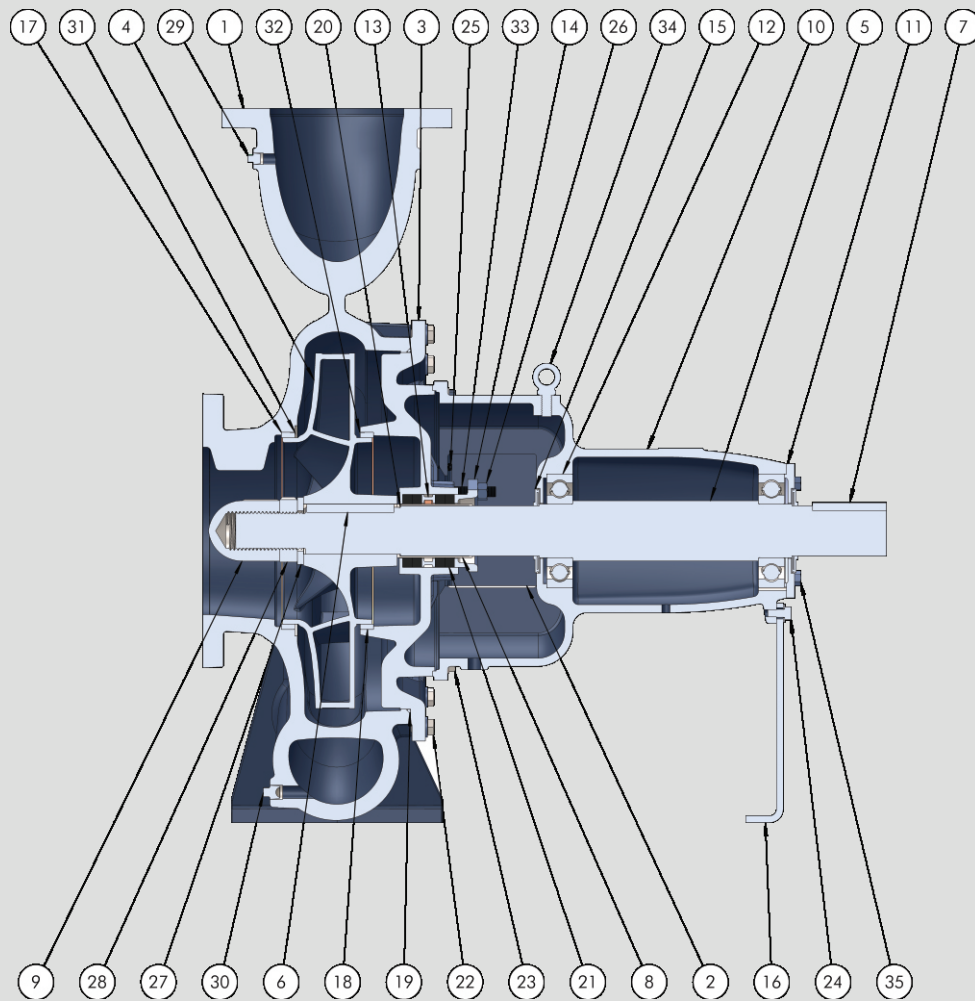

Tipo: Gaxeta

Nº	Nome da Peça	Quantidade
1	CARCAÇA	1
2	PROTETOR	2
3	TAMPA DE PRESSÃO	1
4	ROTOR	1
5	EIXO	1
6	CHAVETA	1
7	CHAVETA	1
8	BUCHA PROTEÇÃO EIXO	1
9	PORCA DO ROTOR	1
10	SUPORE	1
11	TAMPA DO SUPORTE	1
12	ROLAMENTO	2
13	ANEL CADEADO	1
14	APERTA GAXETA	1
15	DEFLETOR	2
16	SUPORE DE APOIO	1
17	ANEL DE DESGASTE	1
18	ANEL DE DESGASTE	1
19	ANEL O-RING	1
20	JUNTA VELUMÓID	1

Nº	Nome da Peça	Quantidade
21	GAXETA	4
22	PARAFUSO SEXTAVADO COM ARRUELA	DEPENDE DO MODELO
23	PARAFUSO SEXTAVADO COM ARRUELA	6
24	PARAFUSO SEXTAVADO COM ARRUELA	1
25	PARAFUSO SEXTAVADO COM ARRUELA	4
26	PORCA SEXTAVADA	2
27	ARRUELA LISA	1
28	ARRUELA DE PRESSÃO	1
29	BUJÃO	1
30	BUJÃO	1
31	PINO ELÁSTICO	1
32	PINO ELÁSTICO	1
33	PRISIONEIRO GAXETA	2
34	OLHAL SUSPENSÃO	1
35	PARAFUSO SEXTAVADO	4

●: Padrão ○: Opcional

Materiais de aplicação do selo mecânico

Nº	Nome por parte	Material	Designação do material	Observações	Grupo material			
					G1	G2	G3	G4
1	CARÇAÇA	Ferro fundido	A48 CL250		●	●	●	●
		Ferro fundido nodular	A536 65-45-12		○	○	○	○
2	PROTETOR	Aço carbono	Aço 1020		●	●	●	●
3	TAMPA DE PRESSÃO	Ferro fundido	A48 CL250		●	●	●	●
		Ferro fundido nodular	A536 65-45-12		○	○	○	○
4	ROTOR	Ferro fundido	A48 CL250	(*1)	●	●		
		Ferro fundido nodular	A536 65-45-12	(*2)	●	●		
		Bronze	B584 C84400				●	
		Aço inox 304	A351 CF48					●
5	EIXO	Aço Inox 420	AISI420	(*3)	●	●	●	●
6	CHAVETA	Aço inox 304	AISI 304		●	●	●	●
7	CHAVETA	Aço inox 304	AISI 304		●	●	●	●
8	ANEL DISTANCIADOR	Aço inox 304	AISI 304		●	●	●	●
9	PORCA DO ROTOR	Aço inox 304	AISI 304		●	●	●	●
10	SUPORTE	Ferro fundido	A48 CL250		●	●	●	●
11	TAMPA SUPORTE	Ferro fundido	A48 CL250		●	●	●	●
12	ROLAMENTO	Aço	---		●	●	●	●
13	DEFLETOR	EPDM	EPDM/SAE		●	●	●	●
14	SUPORTE DE APOIO	Aço carbono	Aço 1020		●	●	●	●
15,16	ANEL DE DESGASTE	Bronze	B584 C84400		●		●	
		Ferro fundido	A48 CL250			●		●
17	SELO MECÂNICO	Cer/carbono/NBR	---	Selo de vedação elastômero	●	●	●	●
		Carvão/sic/Viton	...		○	○	○	○
18	ANEL O-RING	NBR	---		●	●	●	●
		EPDM	---		○	○	○	○
		VITON	---		○	○	○	○
19,20,21,22	PARAFUSOS COM ARRUELA	ZB (SAE)	---		●	●	●	
23	ARRUELA LISA	ZB (SAE)	---		●	●	●	
24	ARRUELA DE PRESSÃO	Aço inox 304	AISI 304		●	●	●	
25	BUJÃO	ZB (SAE)	---		●	●	●	
26	BUJÃO	ZB (SAE)	---		●	●	●	
27	PINO ELÁSTICO	Aço inox 304	AISI 304		●	●	●	
28	PINO ELÁSTICO	Aço inox 304	AISI 304		●	●	●	
29	OLHAL SUSPENSÃO	ZB (SAE)	---		●	●	●	
30	PARAFUSO	ZB (SAE)	---		●	●	●	
31	PORCA	ZB (SAE)	---		●	●	●	

(*1) Rotores feitos de ferro fundido são considerados como padrão para todas as bombas.

(*2) Rotores de ferro fundido nodular devem ser aplicados para diâmetros com velocidade periférica superior a 40 m/s.

(*3) Para bombas a partir de 600cv o material do eixo é Inox 431.

CONSTRUÇÃO - Materiais de Construção

D-4

●: Padrão ○: Opcional

Materiais de aplicação de gaxetas (*5)

Nº	Nome por parte	Material	Designação do material	Observações	Grupo material			
					G1	G2	G3	G4
3	TAMPA DE PRESSÃO	Ferro fundido	A48 CL250		●	●	●	●
8	BUCHA PROTEÇÃO DO EIXO	Aço inox 304	AISI 304		●	●	●	●
13	ANEL CADEADO	Bronze	C84400		●		●	
14	APERTA GAXETA	Bronze	C84400		●		●	
20	JUNTA VELUMÓID	Velumóid	---		●	●	●	●
21	GAXETA	Fibra Sintética	---	Grafite	●	●	●	●
26	PRISIONEIRO GAXETA	ZB (SAE)	---		●		●	

(*5) Os componentes que constituem a bomba gaxeta são estas peças, ao invés dos P/N 3, 8 e 17 da bomba de vedação com selo mecânico.

Explicação do Grupo de Materiais

Grupo material	Carcasa -1 e Tampa de Pressão - 3	Rotor - 4	Anel de desgaste - 15, 16	Eixo - 5	Observações
G1	Ferro fundido ou ferro fundido nodular	Ferro fundido ou ferro fundido nodular	Bronze	Aço Inox 420	Rotor em ferro fundido com anel de desgaste em bronze.
G2		Ferro fundido ou ferro fundido nodular	Ferro fundido	Aço Inox 420	Todas as partes molhadas são de material de ferro.
G3		Bronze	Bronze	Aço Inox 420	Rotor de bronze com anel de desgaste de bronze.
G4		Aço inox 304	Ferro fundido	Aço Inox 420	Rotor de aço inoxidável.

CONSTRUÇÃO – Seleção de vedação do eixo

D-5

Seleção de vedação por selo mecânico do tipo cônico

Descrição	Padrão	Opcional
Temperatura do líquido (*2)(*4)	-35~100°C	-25~140°C
Materiais (*1)	Cer / C / NBR	SiC / C / Viton
Pressão de Operação Permissível (*2)(*3)	Nº Eixo 230,240,250, 260,270	-0~12 bar (-0~1.2MPa)

(*1) SiC: carbeto de silício / C: carbono / Cer: cerâmica.

(*2) Esses valores mostram a faixa permitida do próprio selo mecânico.

(*3) O cálculo da Pbox é baseado na equação abaixo.

$$P_{box} = (0.05 \times T.H.) + P_s$$

Pbox: Pressão da caixa de selagem

T.H.: Altura manométrica total (pressão diferencial)

P_s: Pressão de sucção

(*4) Entre em contato com o centro de engenharia para a aplicação do selo mecânico de baixa temperatura.

Gaxeta

Material Gaxeta	Temperatura do líquido(*2)	Nº Eixo 230,240,250		Nº Eixo 260,270,280	
		Velocidade máxima	Pressão de operação permitida (*2) (*3)	Velocidade máxima	Pressão de operação permitida (*2) (*3)
Grafite	0~80°C	3600 min - 1	6 bar (0.6 MPa)	1800 min - 1	6 bar (0.6 MPa)

(*2) Esses valores mostram a faixa permitida da própria gaxeta de vedação.

(*3) O cálculo da Pbox é baseado na equação abaixo.

$$P_{box} = (0.05 \times T.H.) + P_s$$

Pbox: Pressão da caixa de selagem

T.H.: Altura manométrica total (pressão diferencial)

P_s: Pressão de sucção

60Hz - 1.750 rpm

E-1

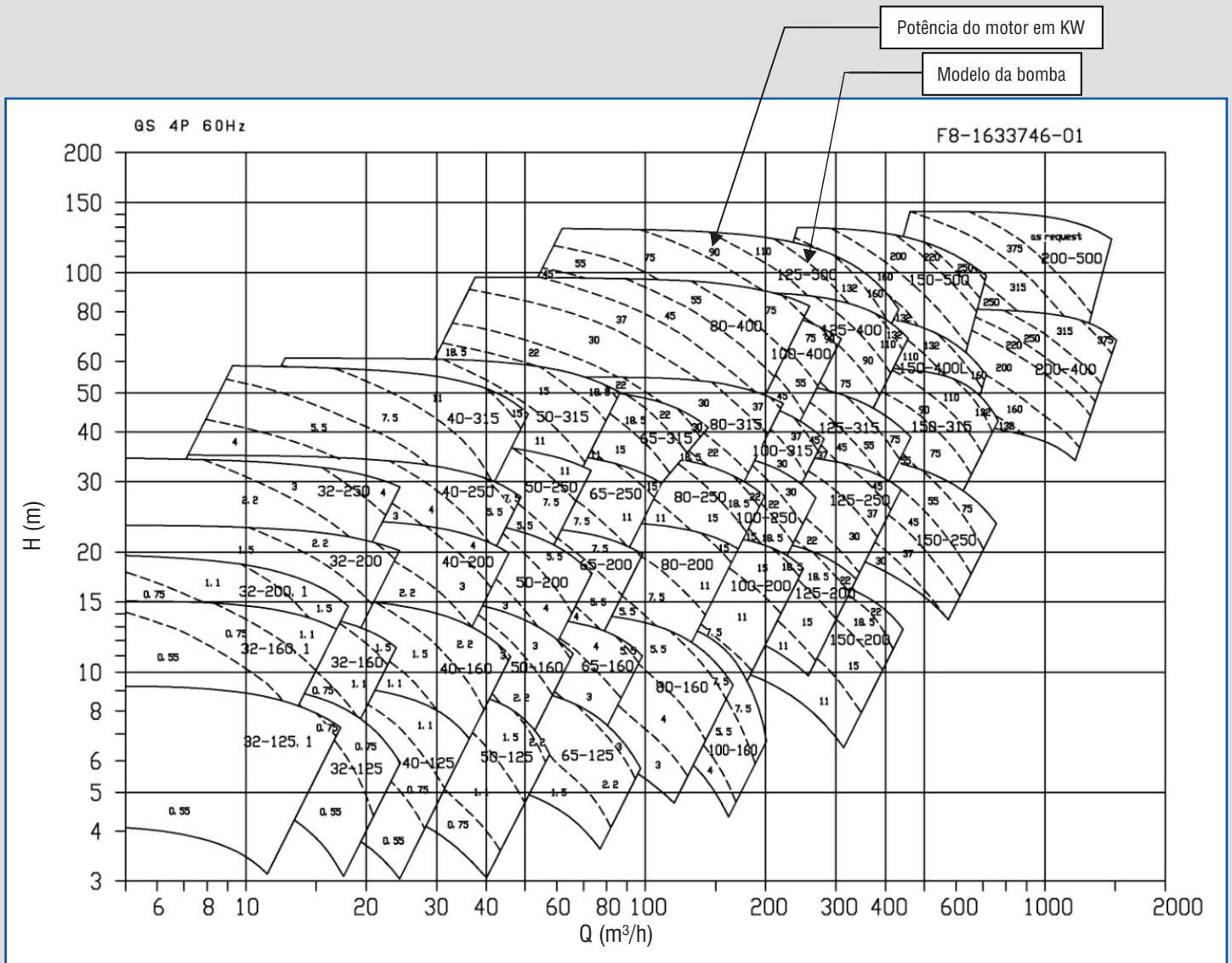

Nota1: Os valores dentro das linhas tracejadas são a potência do motor (kW) no caso de densidade 1,0kg/ℓ e viscosidade 1,0mPa · s.

Nota2: O valor indicado da potência do motor (kW) inclui as seguintes margens de segurança:

- até 7,5 kW: 15%
- 11kW e acima: 10%

Nota3: Ao selecionar uma bomba, NPSH d. deve ter uma margem de segurança de pelo menos 0,5 m do NPSH r.

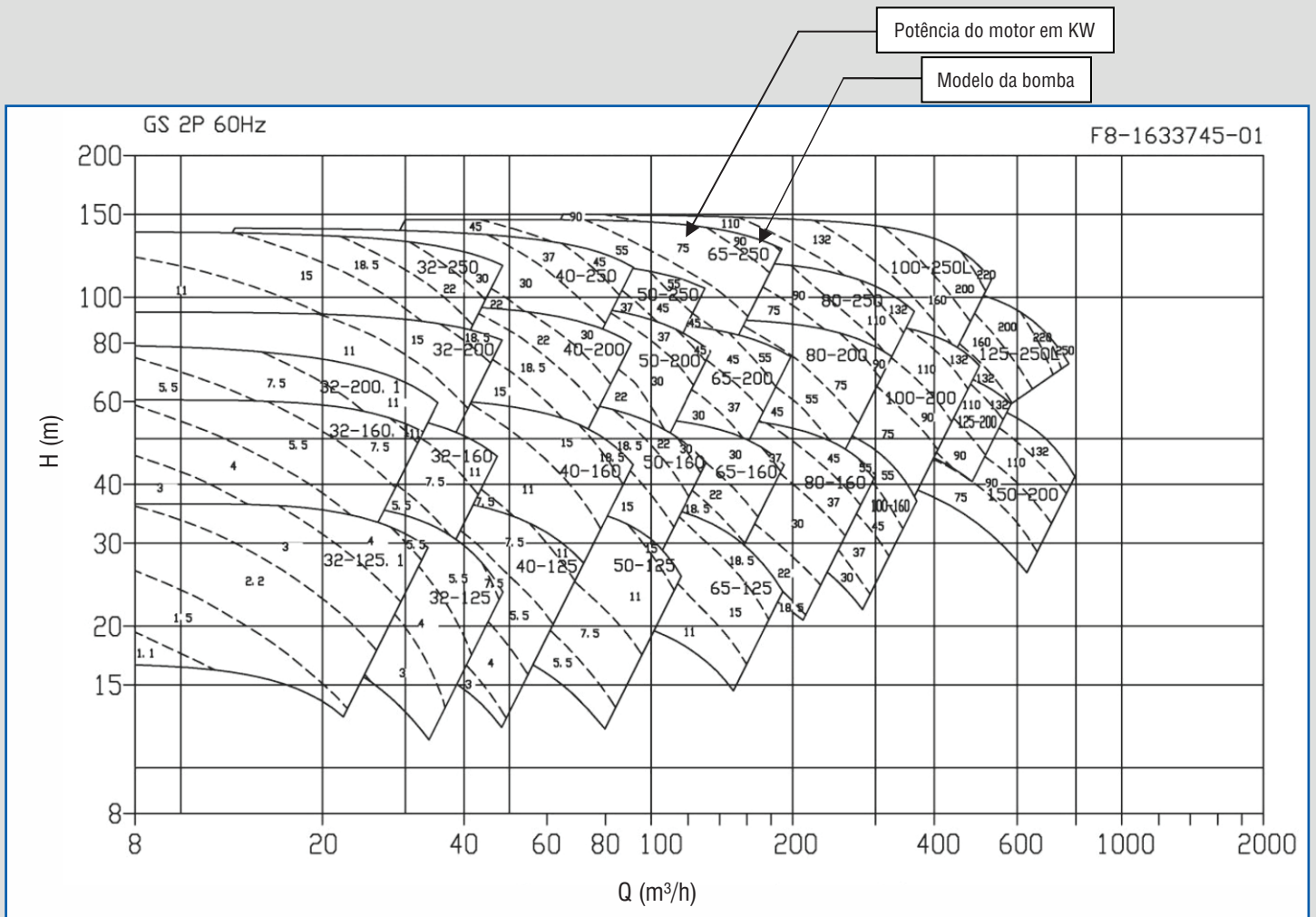

Nota1: Os valores dentro das linhas tracejadas são a potência do motor (kW) no caso de densidade 1,0kg/l e viscosidade 1,0mPa · s.

Nota 2: O valor indicado da potência do motor (kW) inclui as seguintes margens de segurança:

- até 7,5 kW: 15%
- 11kW e acima: 10%

Nota 3: Ao selecionar uma bomba, NPSH d. deve ter uma margem de segurança de pelo menos 0,5 m do NPSH r.



**Toda a gama de produtos
EBARA e THEBE
em um único APP!**

FUNCIONALIDADES

- Cálculo do sistema.
- Configurações de unidade de medida.
- Dimensionamento de equipamentos.
- Dimensionamento de cabos.

- Visualizando gráficos.
- Folha de dados.
- Comparação de equipamentos.
- Vistas explodidas.
- Impressão de informações.

Leia o QR Code



Multiplataforma
(computador, smartphone e tablet)



DESCRIÇÃO

GS[®] / GSD[®] 32

Motobomba Centrífuga Normalizada Monoestágio - Monobloco (GSD) ou Mancalizada (GS) - Conforme norma Dimensional EN733 - Motor Monofásico ou Trifásico em II Polos, 60Hz, 3500rpm ou IV Polos, 60Hz, 1750rpm - Bocais Flange conforme norma ANSI B16.1.

Sucção 50mm x Recalque 32mm.

Utilizada para água limpa até temperatura de 70°C (Temperaturas superiores, consultar opções).

Vazão Máxima: 65,1m³/h - Vazão Mínima: 4,6m³/h.

Pressão Máxima: 137,5mca - Pressão Mínima: 3,0mca.

GST 32

Bomba Centrífuga Monoestágio (Performance da Normalizada GS série 32) - Tratorizada com caixa multiplicadora, cardã e base - Projetada para tomada de força do trator - Rotação II Polos, 60Hz, 3500rpm - Bocais Flange conforme norma ANSI B16.1 (acompanha contra flange para rosca BSP).

Sucção 2" x Recalque 1.1/4".

Utilizada para água limpa até temperatura de 70°C (Temperaturas superiores, consultar opções).

Vazão Máxima: 65,1m³/h - Vazão Mínima: 7,8m³/h;

Pressão Máxima: 137,5mca - Pressão Mínima: 40,0mca.

OBS.: Disponível para os modelos **GST-32/200** e **GST-32/250**.



APLICAÇÕES

GS[®] / GSD[®] 32



Indústrias / Processos



Abastecimento público de água



Ar condicionado



Agricultura / Irrigação



Saneamento



Combate a incêndios



Construção civil



Sistemas de refrigeração

GST 32



Agricultura / Irrigação

ESPECIFICAÇÕES

GS[®] / GSD[®] 32

- Carcaça em ferro fundido GG-25.
- Rotor em ferro fundido GG-25.
- Intermediário/Suporte em ferro fundido GG-25.
- Anéis de desgaste em Bronze.
- Anel O'ring de vedação da carcaça em Buna N.
- Selo mecânico: Faces em grafite e cerâmica. Mola em inox 304 e elastômero (borracha) em Buna N.

GST 32

- Carcaça em ferro fundido GG-25.
- Rotor em ferro fundido GG-25.
- Suporte em ferro fundido GG-25.
- Anéis de desgaste em Bronze.
- Anel O'ring de vedação da carcaça em Buna N.
- Selo mecânico: Faces em grafite e cerâmica. Mola em inox 304 e elastômero (borracha) em Buna N.

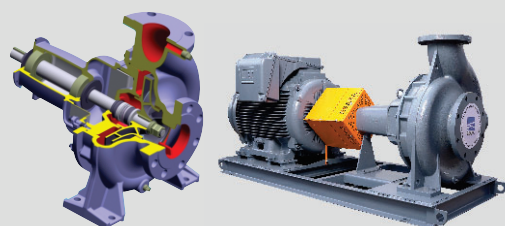

OPÇÕES

GS[®] / GSD[®] 32

- Bocais Flange conforme norma DIN EN 1092-2/97.
- Fornecimento com contra flanges ANSI B16.1 ou DIN EN 1092-2/97 com rosca BSP ou NPT.
- Bomba inteira em Ferro Nodular (GGG-40).
- Rotor em Ferro Nodular (GGG-40).
- Rotor em Bronze.
- Vedação especial do Selo Mecânico/Anel O'ring através de elastômeros (borrachas) em Viton ou EPDM e "faces" em Carbetto de Silício ou Tungstênio.
- Montagem com motor a prova de explosão.
- Montagem Mancal x Base x Luva Elástica.
- Pintura na cor vermelho Munsell para combate a incêndio.

GST 32

- Bocais Flange conforme norma DIN EN 1092-2/97.
- Rotor em Ferro Nodular (GGG-40).
- Rotor em Bronze.
- Vedação especial do Selo Mecânico/Anel O'ring através de elastômeros (borrachas) em Viton ou EPDM e "faces" em Carbetto de Silício ou Tungstênio.



GS^B/GSD^B 32-125

BOMBA NORMALIZADA



ROTAÇÃO

1.750

rpm

60

Hz

ROTOR

DIÂMETRO

142/106

mm

LARGURA

9.1

mm

ESTÁGIOS
Mínimo(1) Máximo (1)

SUCÇÃO

50

mm

2"

RECALQUE

32

mm

1.1/4"

NOTA:

- Rolamento blindado.
- Mancal à seco.

Flanges conforme normas ANSI B16.1 ou DIN EN 1092-2/97 (Opcional).

B - montagem com selo tipo T21.

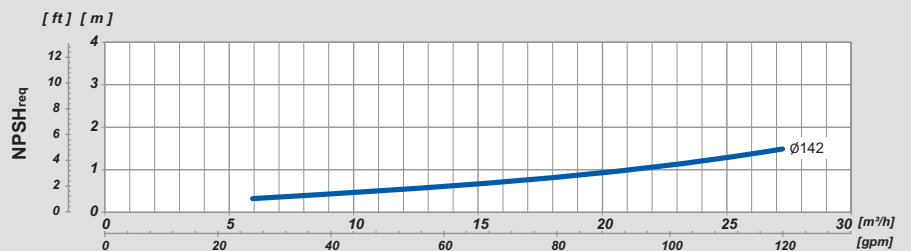
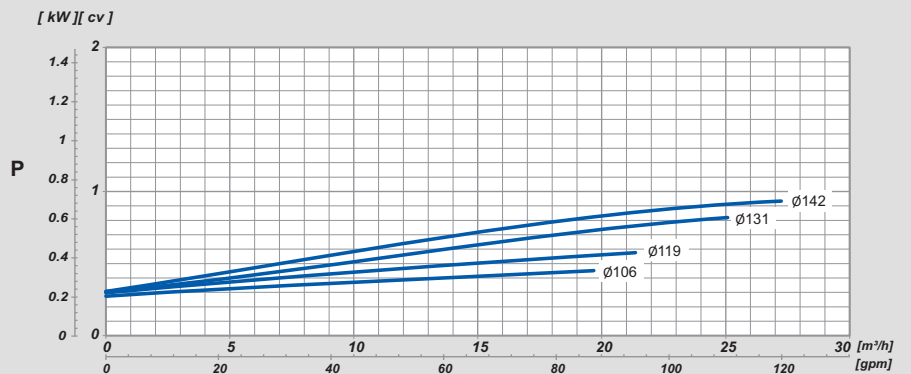
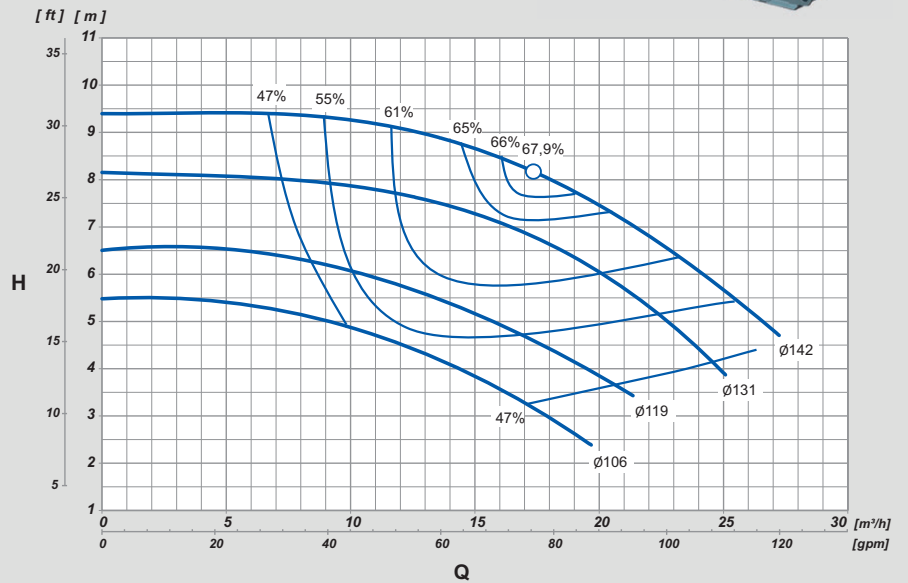

MODELO MODEL MODELO	ROTOR IMPELLER IMPULSOR [mm]	ALTURA MANOMÉTRICA / HEAD / ALTURA DE BOMBEO [m]								ALTURA MÁXIMA MAXIMUM HEAD ALTURA MÁXIMA [m]	
		2	3	4	5	6	7	8	9		10
		VAZÃO / FLOW RATE / CAUDAL [m³/h]									
GS32-125	106		17,8	14,3	9,1						5,5
			0,75 cv								
GS32-125	119			19,4	15,6	10,7					6,5
			0,75 cv								
GS32-125	131			24,8	22,7	20,1	16,5	7,5			8,1
			1 cv								
GS32-125	142				26,5	24,2	21,4	18,0	12,6		9,4
			1 cv								
								0,75 cv			



GS^B/GSD^B 32-125.1

BOMBA NORMALIZADA



ROTAÇÃO

1.750

rpm

60

Hz

ROTOR

DIÁMETRO

140/100

mm

LARGURA

8.5

mm

ESTÁGIOS
Mínimo(1) Máximo (1)

SUCÇÃO

50

mm

2"

RECALQUE

32

mm

1.1/4"

NOTA:

- Rolamento blindado.
- Mancal à seco.

Flanges conforme normas ANSI B16.1 ou DIN EN 1092-2/97 (Opcional).

B - montagem com selo tipo T21.

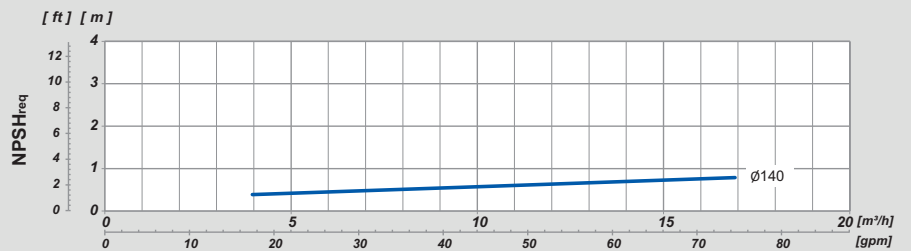
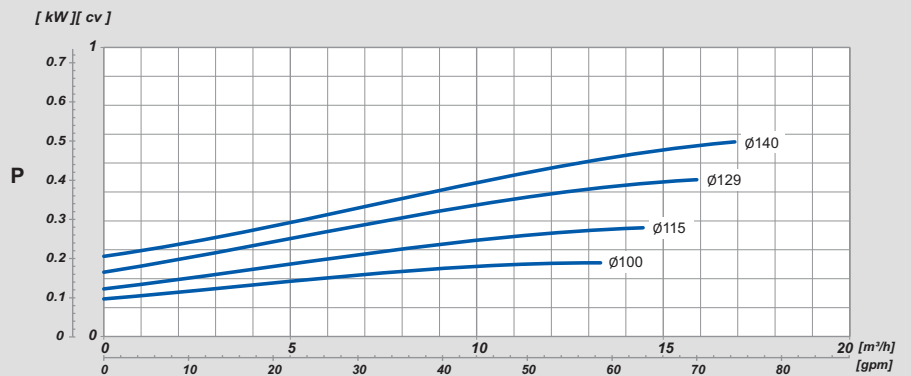
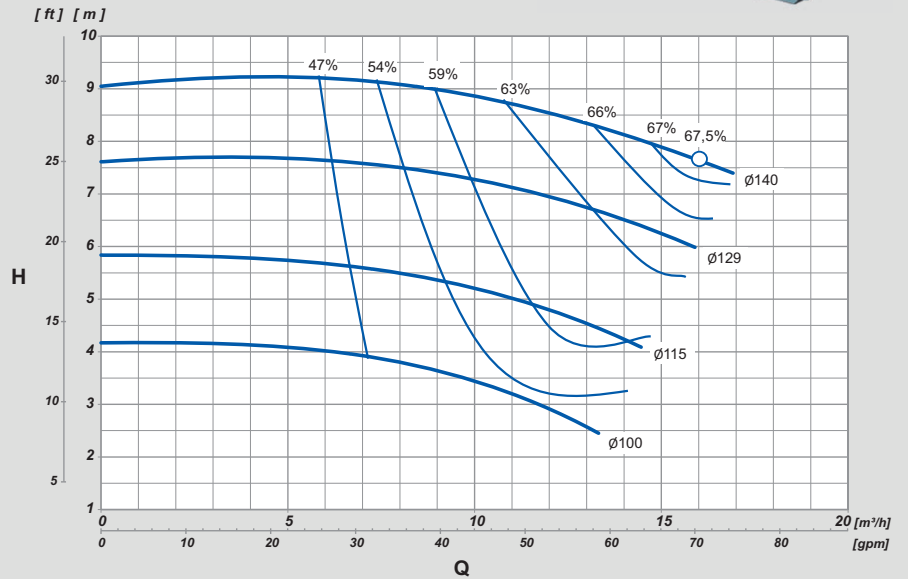

MODELO MODEL MODELO	ROTOR IMPELLER IMPULSOR [mm]	ALTURA MANOMÉTRICA / HEAD / ALTURA DE BOMBEO [m]								ALTURA MÁXIMA MAXIMUM HEAD ALTURA MÁXIMA [m]
		2	3	4	5	7	8	9	10	
		VAZÃO / FLOW RATE / CAUDAL [m³/h]								
GS32-125.1	100		11,7	6,1						4,2
		0,75 cv								
GS32-125.1	115				11,1					5,8
		0,75 cv								
GS32-125.1	129					11,6				7,6
		0,75 cv								
GS32-125.1	140						14,5	8,8		9,1
		0,75 cv								



GS^B/GSD^B 32-160

BOMBA NORMALIZADA



ROTAÇÃO

1.750

rpm

60

Hz

ROTOR

DIÂMETRO

177/139

mm

LARGURA

8.2

mm

ESTÁGIOS
Mínimo(1) Máximo (1)

SUCÇÃO

50

mm

2"

RECALQUE

32

mm

1.1/4"

NOTA:

- Rolamento blindado.
- Mancal à seco.

Flanges conforme normas ANSI B16.1 ou DIN EN 1092-2/97 (Opcional).

B - montagem com selo tipo T21.

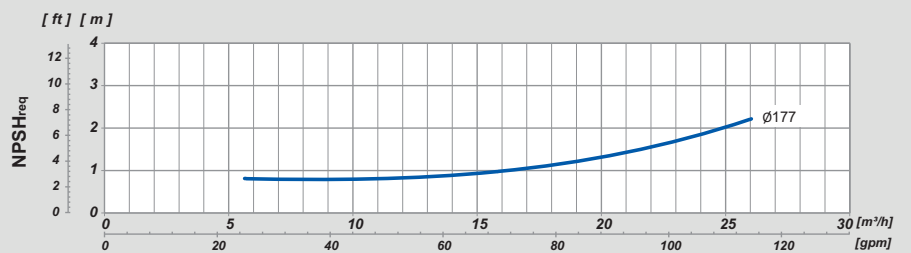
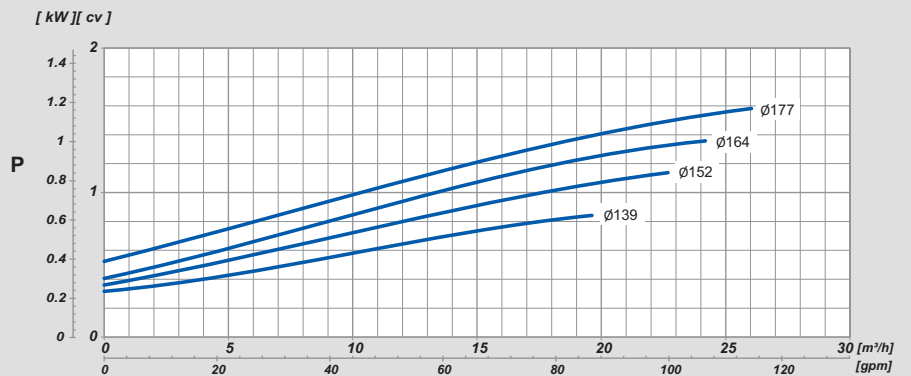
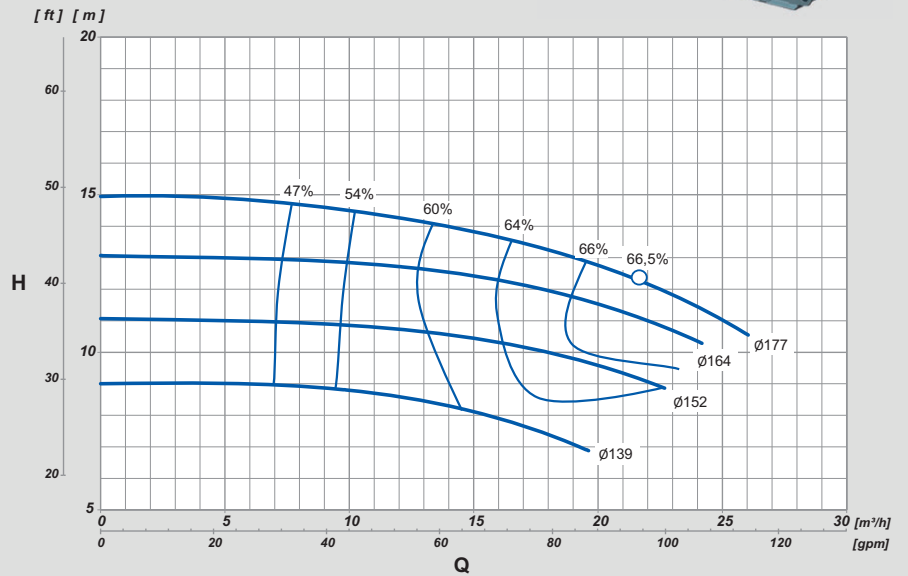

MODELO MODEL MODELO	ROTOR IMPELLER IMPULSOR [mm]	ALTURA MANOMÉTRICA / HEAD / ALTURA DE BOMBEO [m]										ALTURA MÁXIMA MAXIMUM HEAD ALTURA MÁXIMA [m]	
		6	7	8	9	10	11	12	13	14	15		
		VAZÃO / FLOW RATE / CAUDAL [m ³ /h]											
GS32-160	139		19,2	15,4	4,6								9,0
			1 cv	0,75 cv									
GS32-160	152			22,1	18,0	5,8							11,1
				1,5 cv	1 cv								
GS32-160	164					22,0	17,7	5,5					13,1
						1,5 cv	1 cv						
GS32-160	177					25,0	22,4	19,0	13,9				14,9
						1,5 cv							



GS^B/GSD^B 32-160.1

BOMBA NORMALIZADA



ROTAÇÃO

1.750

rpm

60

Hz

ROTOR

DIÁMETRO

177/126

mm

LARGURA

6.4

mm

ESTÁGIOS
Mínimo(1) Máximo (1)

SUCÇÃO

50

mm

2"

RECALQUE

32

mm

1.1/4"

NOTA:

- Rolamento blindado.
- Mancal à seco.

Flanges conforme normas ANSI B16.1 ou DIN EN 1092-2/97 (Opcional).

B - montagem com selo tipo T21.

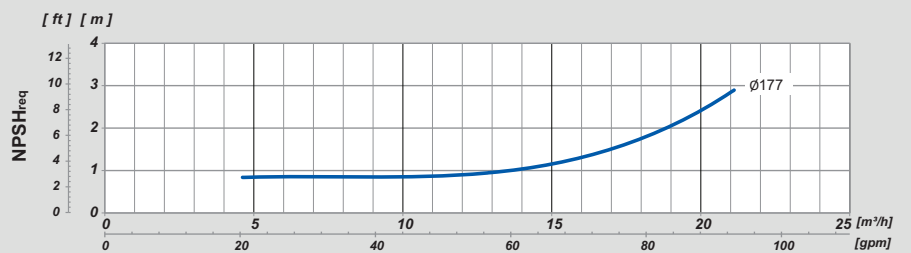
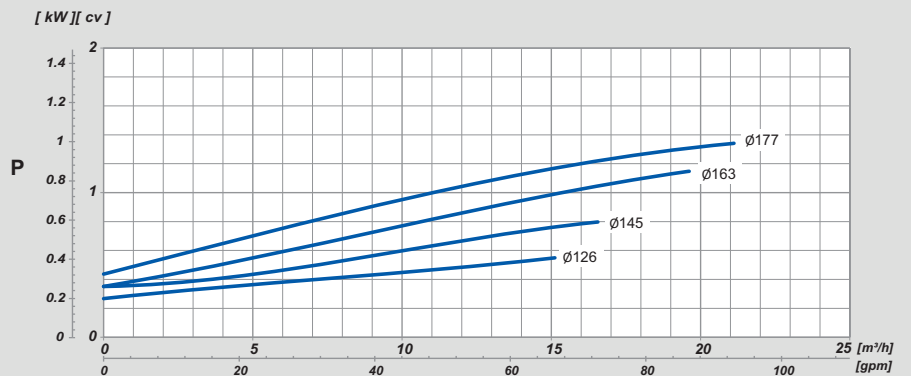
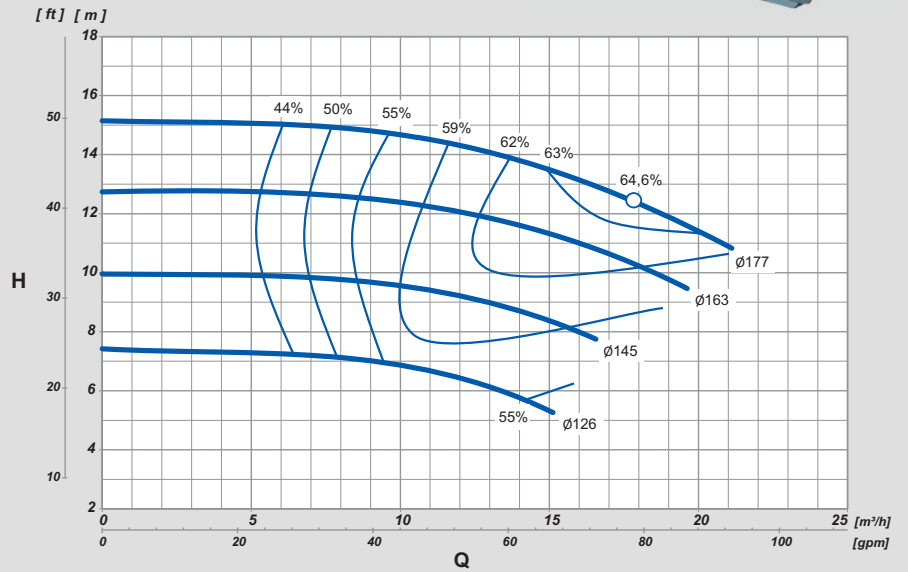

MODELO MODEL MODELO	ROTOR IMPELLER IMPULSOR [mm]	ALTURA MANOMÉTRICA / HEAD / ALTURA DE BOMBEO [m]											ALTURA MÁXIMA MAXIMUM HEAD ALTURA			
		5	6	7	8	9	10	11	12	13	14	15		16		
		VAZÃO / FLOW RATE / CAUDAL [m³/h]														
GS32-160.1	126		13,4	8,9												7,4
			0,75 cv													
GS32-160.1	145				15,9	13,0										9,9
					0,75 cv											
GS32-160.1	163						18,4	15,8	12,3							12,8
							1,5 cv		1 cv							
GS32-160.1	177						20,8	18,8	16,4	13,2	7,0					15,2
							1,5 cv				1 cv					



GS^B/GSD^B 32-200.1

BOMBA NORMALIZADA



ROTAÇÃO

1.750

rpm

60

Hz

ROTOR

DIÂMETRO

201/172

mm

LARGURA

4.5

mm

ESTÁGIOS
Mínimo(1) Máximo (1)

SUCÇÃO

50

mm

2"

RECALQUE

32

mm

1.1/4"

NOTA:

- Rolamento blindado.
- Mancal à seco.

Flanges conforme normas ANSI B16.1 ou DIN EN 1092-2/97 (Opcional).

B - montagem com selo tipo T21.

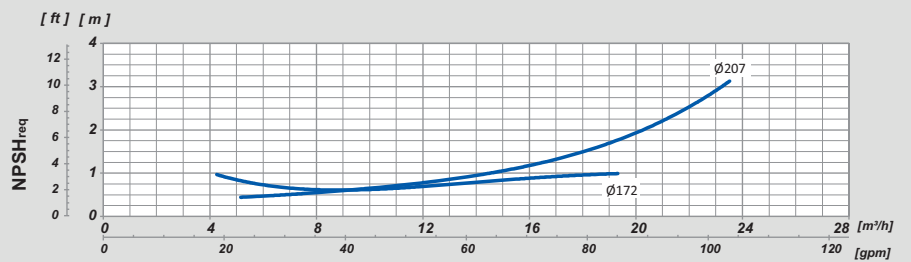
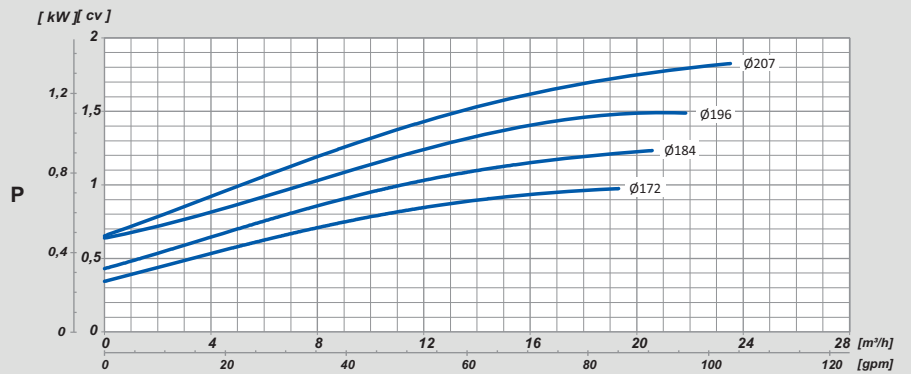
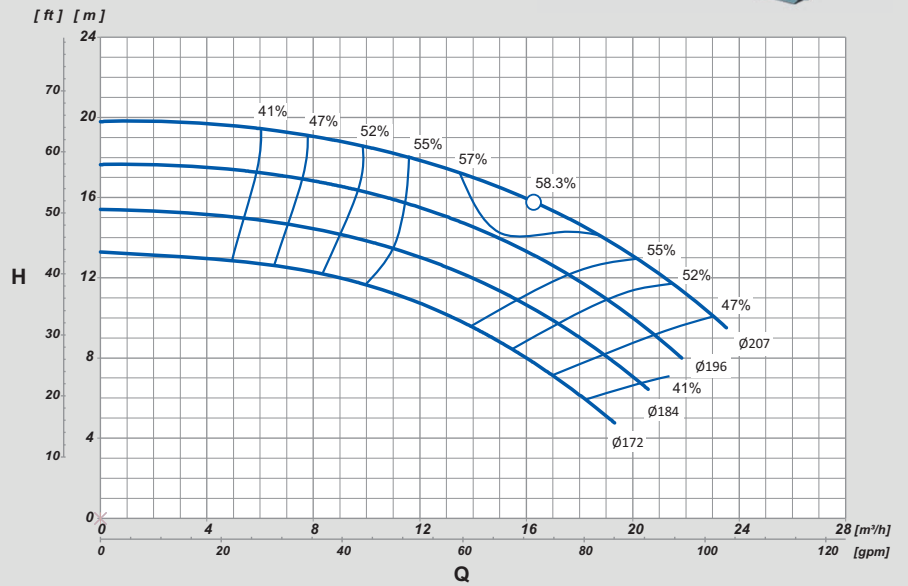

MODELO MODEL MODELO	ROTOR IMPELLER IMPULSOR [mm]	ALTURA MANOMÉTRICA / HEAD / ALTURA DE BOMBEO [m]																		ALTURA MÁXIMA MAXIMUM HEAD ALTURA MÁXIMA [m]
		4	5	6	7	8	9	10	11	12	13	14	15	16	17	18	19	20		
		VAZÃO / FLOW RATE / CAUDAL [m³/h]																		
GS32-200.1	172		19,1	18,1	17,1	15,9	14,7	13,2	11,4	8,9	3,6									13,3
										0,75 cv	0,5 cv									
GS32-200.1	184				20,0	19,1	18,0	16,9	15,4	13,9	12,0	9,5	5,1							15,4
										1,5 cv	1 cv	0,75 cv								
GS32-200.1	196					21,8	20,9	20,0	18,9	17,7	16,4	14,9	13,0	10,7	7,3					17,7
										1,5 cv	1 cv				1 cv					
GS32-200.1	207								23,1	22,1	21,2	20,1	18,8	17,4	15,9	13,9	11,5	8,2		19,8
										2 cv						1,5 cv				



GS^B/GSD^B 32-250

BOMBA NORMALIZADA



ROTAÇÃO

1.750

rpm

60

Hz

ROTOR

DIÂMETRO

262/198

mm

LARGURA

5.7

mm

ESTÁGIOS
Mínimo(1) Máximo (1)

SUCÇÃO

50

mm

2"

RECALQUE

32

mm

1.1/4"

NOTA:

- Rolamento blindado.
- Mancal à seco.

Flanges conforme normas ANSI B16.1 ou DIN EN 1092-2/97 (Opcional).

B - montagem com selo tipo T21.

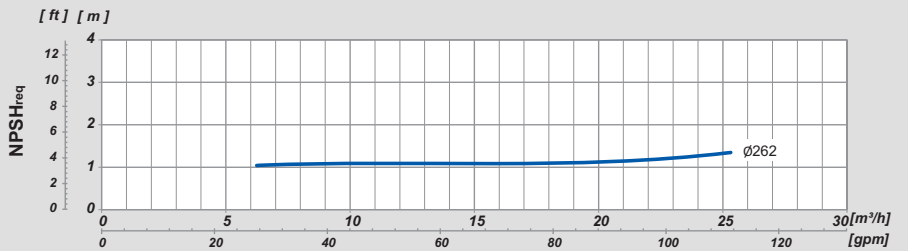
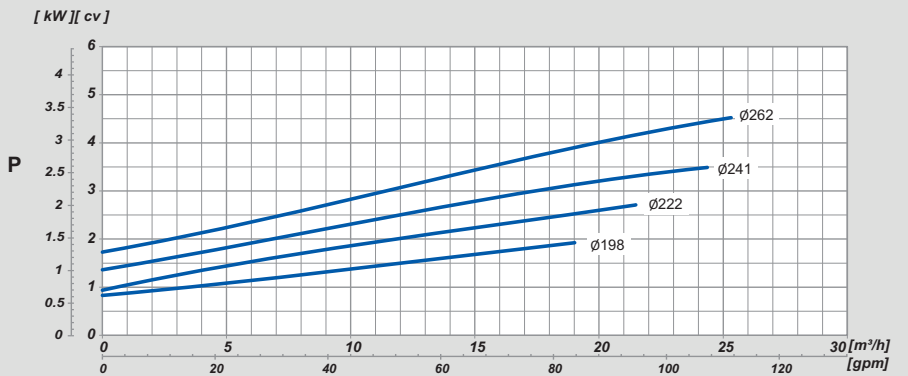
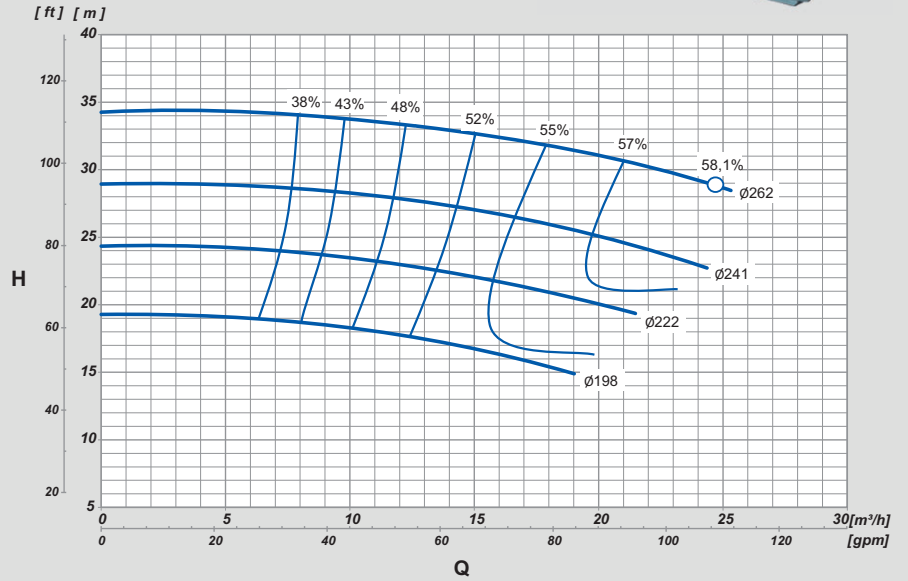

MODELO MODEL MODELO	ROTOR IMPELLER IMPULSOR [mm]	ALTURA MANOMÉTRICA / HEAD / ALTURA DE BOMBEO [m]																		ALTURA MÁXIMA MAXIMUM HEAD ALTURA MÁXIMA [m]					
		14	15	16	17	18	19	20	21	22	23	24	25	26	27	28	29	30	31		32	33	34	35	
GS32-250	198		18,8	16,8	14,3	11,1	6,0																		19,3
			2 cv			1.5 cv																			
GS32-250	222						20,1	17,9	15,1	11,7	7,0														24,3
							3 cv			2 cv															
GS32-250	241									23,9	22,1	20,2	17,9	15,1	11,2										28,9
										4 cv			3 cv												
GS32-250	262															24,3	22,4	20,1	17,2	13,6	8,1			34,3	
																5 cv		4 cv		3 cv					



GS^B/GSD^B 32-125

BOMBA NORMALIZADA



ROTAÇÃO

3.500

rpm

60

Hz

ROTOR

DIÂMETRO

142/106

mm

LARGURA

9.1

mm

ESTÁGIOS
Mínimo(1) Máximo (1)

SUCÇÃO

50

mm

2"

RECALQUE

32

mm

1.1/4"

NOTA:

- Rolamento blindado.
- Mancal à seco.

Flanges conforme normas ANSI B16.1 ou DIN EN 1092-2/97 (Opcional).

B - montagem com selo tipo T21.

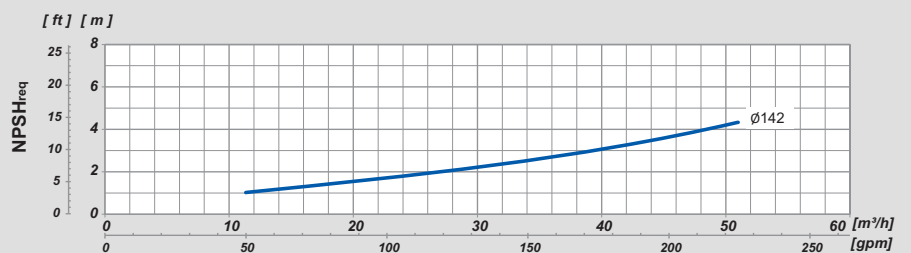
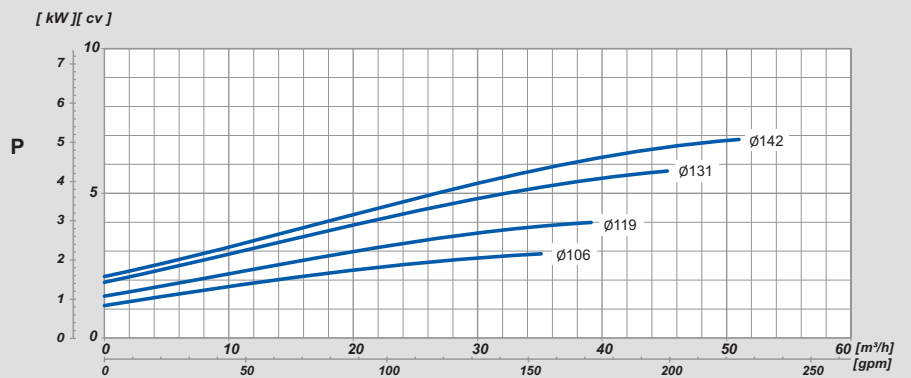
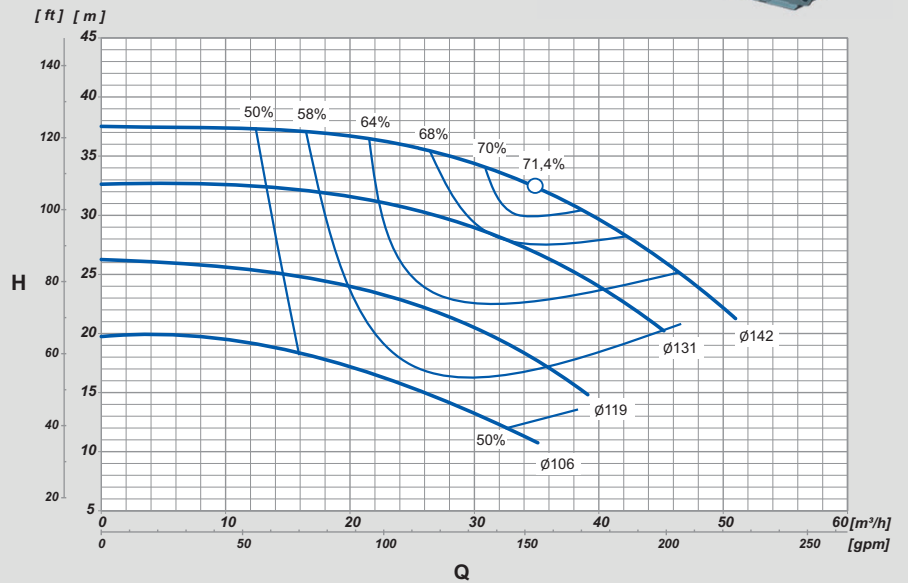

MODELO MODEL MODELO	ROTOR IMPELLER IMPULSOR [mm]	ALTURA MANOMÉTRICA / HEAD / ALTURA DE BOMBEO [m]																ALTURA MÁXIMA MAXIMUM HEAD ALTURA MÁXIMA [m]	
		11	12	13	14	15	16	17	18	19	20	21	22	24	26	28	30		32
GS32-125	106	VAZÃO / FLOW RATE / CAUDAL [m³/h]																19,8	
		34,7	32,5	30,3	28,1	25,8	23,5	20,7	17,4	13,0									
GS32-125	119	3 cv																26,2	
					38,7	37,4	36,1	34,8	33,0	31,2	28,9	26,3	19,4	6,5					
GS32-125	131	4 cv																32,6	
												44,2	42,8	39,9	36,4	32,2	26,7		16,9
GS32-125	142	5 cv																37,5	
													50,1	47,7	45,4	42,4	39,4		35,6
		6 cv																	
		7.5 cv																	
		6 cv																	
		5 cv																	



GS^B/GSD^B 32-160

BOMBA NORMALIZADA



ROTAÇÃO

3.500

rpm

60

Hz

ROTOR

DIÁMETRO

177/139

mm

LARGURA

8.2

mm

ESTÁGIOS
Mínimo(1) Máximo (1)

SUCÇÃO

50 **2"**

mm

RECALQUE

32 **1.1/4"**

mm

NOTA:

- Rolamento blindado.
- Mancal à seco.

Flanges conforme normas ANSI B16.1 ou DIN EN 1092-2/97 (Opcional).

B - montagem com selo tipo T21.

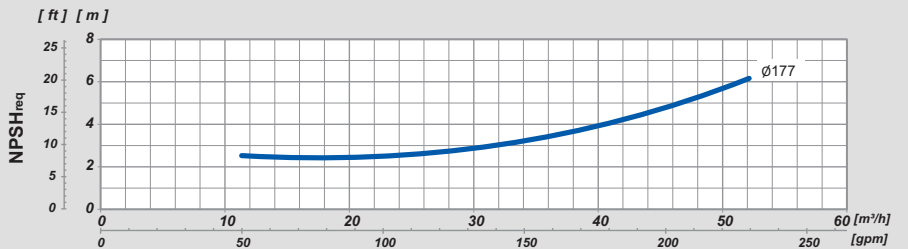
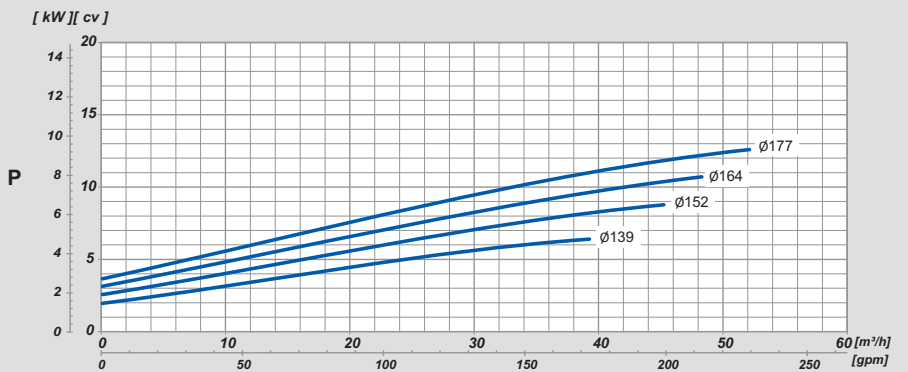
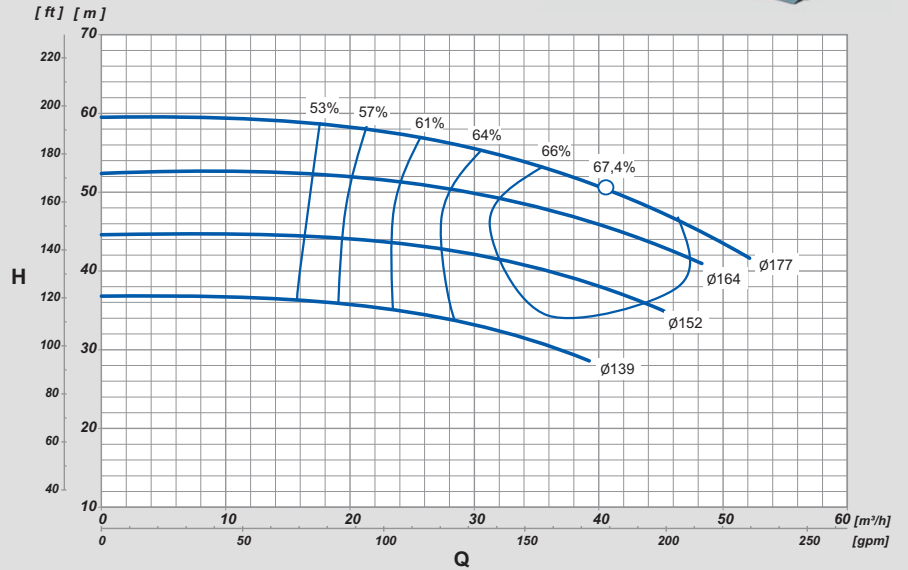

MODELO MODEL MODELO	ROTOR IMPELLER IMPULSOR [mm]	ALTURA MANOMÉTRICA / HEAD / ALTURA DE BOMBEO [m]																			ALTURA MÁXIMA MAXIMUM HEAD ALTURA MÁXIMA [m]					
		28	29	30	31	32	33	34	35	36	37	38	39	40	41	42	44	46	48	50		53	56	59	62	
		VAZÃO / FLOW RATE / CAUDAL [m³/h]																								
GS32-160	139		38,5	36,7	35,0	32,8	30,5	27,4	23,6	18,2															36,8	
			6 cv						5 cv																	
GS32-160	152								45,1	43,4	41,8	40,1	37,9	35,8	33,2	30,3	20,6								44,6	
									10 cv			7,5 cv		6 cv												
GS32-160	164													48,1	46,6	43,5	39,8	35,2	29,2						52,3	
														12,5 cv		10 cv										
GS32-160	177														51,7	49,3	46,9	44,1	41,1	35,7	28,7	14,5			59,5	
															12,5 cv			10 cv		7,5 cv						



GS^B/GSD^B 32-160.1

BOMBA NORMALIZADA



ROTAÇÃO

3.500

rpm

60

Hz

ROTOR

DIÂMETRO

177/126

mm

LARGURA

6.4

mm

ESTÁGIOS
Mínimo(1) Máximo (1)

SUCÇÃO

50

mm

2"

RECALQUE

32

mm

1.1/4"

NOTA:

- Rolamento blindado.
- Mancal à seco.

Flanges conforme normas ANSI B16.1 ou DIN EN 1092-2/97 (Opcional).

B - montagem com selo tipo T21.

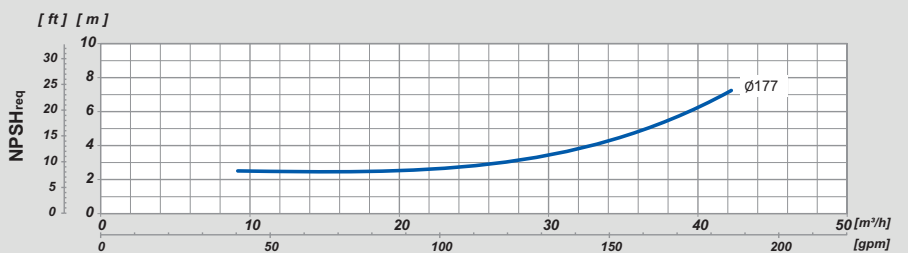
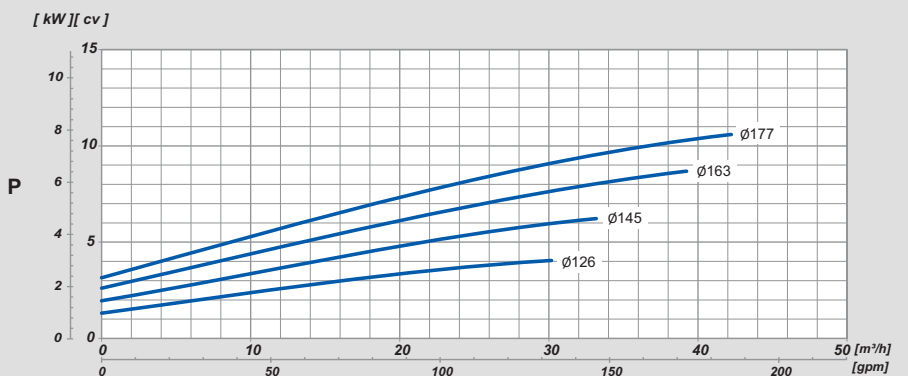
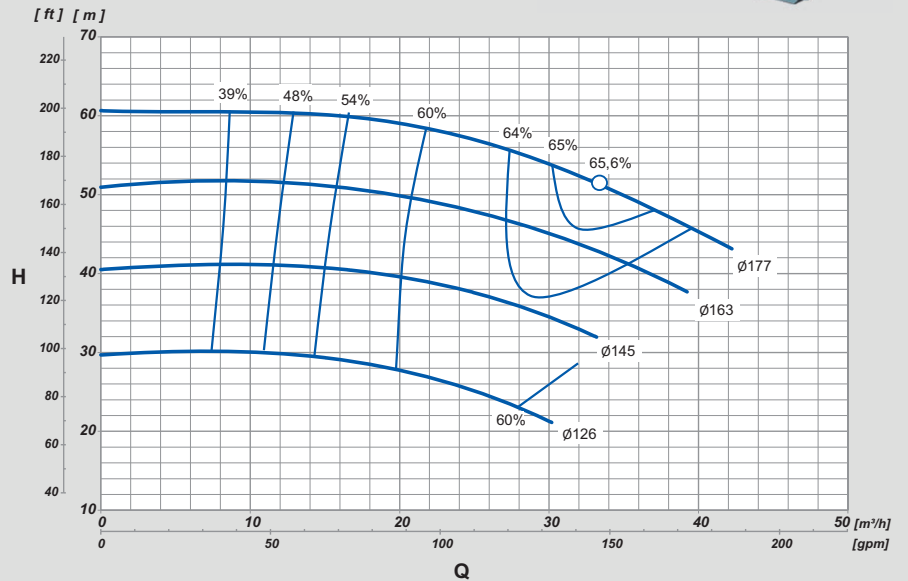

MODELO MODEL MODELO	ROTOR IMPELLER IMPULSOR [mm]	ALTURA MANOMÉTRICA / HEAD / ALTURA DE BOMBEO [m]																				ALTURA MÁXIMA HEAD MAXIMUM ALTURA		
		20	22	24	26	28	30	32	34	36	38	40	42	44	46	48	50	52	54	57	60		63	
		VAZÃO / FLOW RATE / CAUDAL [m³/h]																						
GS32-160.1	126		29,1	26,6	23,5	19,3	10,3																	29,7
			4 cv				3 cv																	
GS32-160.1	145							33,2	30,6	27,6	23,9	18,7												40,6
								6 cv			5 cv													
GS32-160.1	163										39,0	36,6	34,1	31,4	28,3	24,7	19,7							51,0
											10 cv				7,5 cv		6 cv							
GS32-160.1	177												41,3	39,3	37,1	34,8	32,4	29,7	24,8	15,4			60,7	
													10 cv				7,5 cv							



GS^B/GSD^B/GST 32-200

BOMBA NORMALIZADA



ROTAÇÃO

3.500

rpm

60

Hz

ROTOR

DIÂMETRO

219/175

mm

LARGURA

6.4

mm

ESTÁGIOS
Mínimo(1) Máximo (1)

SUCÇÃO

50

mm

2"

RECALQUE

32

mm

1.1/4"

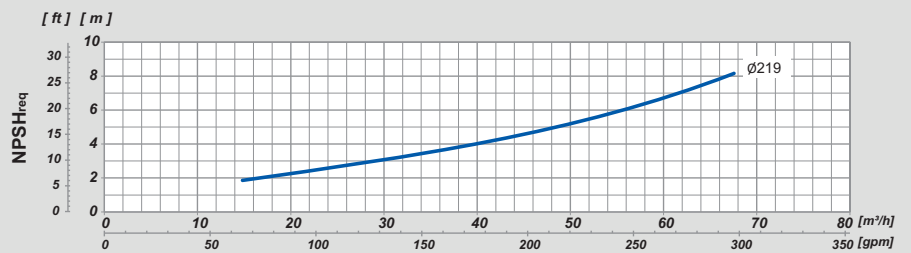
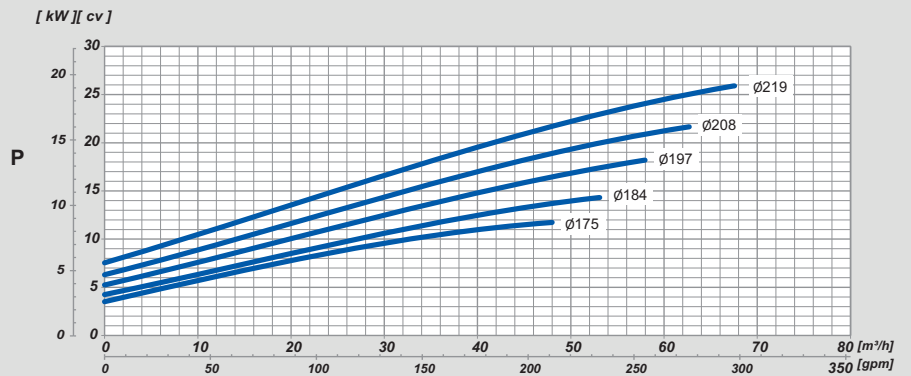
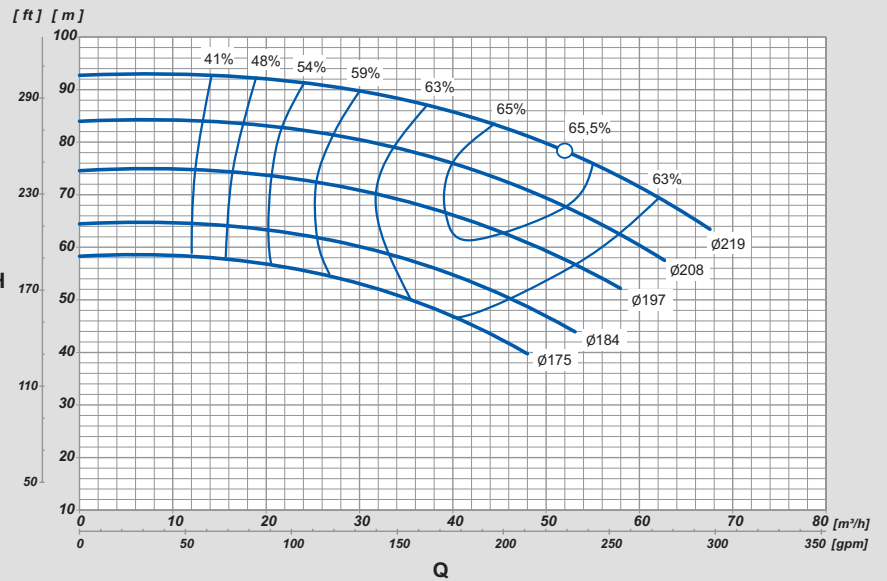

NOTA:

- Rolamento blindado.
- Mancal à seco.

Flanges conforme normas ANSI B16.1 ou DIN EN 1092-2/97 (Opcional).

B - montagem com selo tipo T21.

MODELO MODEL MODELO	ROTOR IMPELLER IMPULSOR [mm]	ALTURA MANOMÉTRICA / HEAD / ALTURA DE BOMBEO [m]																	ALTURA MÁXIMA MAXIMUM HEAD ALTURA MÁXIMA [m]						
		38	40	42	44	46	48	50	52	54	57	60	63	66	69	72	75	78		81	84	87	90	93	
		VAZÃO / FLOW RATE / CAUDAL [m ³ /h]																							
GS32-200	175		47,8	45,6	43,4	40,9	38,3	35,3	32,1	8,0	19,3														58,5
					12,5 cv				10 cv		7,5 cv														
GS32-200	184				53,1	50,9	48,6	46,3	43,7	41,1	36,3	30,4	21,4												64,7
					15 cv				12,5 cv		10 cv														
GS32-200	197								56,0	52,6	48,9	44,9	40,1	34,4	26,8										74,9
									20 cv		15 cv		12,5 cv												
GS32-200	208										60,2	57,2	53,8	50,2	46,2	41,7	36,0	28,6	11,0						84,2
											25 cv			20 cv				15 cv	12,5 cv						
GS32-200	219												65,1	62,3	59,4	55,9	52,4	48,0	43,2	37,4	29,1				93,0
													25 cv					20 cv							



GS^B/GSD^B 32-200.1

BOMBA NORMALIZADA



ROTAÇÃO

3.500

rpm

60

Hz

ROTOR

DIÁMETRO

207/172

mm

LARGURA

4.5

mm

ESTÁGIOS
Mínimo(1) Máximo (1)

SUCÇÃO

50

mm

2"

RECALQUE

32

mm

1.1/4"

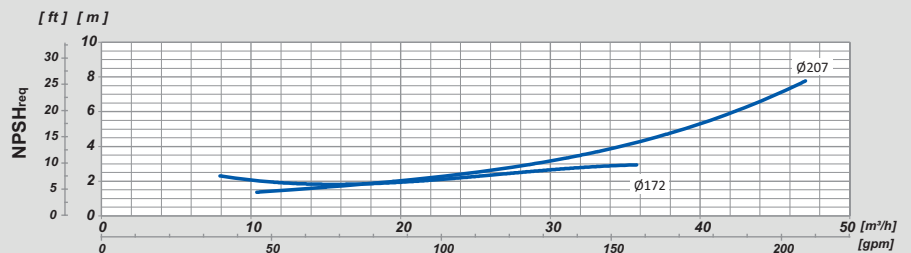
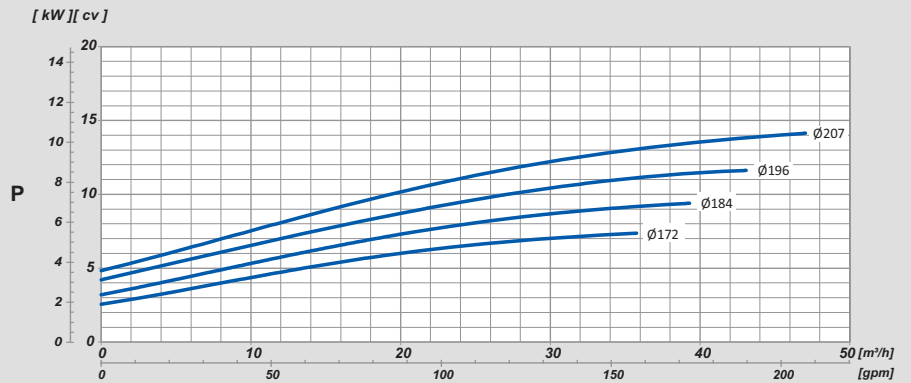
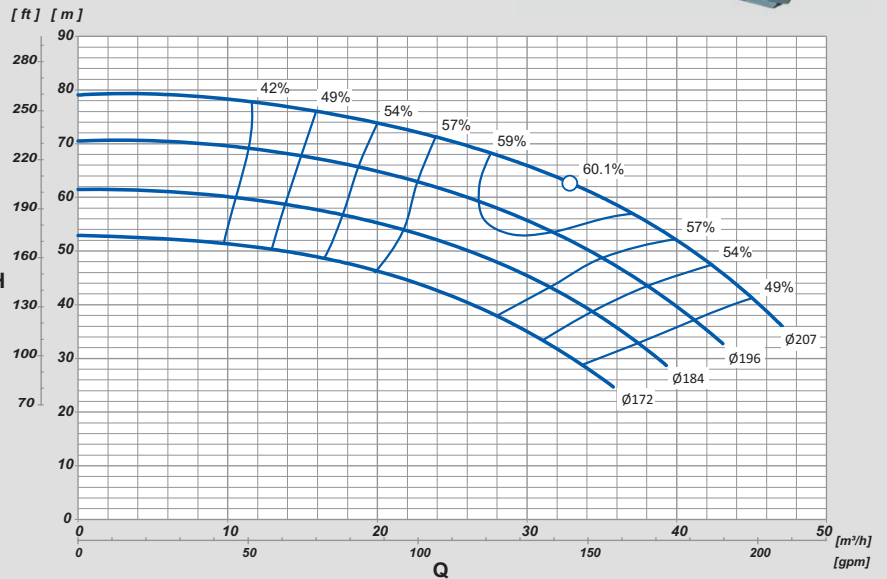

NOTA:

- Rolamento blindado.
- Mancal à seco.

Flanges conforme normas ANSI B16.1 ou DIN EN 1092-2/97 (Opcional).

B - montagem com selo tipo T21.

MODELO MODEL MODELO	ROTOR IMPELLER IMPULSOR [mm]	ALTURA MANOMÉTRICA / HEAD / ALTURA DE BOMBEO [m]																				ALTURA MÁXIMA MAXIMUM HEAD ALTURA MÁXIMA [m]					
		25	27	29	31	33	35	37	39	41	44	47	50	53	56	59	61	63	65	67	69		71	73	75		
		VAZÃO / FLOW RATE / CAUDAL [m ³ /h]																									
GS32-200.1	172	35,6	34,5	33,5	32,4	31,2	29,9	28,5	27,0	25,4	22,5	18,9	13,5														
		7.5 cv										6 cv					5 cv										
GS32-200.1	184			39,2	38,2	37,3	36,3	35,2	34,1	32,9	30,9	28,6	26,0	22,9	18,8	13,1	5,9										
		12.5 cv										10 cv					7.5 cv					5 cv					
GS32-200.1	196					43,0	42,0	41,1	40,2	39,2	37,7	35,9	34,1	32,0	29,6	26,9	24,8	22,4	19,7	16,2	11,5						
		12.5 cv										10 cv					7.5 cv					5 cv					
GS32-200.1	207							46,6	45,8	45,0	43,7	42,5	41,0	39,3	37,5	35,6	34,0	32,5	30,8	28,7	26,7	24,1	21,3	17,8			
		15 cv										12.5 cv					10 cv										



GS^B/GSD^B/GST 32-250

BOMBA NORMALIZADA

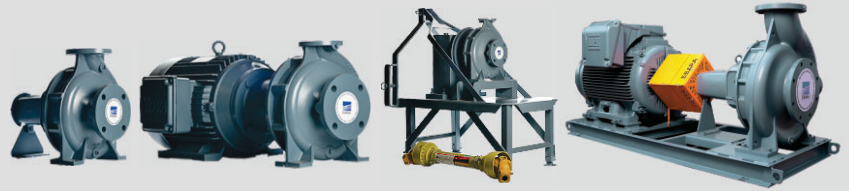

ROTAÇÃO

3.500

rpm

60

Hz

ROTOR

DIÂMETRO

262/198

mm

LARGURA

5.7

mm

ESTÁGIOS
Mínimo(1) Máximo (1)

SUCÇÃO

50

mm

2"

RECALQUE

32

mm

1.1/4"

NOTA:

- Rolamento blindado.
- Mancal à seco.

Flanges conforme normas ANSI B16.1 ou DIN EN 1092-2/97 (Opcional).

B - montagem com selo tipo T21.

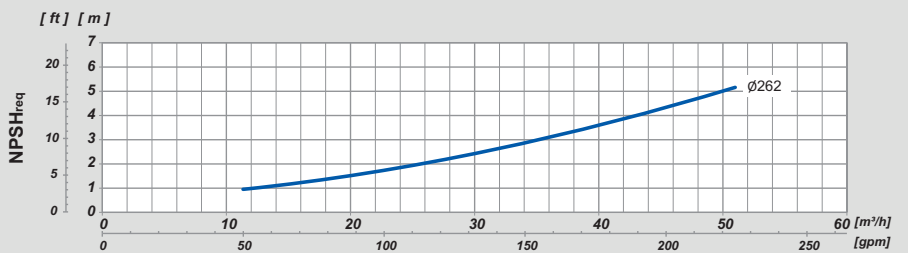
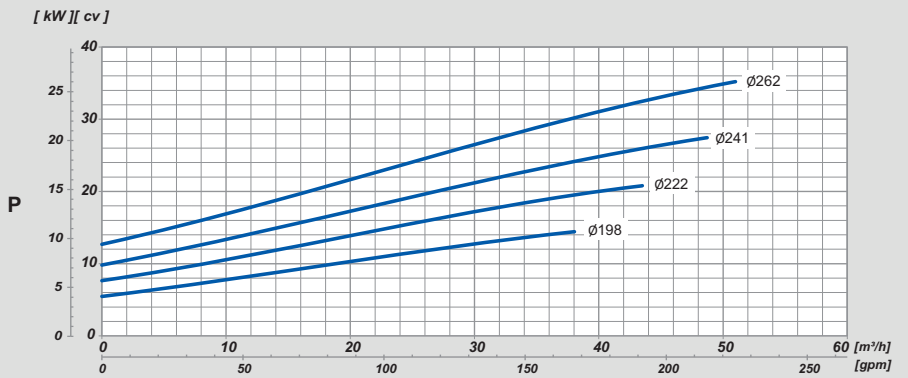
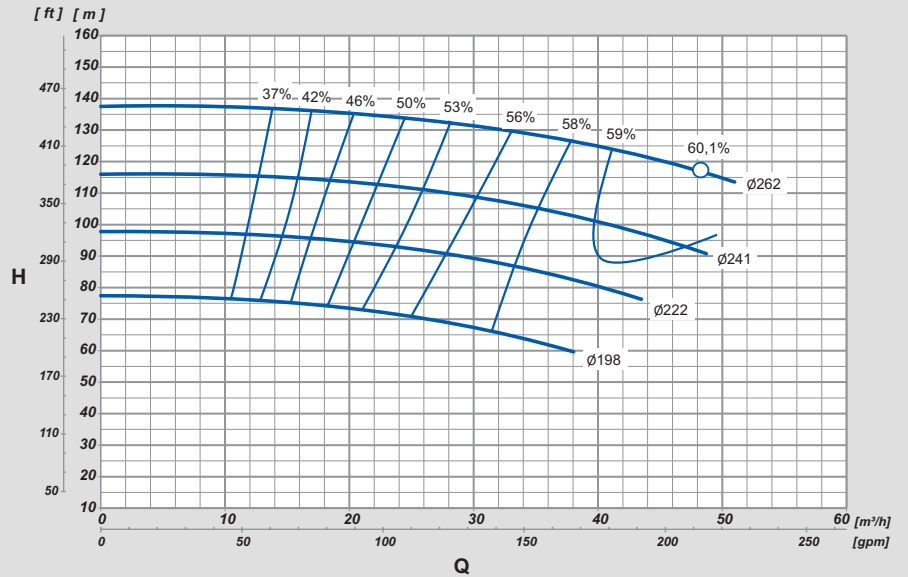

MODELO MODELO	ROTOR IMPELLER IMPULSOR [mm]	ALTURA MANOMÉTRICA / HEAD / ALTURA DE BOMBEO [m]																	ALTURA MÁXIMA MAXIMUM HEAD ALTURA MÁXIMA [m]					
		56	60	64	68	72	76	80	84	88	92	96	100	104	108	112	116	120		124	128	132	136	140
GS32-250	198		37,7	33,9	29,2	22,8	12,4																	77,4
GS32-250	222							40,3	36,5	31,7	25,4	15,6												97,7
GS32-250	241										47,7	44,5	40,9	36,6	31,1	23,8	7,8							115,9
GS32-250	262																48,9	45,4	41,0	35,6	28,7	17,6		137,5

DESCRIÇÃO

GS^B / GSD^B 40

Motobomba Centrífuga Normalizada Monoestágio - Monobloco (GSD) ou Mancalizada (GS) - Conforme norma Dimensional EN733 - Motor Monofásico ou Trifásico em II Polos, 60Hz, 3500rpm ou IV Polos, 60Hz, 1750rpm - Bocais Flange conforme norma ANSI B16.1.

Sucção 65mm x Recalque 40mm.

Utilizada para água limpa até temperatura de 70°C (Temperaturas superiores, consultar opções).

Vazão Máxima: 94,8m³/h - Vazão Mínima: 8,3m³/h.

Pressão Máxima: 139,8mca - Pressão Mínima: 3,0mca.

GST 40

Bomba Centrífuga Monoestágio (Performance da Normalizada GS série 40) - Tratorizada com caixa multiplicadora, cardã e base - Projetada para tomada de força do trator - Rotação II Polos, 60Hz, 3500rpm - Bocais Flange conforme norma ANSI B16.1 (acompanha contra flange para rosca BSP).

Sucção 2.1/2" x Recalque 1.1/2".

Utilizada para água limpa até temperatura de 70°C (Temperaturas superiores, consultar opções).

Vazão Máxima: 91,9m³/h - Vazão Mínima: 14,8m³/h;

Pressão Máxima: 139,8mca - Pressão Mínima: 50,0mca.

OBS.: Disponível para os modelos **GST-40/200** e **GST-40/250**.

ESPECIFICAÇÕES

GS^B / GSD^B 40

- Carcaça em ferro fundido GG-25.
- Rotor em ferro fundido GG-25.
- Intermediário/Suporte em ferro fundido GG-25.
- Anéis de desgaste em Bronze.
- Anel O'ring de vedação da carcaça em Buna N.
- Selo mecânico: Faces em grafite e cerâmica. Mola em inox 304 e elastômero (borracha) em Buna N.

GST 40

- Carcaça em ferro fundido GG-25.
- Rotor em ferro fundido GG-25.
- Suporte em ferro fundido GG-25.
- Anéis de desgaste em Bronze.
- Anel O'ring de vedação da carcaça em Buna N.
- Selo mecânico: Faces em grafite e cerâmica. Mola em inox 304 e elastômero (borracha) em Buna N.

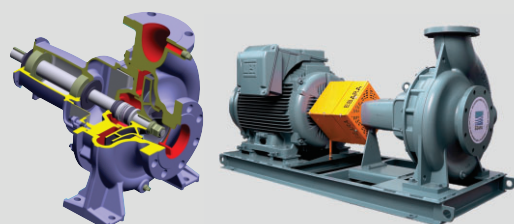

APLICAÇÕES

GS^B / GSD^B 40



Indústrias / Processos



Abastecimento público de água



Ar condicionado



Agricultura / Irrigação



Saneamento



Combate a incêndios



Construção civil



Sistemas de refrigeração

GST 40



Agricultura / Irrigação

OPÇÕES

GS^B / GSD^B 40

- Bocais Flange conforme norma DIN EN 1092-2/97.
- Fornecimento com contra flanges ANSI B16.1 ou DIN EN 1092-2/97 com rosca BSP ou NPT.
- Bomba inteira em Ferro Nodular (GGG-40).
- Rotor em Ferro Nodular (GGG-40).
- Rotor em Bronze.
- Vedação especial do Selo Mecânico/Anel O'ring através de elastômeros (borrachas) em Viton ou EPDM e "faces" em Carbetto de Silício ou Tungstênio.
- Montagem com motor a prova de explosão.
- Montagem Mancal x Base x Luva Elástica.
- Pintura na cor vermelho Munsell para combate a incêndio.

GST 40

- Bocais Flange conforme norma DIN EN 1092-2/97.
- Rotor em Ferro Nodular (GGG-40).
- Rotor em Bronze.
- Vedação especial do Selo Mecânico/Anel O'ring através de elastômeros (borrachas) em Viton ou EPDM e "faces" em Carbetto de Silício ou Tungstênio.



GS^B/GSD^B 40-125

BOMBA NORMALIZADA



ROTAÇÃO

1.750

rpm

60

Hz

ROTOR

DIÂMETRO

142/105

mm

LARGURA

15.6

mm

ESTÁGIOS
Mínimo(1) Máximo (1)

SUCÇÃO

65

mm

2.1/2"

RECALQUE

40

mm

1.1/2"

NOTA:

- Rolamento blindado.
- Mancal à seco.

Flanges conforme normas ANSI B16.1 ou DIN EN 1092-2/97 (Opcional).

B - montagem com selo tipo T21.

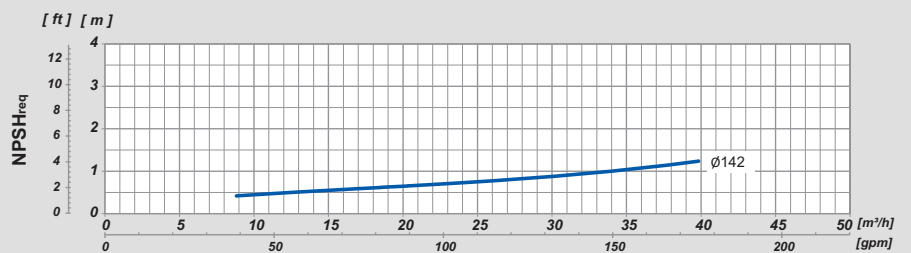
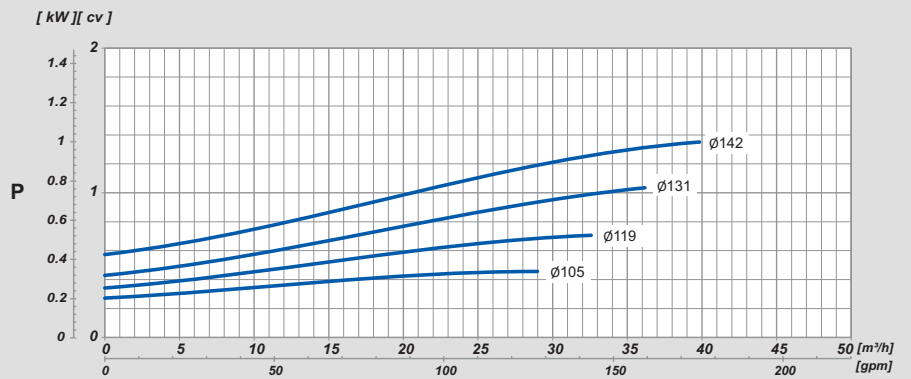
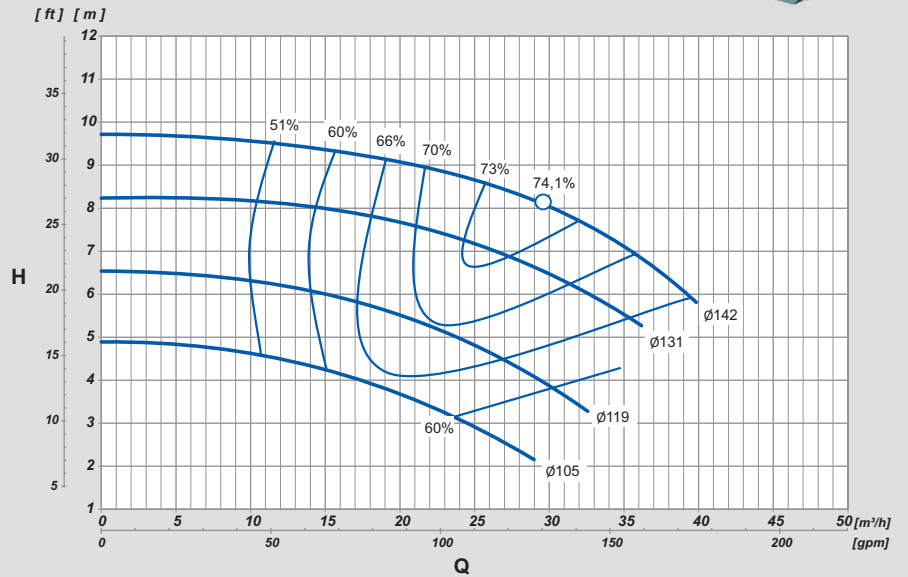

MODELO MODEL MODELO	ROTOR IMPELLER IMPULSOR [mm]	ALTURA MANOMÉTRICA / HEAD / ALTURA DE BOMBEO [m]								ALTURA MÁXIMA MAXIMUM HEAD ALTURA	
		2	3	4	5	6	7	8	9		10
VAZÃO / FLOW RATE / CAUDAL [m³/h]											
GS40-125	105		24,4	17,3							4,9
			0,75 cv								
GS40-125	119			29,3	23,7	15,2					6,6
				0,75 cv							
GS40-125	131					32,5	26,2	15,2			8,3
						1 cv		0,75 cv			
GS40-125	142						39,1	35,5	30,1	21,0	9,7
							1,5 cv		1 cv		



GS^B/GSD^B 40-160

BOMBA NORMALIZADA



ROTAÇÃO

1.750

rpm

60

Hz

ROTOR

DIÂMETRO

177/134

mm

LARGURA

12.2

mm

ESTÁGIOS
Mínimo(1) Máximo (1)

SUCÇÃO

65

mm

2.1/2"

RECALQUE

40

mm

1.1/2"

NOTA:

- Rolamento blindado.
- Mancal à seco.

Flanges conforme normas ANSI B16.1 ou DIN EN 1092-2/97 (Opcional).

B - montagem com selo tipo T21.

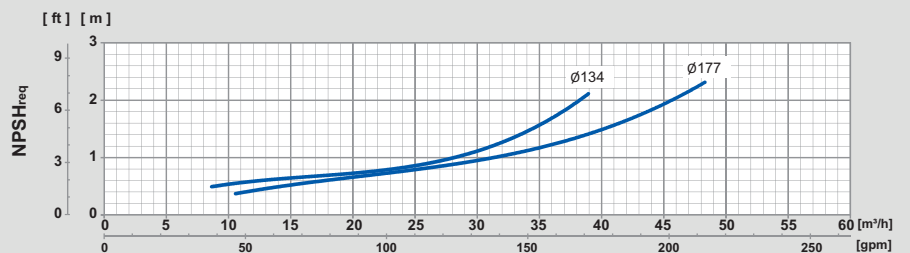
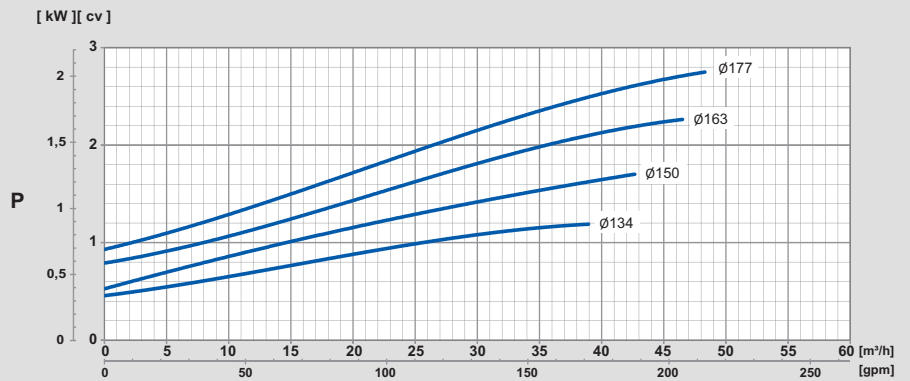
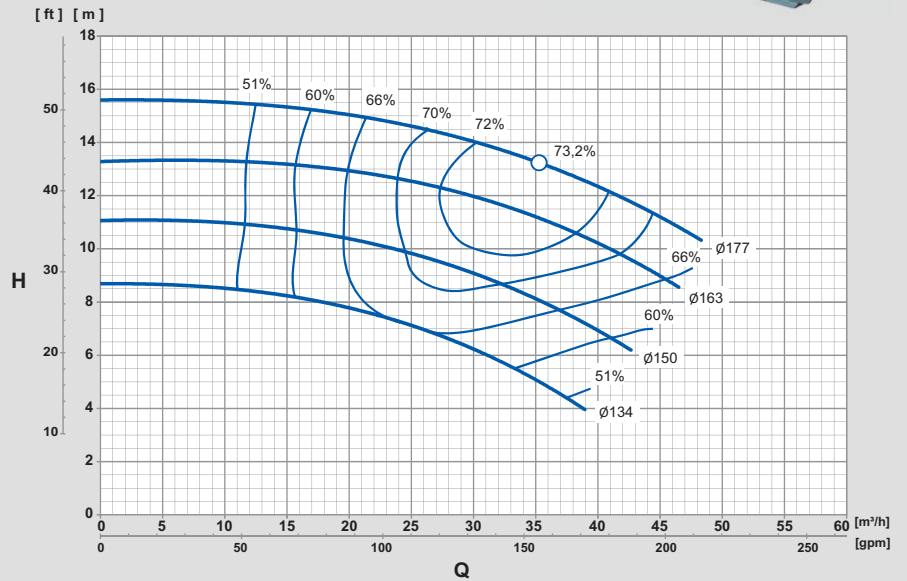

MODELO MODEL MODELO	ROTOR IMPELLER IMPULSOR [mm]	ALTURA MANOMÉTRICA / HEAD / ALTURA DE BOMBEO [m]																ALTURA MÁXIMA MAXIMUM HEAD ALTURA MÁXIMA [m]	
		3	4	5	6	7	8	9	10	11	12	13	14	15	16				
		VAZÃO / FLOW RATE / CAUDAL [m ³ /h]																	
GS40-160	134		38,8	35,3	31,1	25,8	17,7												8,7
			1,5 cv			1 cv													
GS40-160	150					39,6	35,4	30,3	23,7	8,3									11,1
						2 cv		1,5 cv		1 cv									
GS40-160	163							44,9	40,8	36,0	29,8	19,1							13,3
								3 cv		2 cv		1,5 cv							
GS40-160	177									45,7	41,5	36,6	30,1	20,5					15,6
										3 cv			2 cv						



GS^B/GSD^B 40-200

BOMBA NORMALIZADA



ROTAÇÃO

1.750

rpm

60

Hz

ROTOR

DIÂMETRO

219/172

mm

LARGURA

13.1

mm

ESTÁGIOS
Mínimo(1) Máximo (1)

SUCÇÃO

65

mm

2.1/2"

RECALQUE

40

mm

1.1/2"

NOTA:

- Rolamento blindado.
- Mancal à seco.

Flanges conforme normas ANSI B16.1 ou DIN EN 1092-2/97 (Opcional).

B - montagem com selo tipo T21.

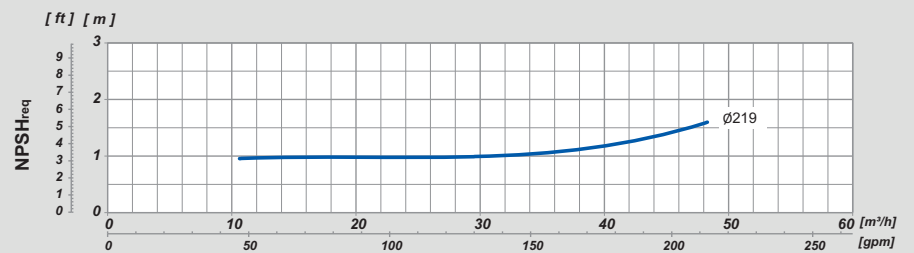
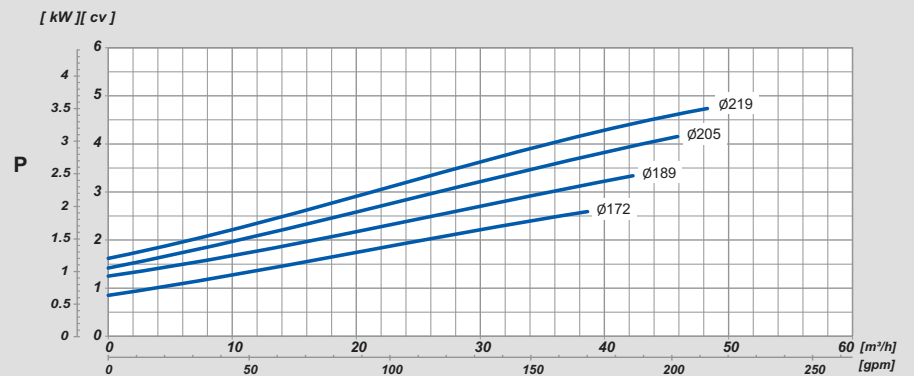
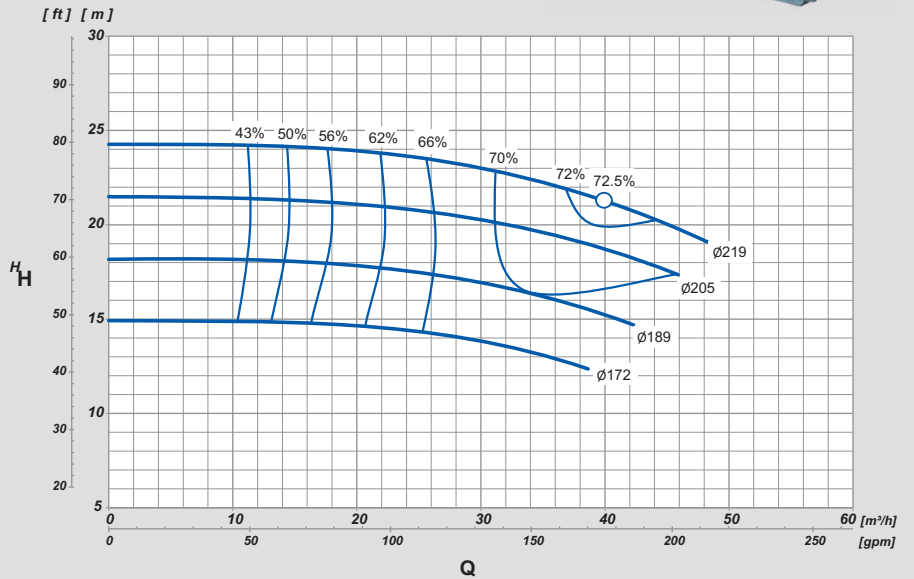

MODELO MODEL MODELO	ROTOR IMPELLER IMPULSOR [mm]	ALTURA MANOMÉTRICA / HEAD / ALTURA DE BOMBEO [m]													ALTURA MÁXIMA MAXIMUM HEAD ALTURA MÁXIMA [m]				
		12	13	14	15	16	17	18	19	20	21	22	23	24		25			
		VAZÃO / FLOW RATE / CAUDAL [m ³ /h]																	
GS40-200	172		35,3	28,3															14,9
			3 cv																
GS40-200	189				40,9	36,0	29,3	16,3											18,2
					4 cv	3 cv	2 cv												
GS40-200	205							43,1	38,3	32,0	21,5								21,5
								4 cv		3 cv									
GS40-200	219									45,0	41,0	36,3	29,8	18,2					24,3
										5 cv		4 cv		3 cv					



GS^B/GSD^B 40-250

BOMBA NORMALIZADA



ROTAÇÃO

1.750

rpm

60

Hz

ROTOR

DIÂMETRO

260/211

mm

LARGURA

9.2

mm

ESTÁGIOS
Mínimo(1) Máximo (1)

SUCÇÃO

65

mm

2.1/2"

RECALQUE

40

mm

1.1/2"

NOTA:

- Rolamento blindado.
- Mancal à seco.

Flanges conforme normas ANSI B16.1 ou DIN EN 1092-2/97 (Opcional)

B - montagem com selo tipo T21.

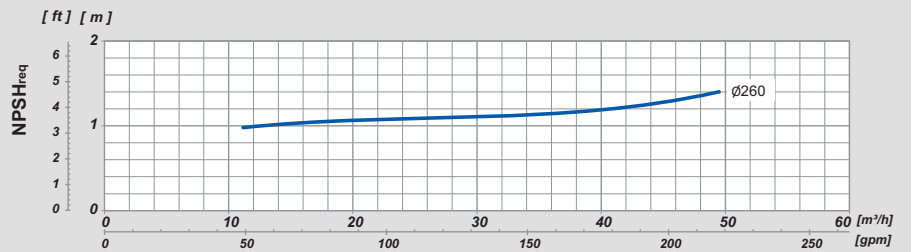
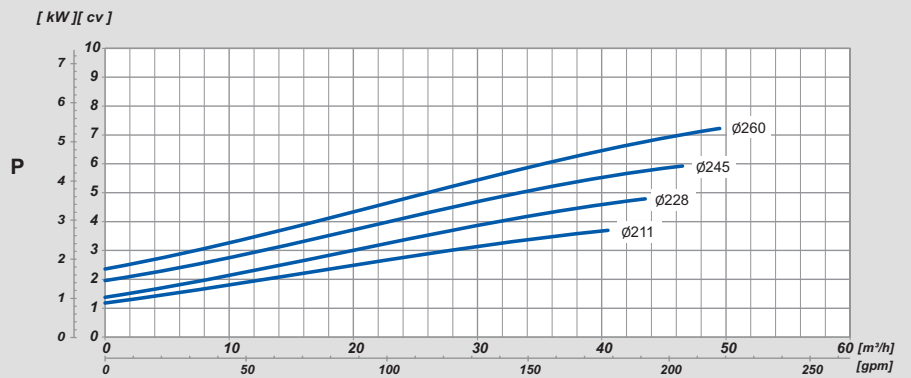
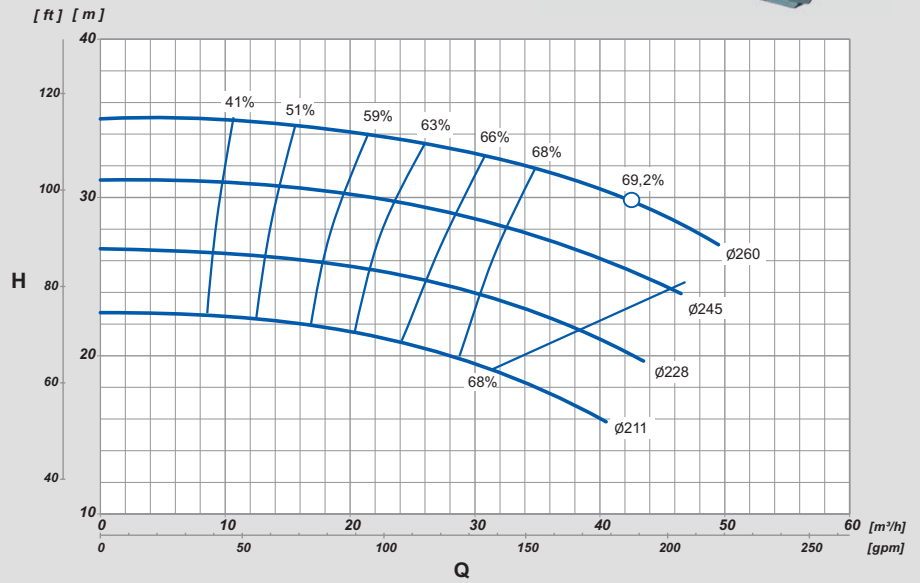

MODELO MODEL MODELO	ROTOR IMPELLER IMPULSOR [mm]	ALTURA MANOMÉTRICA / HEAD / ALTURA DE BOMBEO [m]															ALTURA MÁXIMA MAXIMUM HEAD ALTURA MÁXIMA [m]								
		15	16	17	18	19	20	21	22	23	24	25	26	27	28	29		30	31	32	33	34	35	36	
		VAZÃO / FLOW RATE / CAUDAL [m³/h]																							
GS40-250	211		40,2	37,4	34,8	31,6	28,0	23,2	15,8																22,7
			4 cv				3 cv																		
GS40-250	228					42,8	40,1	37,4	33,8	29,7	24,2	16,5													26,7
						5 cv			4 cv			3 cv													
GS40-250	245									43,2	40,2	36,9	33,3	28,1	21,7	8,6									31,1
										6 cv		5 cv			4 cv		3 cv								
GS40-250	260											47,2	44,8	41,7	38,2	33,9	28,6	21,2	6,5					35,1	
												7.5 cv			6 cv		5 cv		4 cv						



GS^B/GSD^B 40-315

BOMBA NORMALIZADA



ROTAÇÃO

1.750

rpm

60

Hz

ROTOR

DIÂMETRO

334/263

mm

LARGURA

2.5

mm

ESTÁGIOS
Mínimo(1) Máximo (1)

SUCÇÃO

65

mm

2.1/2"

RECALQUE

40

mm

1.1/2"

NOTA:

- Rolamento blindado.
- Mancal à seco.

Flanges conforme normas ANSI B16.1 ou DIN EN 1092-2/97 (Opcional).

B - montagem com selo tipo T21.

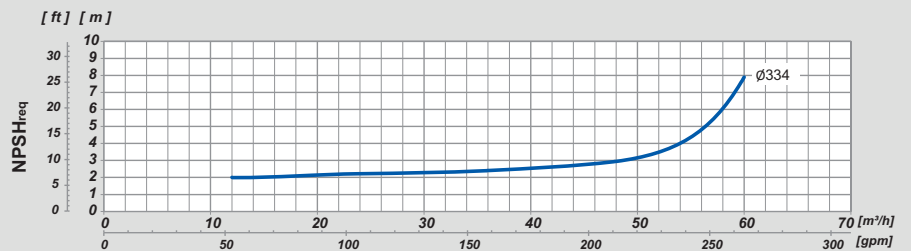
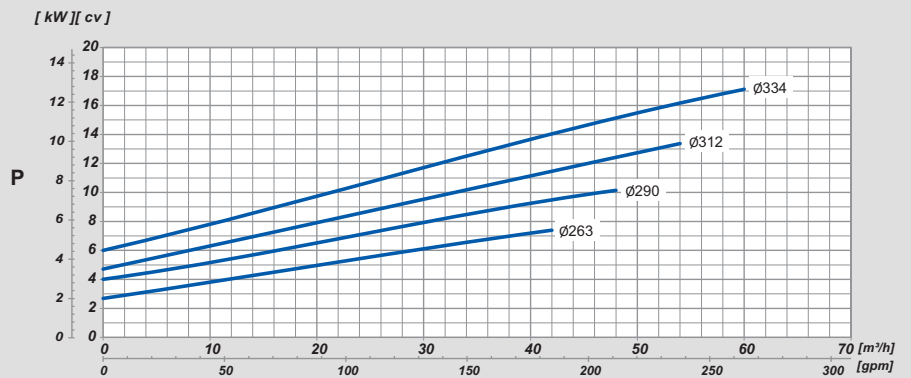
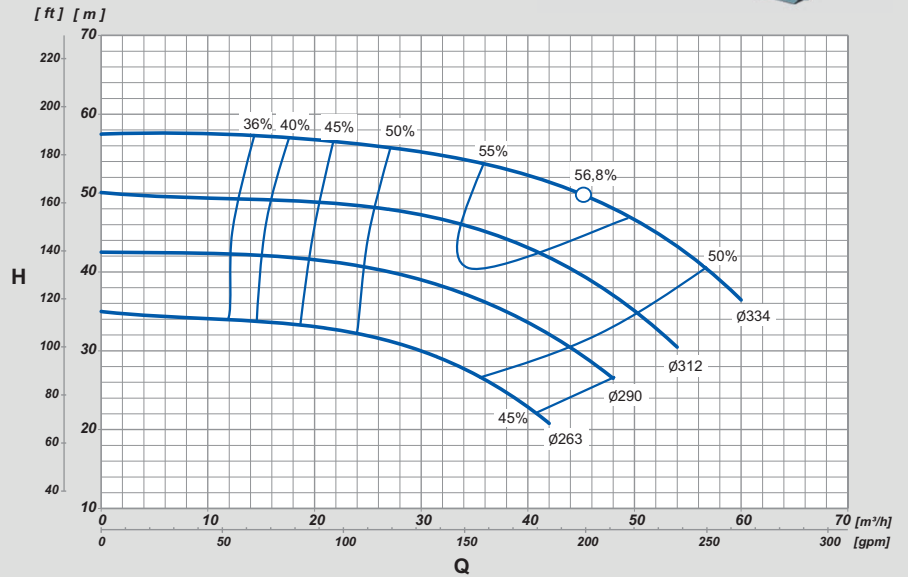

MODELO MODELO	ROTOR IMPELLER IMPULSOR [mm]	ALTURA MANOMÉTRICA / HEAD / ALTURA DE BOMBEO [m]																	ALTURA MÁXIMA MAXIMUM HEAD ALTURA MÁXIMA [m]	
		20	22	24	26	28	30	32	34	36	38	40	42	44	46	48	50	52		54
GS40-315	263	VAZÃO / FLOW RATE / CAUDAL [m³/h]																	35,0	
		40,8	38,5	36,5	33,0	30,0	25,5	12,0												
GS40-315	290	7,5 cv																	42,5	
					46,4	44,2	42,0	39,3	36,7	32,1	27,0	15,6								
GS40-315	312	10 cv																	50,0	
							52,5	50,9	49,2	47,3	44,7	42,0	38,0	33,0	26,0					
GS40-315	334	12,5 cv																	57,5	
											58,6	56,8	54,9	52,8	50,4	48,0	45,6	40,0		33,5
										20 cv			15 cv			12,5 cv				



GS^B/GSD^B 40-125

BOMBA NORMALIZADA



ROTAÇÃO

3.500

rpm

60

Hz

ROTOR

DIÂMETRO

142/105

mm

LARGURA

15.6

mm

ESTÁGIOS
Mínimo(1) Máximo (1)

SUCÇÃO

65

mm

2.1/2"

RECALQUE

40

mm

1.1/2"

NOTA:

- Rolamento blindado.
- Mancal à seco.

Flanges conforme normas ANSI B16.1 ou DIN EN 1092-2/97 (Opcional).

B - montagem com selo tipo T21.

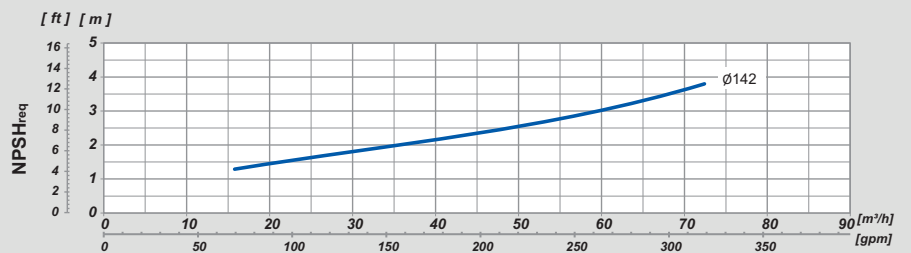
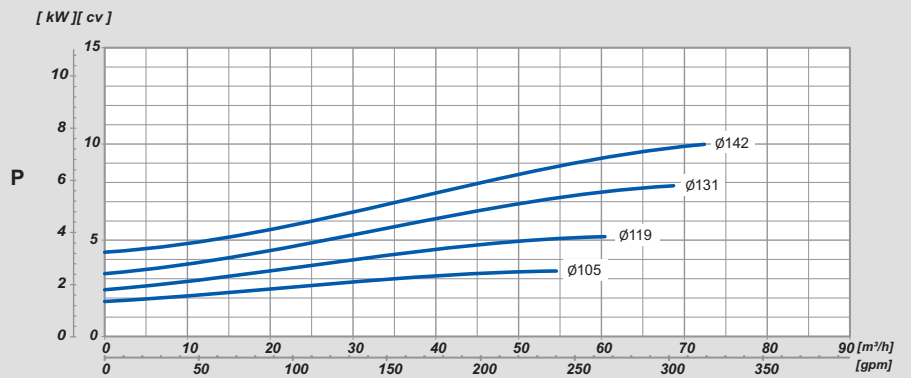
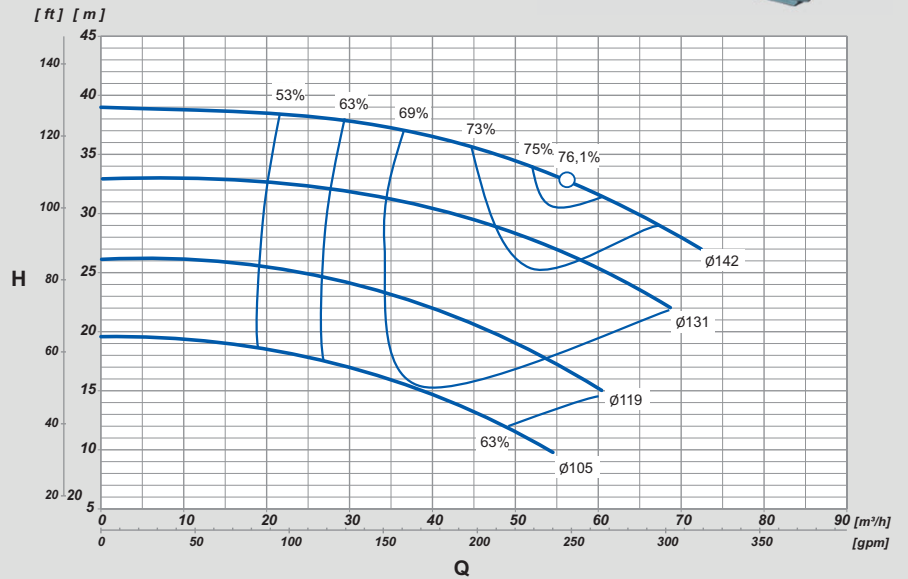

MODELO MODEL MODELO	ROTOR IMPELLER IMPULSOR [mm]	ALTURA MANOMÉTRICA / HEAD / ALTURA DE BOMBEO [m]														ALTURA MÁXIMA MAXIMUM HEAD ALTURA		
		9	11	13	15	17	19	21	23	25	27	29	31	33	35		37	39
		VAZÃO / FLOW RATE / CAUDAL [m³/h]																
GS40-125	105		51,3	45,5	38,7	30,0	15,0											19,6
			4 cv		3 cv													
GS40-125	119					55,5	50,0	43,5	35,6	24,0							26,2	
						5 cv			4 cv									
GS40-125	131							66,2	60,9	54,5	47,0	36,6					32,9	
								7.5 cv			6 cv							
GS40-125	142									72,4	67,3	61,7	55,4	47,7	36,5		38,9	
										10 cv			7.5 cv					



GS^B/GSD^B 40-160

BOMBA NORMALIZADA



ROTAÇÃO

3.500

rpm

60

Hz

ROTOR

DIÂMETRO

177/134

mm

LARGURA

12.2

mm

ESTÁGIOS
Mínimo(1) Máximo (1)

SUCÇÃO

65

mm

2.1/2"

RECALQUE

40

mm

1.1/2"

NOTA:

- Rolamento blindado.
- Mancal à seco.

Flanges conforme normas ANSI B16.1 ou DIN EN 1092-2/97 (Opcional).

B - montagem com selo tipo T21.

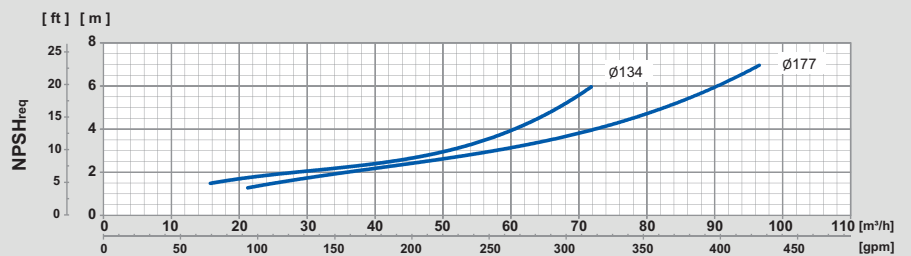
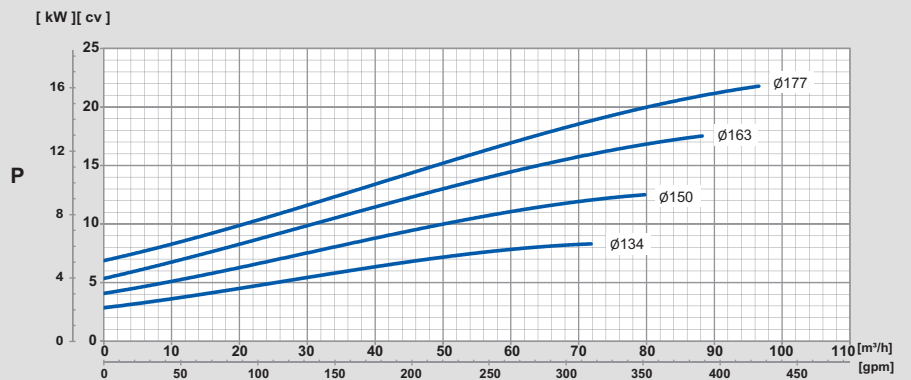
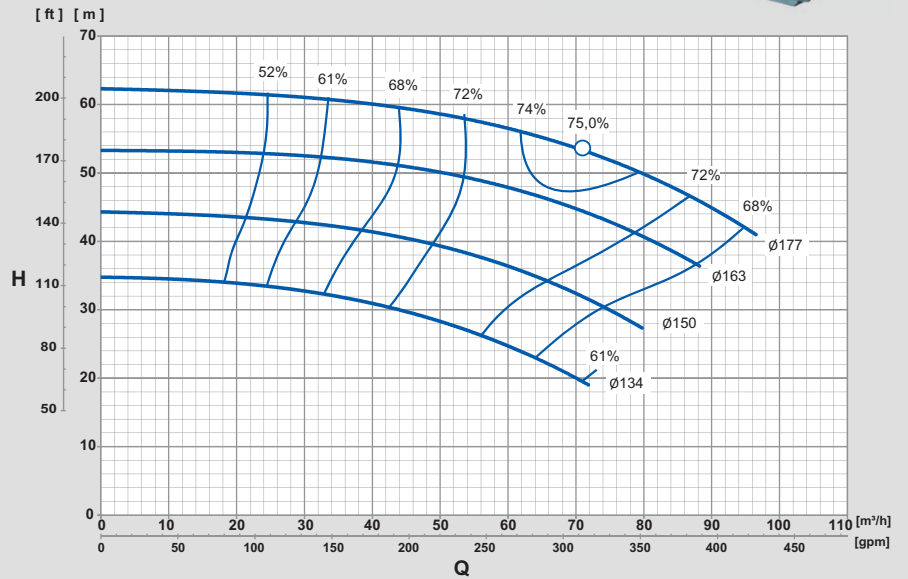

MODELO MODEL MODELO	ROTOR IMPELLER IMPULSOR [mm]	ALTURA MANOMÉTRICA / HEAD / ALTURA DE BOMBEO [m]																ALTURA MÁXIMA MAXIMUM HEAD ALTURA MÁXIMA [m]								
		20	22	24	26	28	30	32	34	36	38	40	42	44	46	48	50		52	54	56	58	60	62		
		VAZÃO / FLOW RATE / CAUDAL [m³/h]																								
GS40-160	134	69,8	66,0	61,7	56,8	50,8	43,5	34,0	18,6																	34,7
		10 cv		7,5 cv				5 cv																		
GS40-160	150					78,4	74,7	70,9	66,1	61,1	54,7	46,7	35,6	11,7												44,3
		12,5 cv								10 cv				5 cv												
GS40-160	163										85,1	81,2	77,0	71,9	66,3	59,5	50,1	35,4								53,3
												20 cv			15 cv			12,5 cv								
GS40-160	177												94,8	91,3	87,8	83,8	79,3	74,7	68,6	61,8	53,1	40,3	11,8		62,3	
														25 cv			20 cv					15 cv				10 cv



GS^B/GSD^B/GST 40-200

BOMBA NORMALIZADA



ROTAÇÃO

3.500

rpm

60

Hz

ROTOR

DIÁMETRO

219/172

mm

LARGURA

13.1

mm

ESTÁGIOS
Mínimo(1) Máximo (1)

SUCÇÃO

65

mm

2.1/2"

RECALQUE

40

mm

1.1/2"

NOTA:

- Rolamento blindado.
- Mancal à seco.

Flanges conforme normas ANSI B16.1 ou DIN EN 1092-2/97 (Opcional).

B - montagem com selo tipo T21.

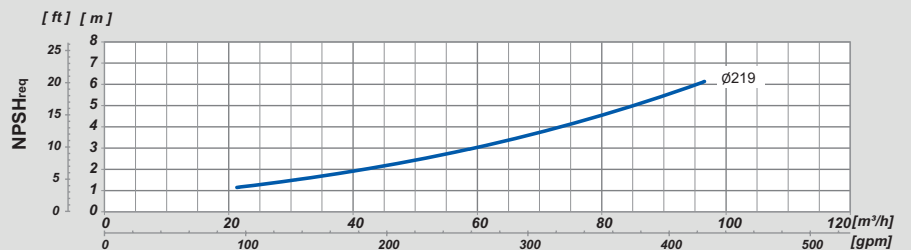
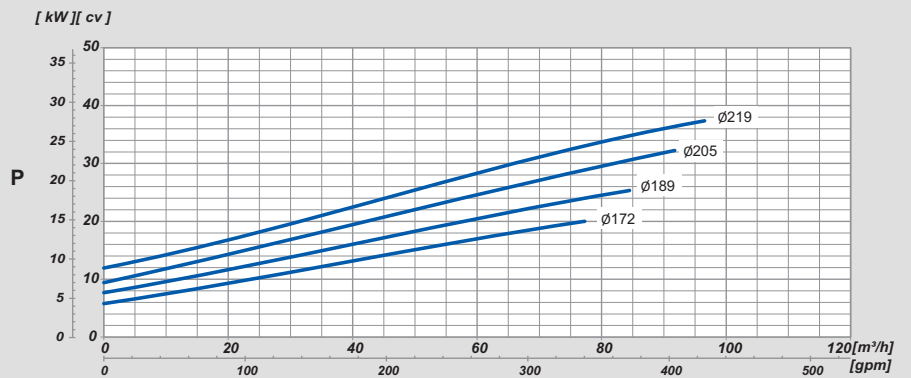
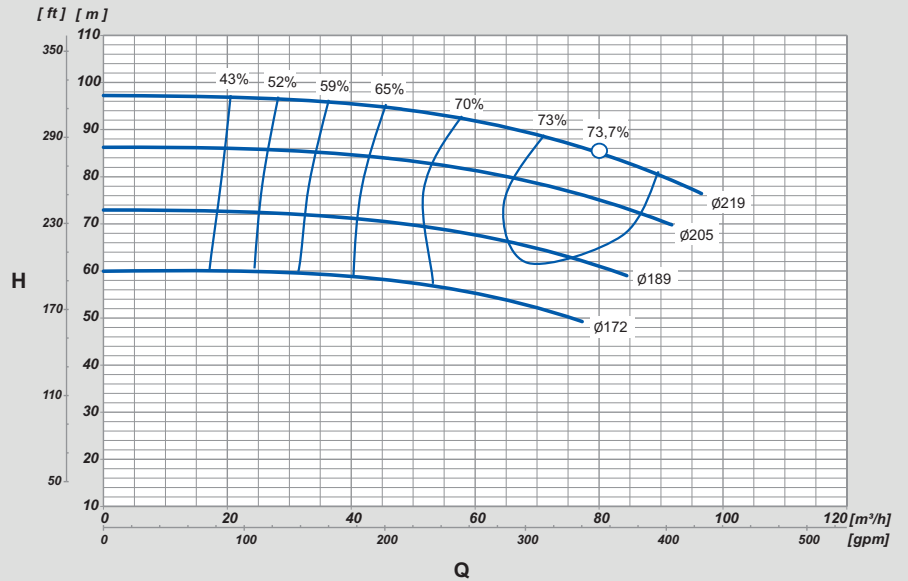

MODELO MODEL MODELO	ROTOR IMPELLER IMPULSOR [mm]	ALTURA MANOMÉTRICA / HEAD / ALTURA DE BOMBEO [m]																			ALTURA MÁXIMA MAXIMUM HEAD ALTURA MÁXIMA [m]			
		48	50	52	54	56	58	60	62	64	66	68	70	73	76	79	82	85	88	91		94	97	100
		VAZÃO / FLOW RATE / CAUDAL [m ³ /h]																						
GS40-200	172		75,4	70,2	64,1	56,7	46,3	18,3																60,1
		20 cv																						
		15 cv																						
GS40-200	189						82,1	77,4	72,1	66,1	58,4	48,2												72,9
		25 cv																						
		20 cv																						
GS40-200	205										91,2	84,8	77,4	68,5	56,5	36,2								86,3
		40 cv																						
		30 cv																						
		25 cv																						
GS40-200	219														91,9	86,5	79,8	72,4	63,1	49,6	15,5		97,2	
		40 cv																						
		30 cv																						
		25 cv																						
		20 cv																						



GS^B/GSD^B/GST 40-250

BOMBA NORMALIZADA



ROTAÇÃO

3.500

rpm

60

Hz

ROTOR

DIÁMETRO

260/211

mm

LARGURA

9.2

mm

ESTÁGIOS
Mínimo(1) Máximo (1)

SUCÇÃO

65

mm

2.1/2"

RECALQUE

40

mm

1.1/2"

NOTA:

- Rolamento blindado.
- Mancal à seco.

Flanges conforme normas ANSI B16.1 ou DIN EN 1092-2/97 (Opcional).

B - montagem com selo tipo T21.

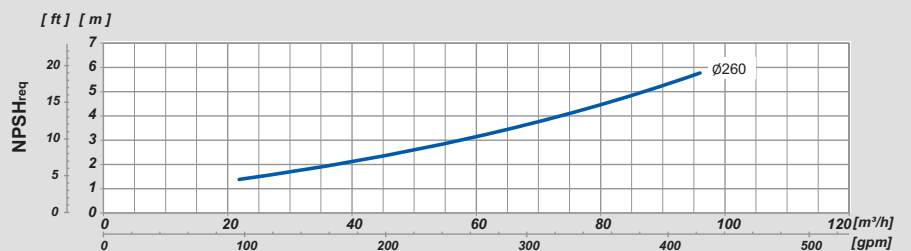
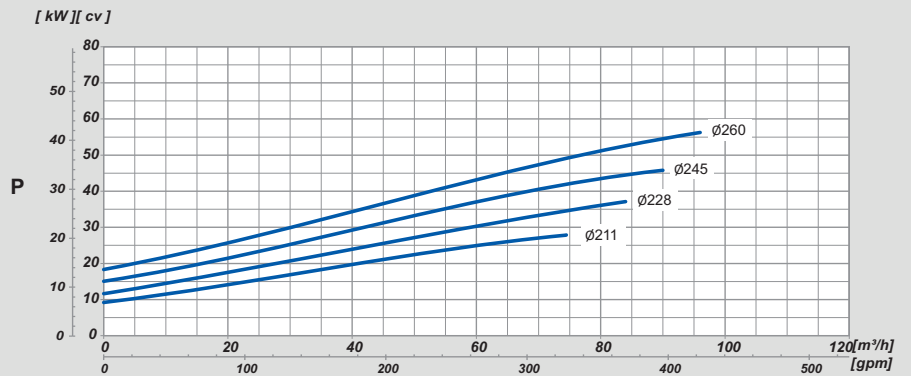
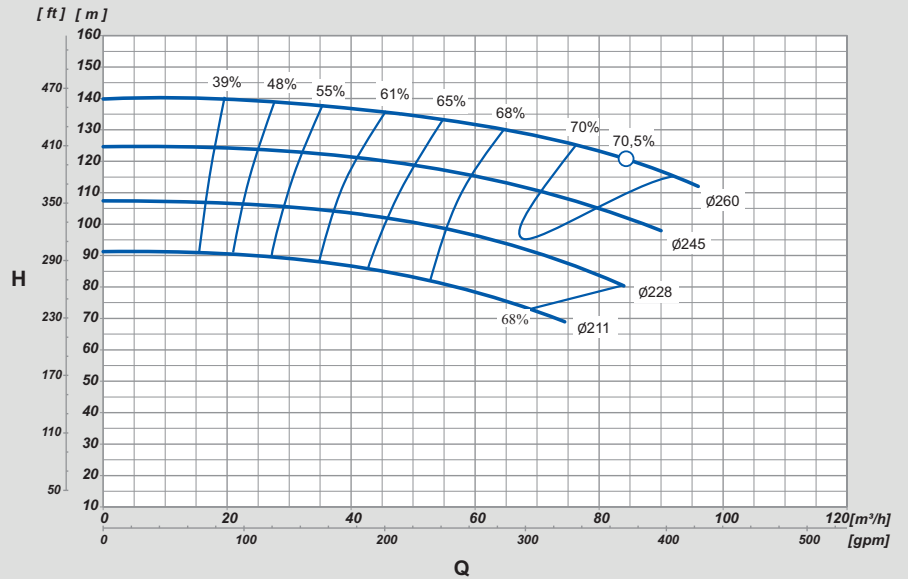

MODELO MODEL MODELO	ROTOR IMPELLER IMPULSOR [mm]	ALTURA MANOMÉTRICA / HEAD / ALTURA DE BOMBEO [m]														ALTURA MÁXIMA MAXIMUM HEAD ALTURA MÁXIMA [m]						
		68	71	74	77	80	84	88	92	96	100	104	108	112	116		120	125	130	135	140	145
		VAZÃO / FLOW RATE / CAUDAL [m ³ /h]																				
GS40-250	211		71,5	67,2	62,3	56,8	47,7	34,5														91,2
			30 cv			25 cv		20 cv														
GS40-250	228					79,5	75,0	68,4	60,5	50,6	36,9											107,2
							40 cv			30 cv	25 cv											
GS40-250	245								87,1	81,1	75,0	67,2	57,9	45,5								124,6
										50 cv	40 cv			30 cv								
GS40-250	260													90,9	85,2	76,7	64,9	47,9	14,8			139,8
														60 cv		50 cv	40 cv	30 cv				

DESCRIÇÃO

GS[®] / GSD[®] 50

Motobomba Centrífuga Normalizada Monoestágio - Monobloco (GSD) ou Mancalizada (GS) - Conforme norma Dimensional EN733 - Motor Monofásico ou Trifásico em II Polos, 60Hz, 3500rpm ou IV Polos, 60Hz, 1750rpm - Bocais Flange conforme norma ANSI B16.1.

Sucção 65mm x Recalque 50mm.

Utilizada para água limpa até temperatura de 70°C (Temperaturas superiores, consultar opções).

Vazão Máxima: 142,0m³/h - Vazão Mínima: 14,9m³/h.

Pressão Máxima: 120,6mca - Pressão Mínima: 12,0mca.

GST 50

Bomba Centrífuga Monoestágio (Performance da Normalizada GS série 50) - Tratorizada com caixa multiplicadora, cardã e base - Projetada para tomada de força do trator - Rotação II Polos, 60Hz, 3500rpm - Bocais Flange conforme norma ANSI B16.1 (acompanha contra flange para rosca BSP).

Sucção 2.1/2" x Recalque 2".

Utilizada para água limpa até temperatura de 70°C (Temperaturas superiores, consultar opções).

Vazão Máxima: 142,0m³/h - Vazão Mínima: 34,8m³/h.

Pressão Máxima: 120,6mca - Pressão Mínima: 48,0mca.

OBS.: Disponível para os modelos **GST-50/200** e **GST-50/250**.



APLICAÇÕES

GS[®] / GSD[®] 50



Indústrias / Processos



Abastecimento público de água



Ar condicionado



Agricultura / Irrigação



Saneamento



Combate a incêndios



Construção civil



Sistemas de refrigeração

GST 50



Agricultura / Irrigação

ESPECIFICAÇÕES

GS[®] / GSD[®] 50

- Carcaça em ferro fundido GG-25.
- Rotor em ferro fundido GG-25.
- Intermediário/Suporte em ferro fundido GG-25.
- Anéis de desgaste em Bronze.
- Anel O'ring de vedação da carcaça em Buna N.
- Selo mecânico: Faces em grafite e cerâmica. Mola em inox 304 e elastômero (borracha) em Buna N.

GST 50

- Carcaça em ferro fundido GG-25.
- Rotor em ferro fundido GG-25.
- Suporte em ferro fundido GG-25.
- Anéis de desgaste em Bronze.
- Anel O'ring de vedação da carcaça em Buna N.
- Selo mecânico: Faces em grafite e cerâmica. Mola em inox 304 e elastômero (borracha) em Buna N.

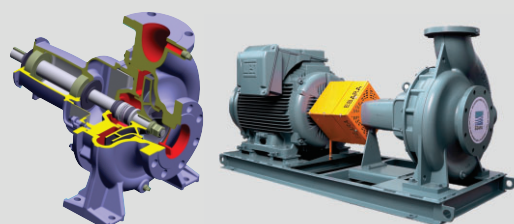

OPÇÕES

GS[®] / GSD[®] 50

- Bocais Flange conforme norma DIN EN 1092-2/97.
- Fornecimento com contra flanges ANSI B16.1 ou DIN EN 1092-2/97 com rosca BSP ou NPT.
- Bomba inteira em Ferro Nodular (GGG-40).
- Rotor em Ferro Nodular (GGG-40).
- Rotor em Bronze.
- Vedação especial do Selo Mecânico/Anel O'ring através de elastômeros (borrachas) em Viton ou EPDM e "faces" em Carbetto de Silício ou Tungstênio.
- Montagem com motor a prova de explosão.
- Montagem Mancal x Base x Luva Elástica.
- Pintura na cor vermelho Munsell para combate a incêndio.

GST 50

- Bocais Flange conforme norma DIN EN 1092-2/97.
- Rotor em Ferro Nodular (GGG-40).
- Rotor em Bronze.
- Vedação especial do Selo Mecânico/Anel O'ring através de elastômeros (borrachas) em Viton ou EPDM e "faces" em Carbetto de Silício ou Tungstênio.



GS^B/GSD^B 50-125

BOMBA NORMALIZADA



ROTAÇÃO

1.750

rpm

60

Hz

ROTOR

DIÂMETRO

144/111

mm

LARGURA

21.8

mm

ESTÁGIOS
Mínimo(1) Máximo (1)

SUCÇÃO

65

mm

2.1/2"

RECALQUE

50

mm

2"

NOTA:

- Rolamento blindado.
- Mancal à seco.

Flanges conforme normas ANSI B16.1 ou DIN EN 1092-2/97 (Opcional).

B - montagem com selo tipo T21.

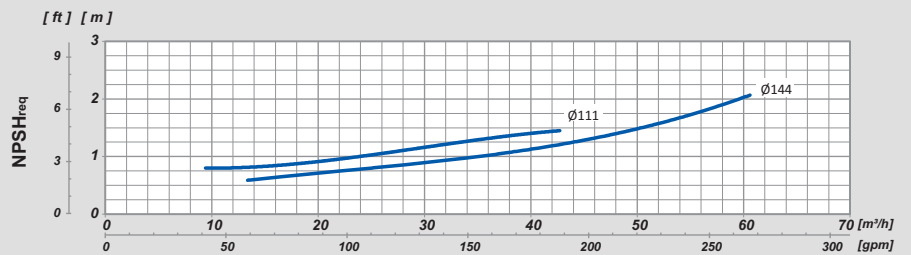
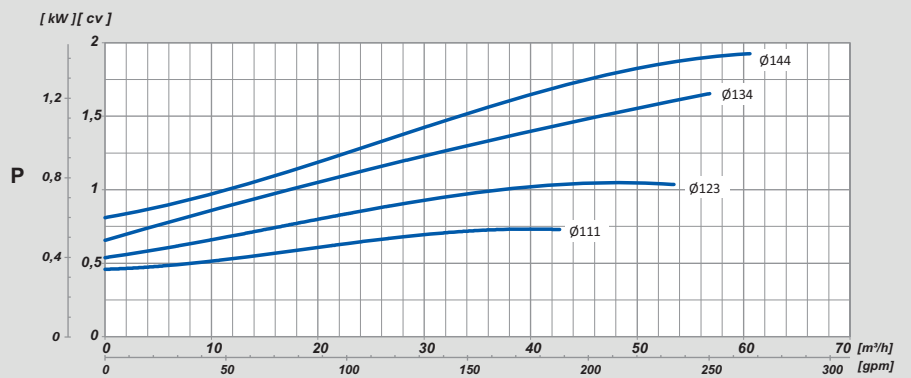
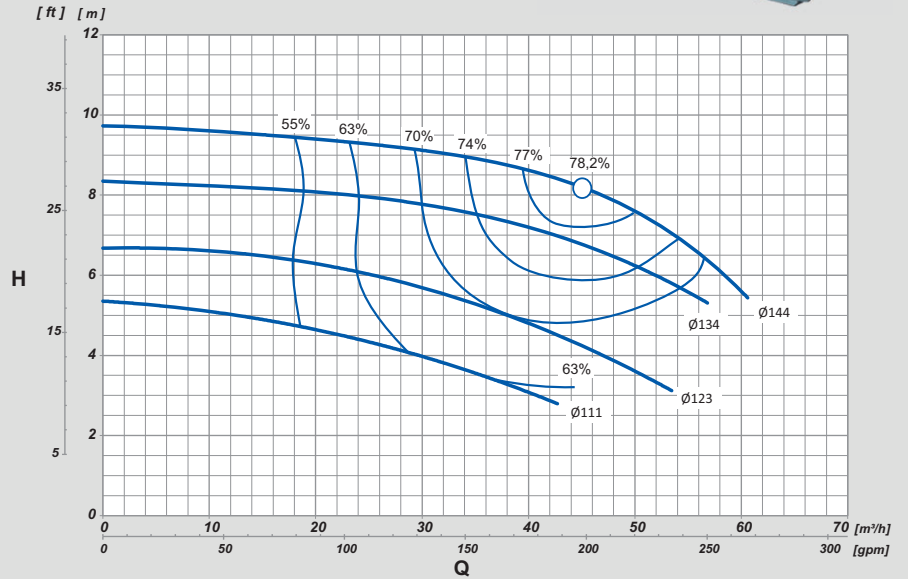

MODELO MODEL MODELO	ROTOR IMPELLER IMPULSOR [mm]	ALTURA MANOMÉTRICA / HEAD / ALTURA DE BOMBEO [m]								ALTURA MÁXIMA MAXIMUM HEAD ALTURA MÁXIMA [m]	
		2	3	4	5	6	7	8	9		10
GS50-125	111	40,7	29,5	12,2							5,4
		0,75 cv		0,5 cv							
GS50-125	123		47,0	38,0	25,1						6,7
		1 cv									
GS50-125	134				51,8	42,3	22,8				8,3
					1,5 cv						
GS50-125	144				58,1	53,7	46,8	32,8			9,7
					2 cv		1,5 cv				



GS^B/GSD^B 50-160

BOMBA NORMALIZADA



ROTAÇÃO

1.750

rpm

60

Hz

ROTOR

DIÂMETRO

177/191

mm

LARGURA

18.5

mm

ESTÁGIOS
Mínimo(1) Máximo (1)

SUCÇÃO

65

mm

2.1/2"

RECALQUE

50

mm

2"

[ft] [m]

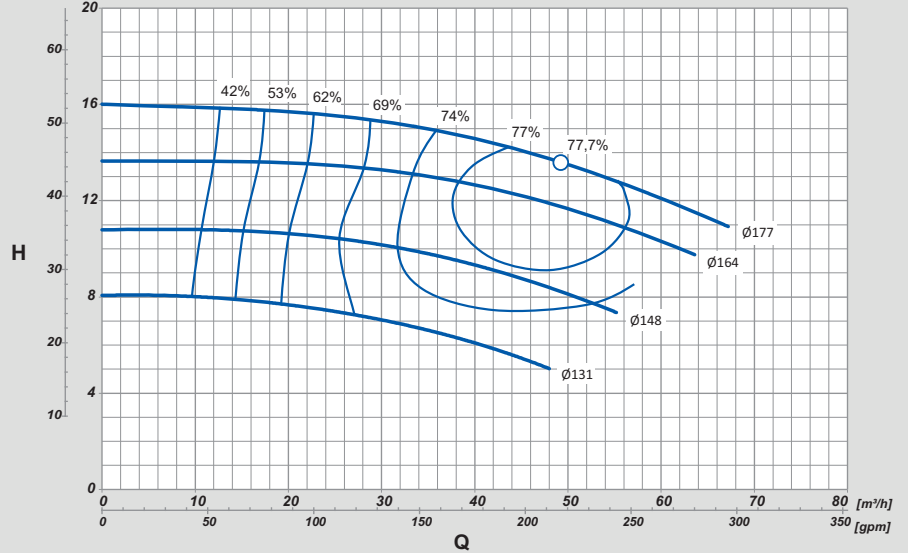

[kW] [cv]

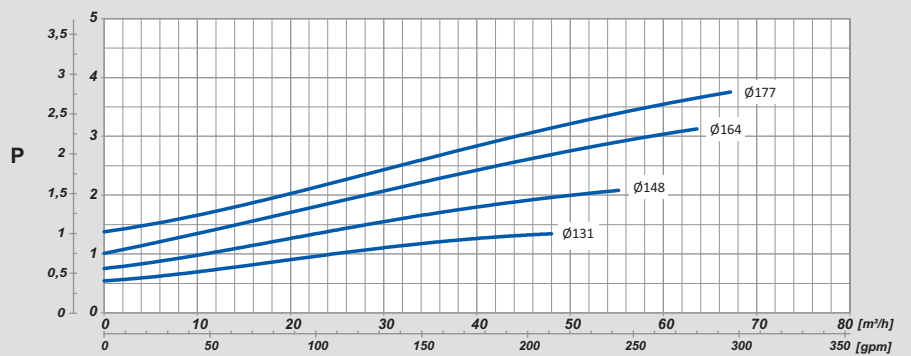

[ft] [m]

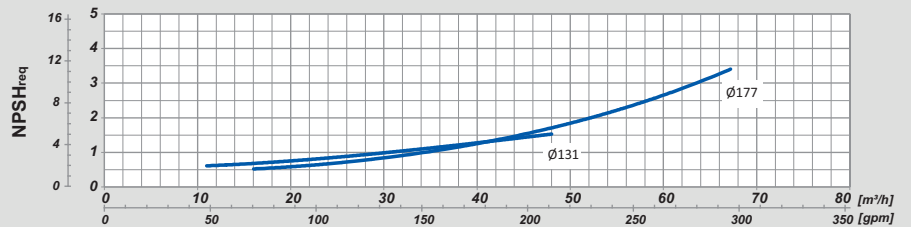

NOTA:

- Rolamento blindado.
- Mancal à seco.

Flanges conforme normas ANSI B16.1 ou DIN EN 1092-2/97 (Opcional).

B - montagem com selo tipo T21.

MODELO MODEL MODELO	ROTOR IMPELLER IMPULSOR [mm]	ALTURA MANOMÉTRICA / HEAD / ALTURA DE BOMBEO [m]															ALTURA MÁXIMA MAXIMUM HEAD ALTURA MÁXIMA [m]
		5	6	7	8	9	10	11	12	13	14	15	17				
GS50-160	131	VAZÃO / FLOW RATE / CAUDAL [m³/h]															8,1
		40,6	30,5	11,0													
GS50-160	148	1.5 cv	1 cv	0.75 cv													
				50,8	42,9	32,3											
GS50-160	164						62,0	55,1	46,8	35,0							
										3 cv							
GS50-160	177								66,8	60,4	53,7	45,6	34,4				
											4 cv		3 cv				



GS^B/GSD^B 50-315

BOMBA NORMALIZADA



ROTAÇÃO

1.750

rpm

60

Hz

ROTOR

DIÁMETRO

344/277

mm

LARGURA

8.3

mm

ESTÁGIOS
Mínimo(1) Máximo (1)

SUCÇÃO

65

mm

2.1/2"

RECALQUE

50

mm

2"

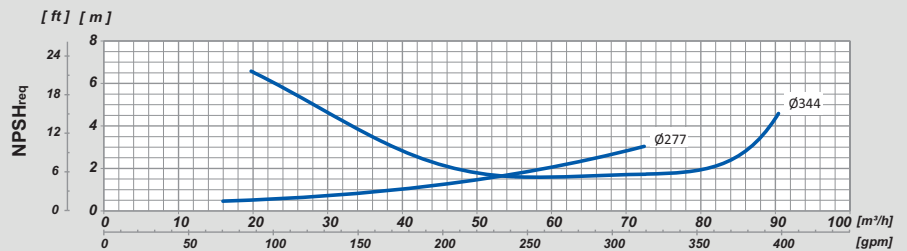
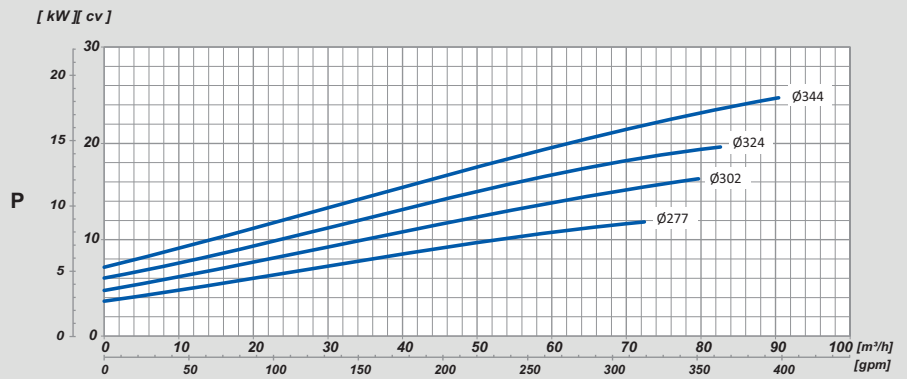
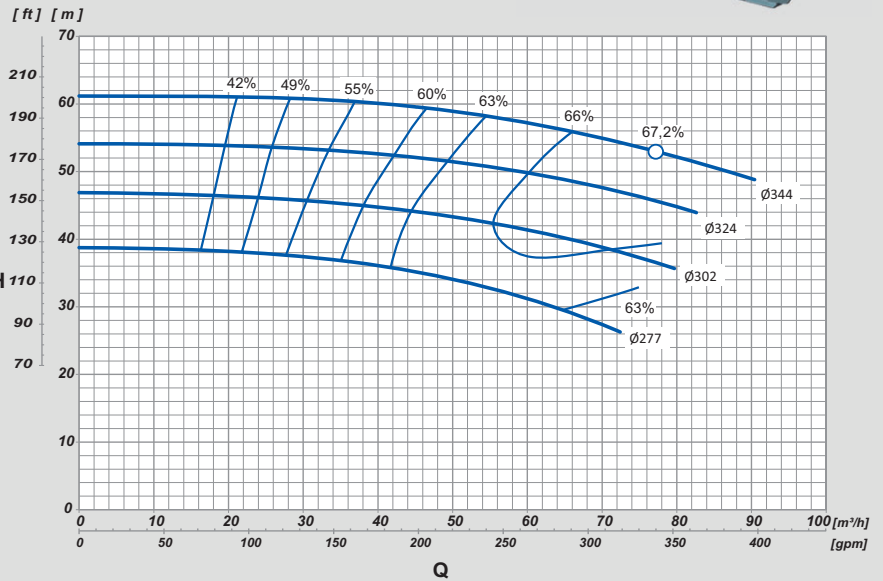

NOTA:

- Rolamento blindado.
- Mancal à seco.

Flanges conforme normas ANSI B16.1 ou DIN EN 1092-2/97 (Opcional).

B - montagem com selo tipo T21.

MODELO MODEL MODELO	ROTOR IMPELLER IMPULSOR [mm]	ALTURA MANOMÉTRICA / HEAD / ALTURA DE BOMBEO [m]																			ALTURA MÁXIMA MAXIMUM HEAD ALTURA MÁXIMA [m]											
		27	28	29	30	31	32	33	34	35	36	37	39	41	43	45	47	49	51	53		55	57	59	61							
		VAZÃO / FLOW RATE / CAUDAL [m³/h]																														
		70,8	68,3	65,9	63,2	60,3	57,3	53,9	50,1	45,7	40,7	33,8																				
GS50-315	277	12,5 cv				10 cv				7,5 cv															38,8							
GS50-315	302												78,7	75,6	69,2	61,5	51,8	37,7												46,9		
GS50-315	324												20 cv				79,1	64,1	53,1	35,8												54,1
GS50-315	344												25 cv				89,8	83,6	77,0	69,7	61,0	49,1	22,2	12,5 cv				61,2				



GS^B/GSD^B 50-125

BOMBA NORMALIZADA



ROTAÇÃO

3.500

rpm

60

Hz

ROTOR

DIÂMETRO

144/111

mm

LARGURA

21.8

mm

ESTÁGIOS
Mínimo(1) Máximo (1)

SUCÇÃO

65

mm

2.1/2"

RECALQUE

50

mm

2"

NOTA:

- Rolamento blindado.
- Mancal à seco.

Flanges conforme normas ANSI B16.1 ou DIN EN 1092-2/97 (Opcional).

B - montagem com selo tipo T21.

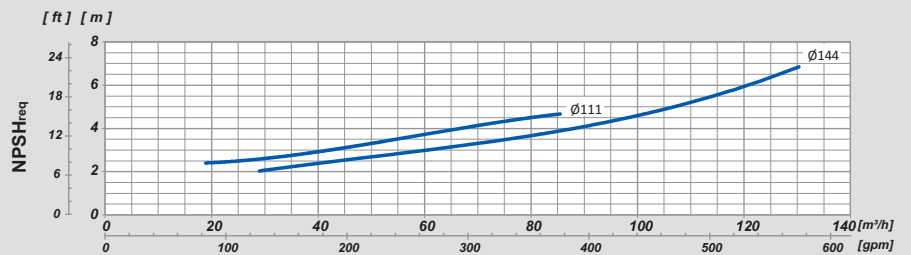
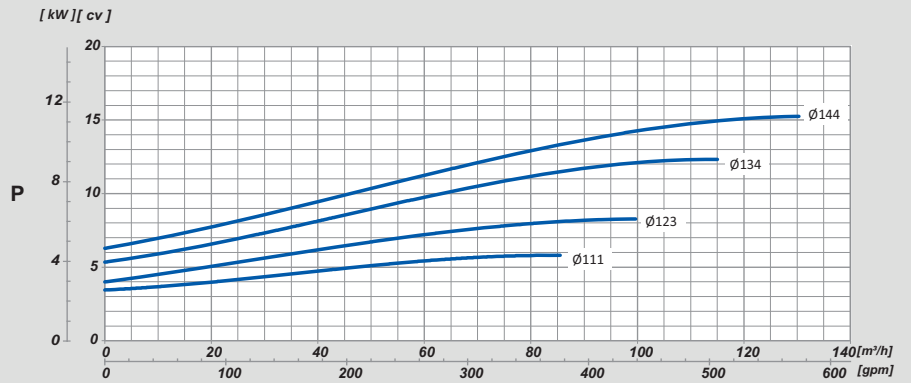
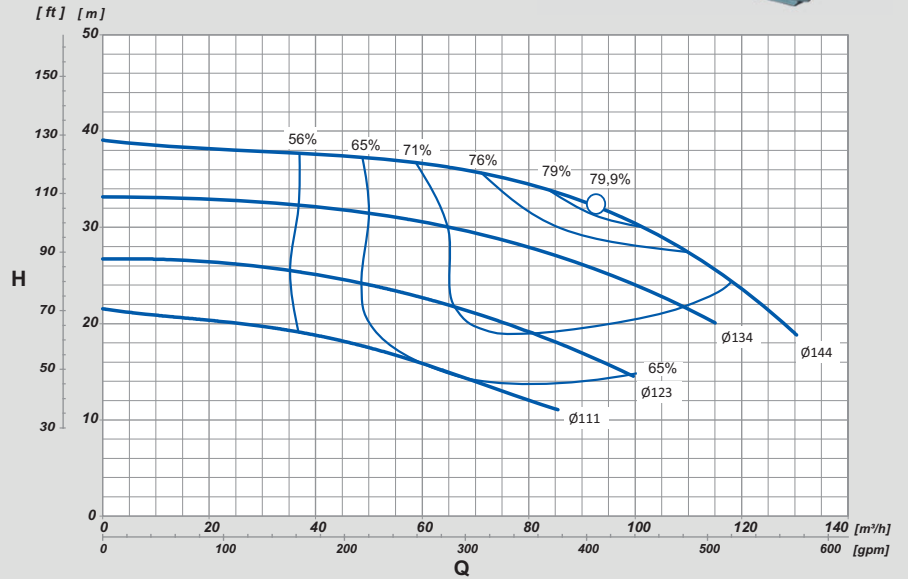

MODELO MODEL MODELO	ROTOR IMPELLER IMPULSOR [mm]	ALTURA MANOMÉTRICA / HEAD / ALTURA DE BOMBEO [m]																																				ALTURA MÁXIMA MAXIMUM HEAD ALTURA MÁXIMA [m]				
		12	13	14	15	16	17	18	19	20	21	22	23	24	25	26	27	28	29	30	32	34	36	38																		
		VAZÃO / FLOW RATE / CAUDAL [m³/h]																																								
		80,3	75,0	69,9	64,7	59,1	53,1	46,4	38,0	25,7	8,0																															
GS50-125	111	6 cv						5 cv			4 cv																												21,5			
GS50-125	123	10 cv						7,5 cv			6 cv																												26,7			
GS50-125	134										12,5 cv			10 cv																												33,2
GS50-125	144										15 cv																															38,9



GS^B/GSD^B 50-160

BOMBA NORMALIZADA



ROTAÇÃO

3.500

rpm

60

Hz

ROTOR

DIÁMETRO

177/131

mm

LARGURA

18.5

mm

ESTÁGIOS
Mínimo(1) Máximo (1)

SUCÇÃO

65

mm

2.1/2"

RECALQUE

50

mm

2"

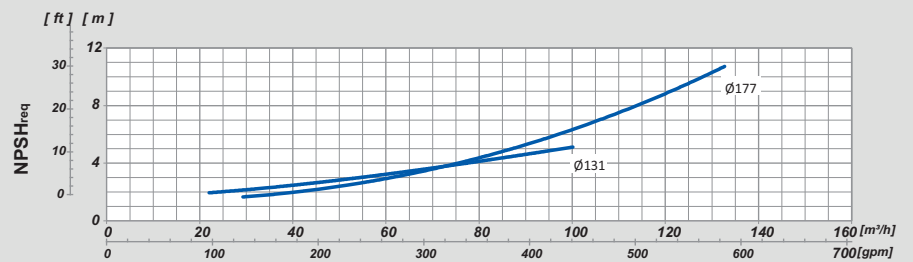
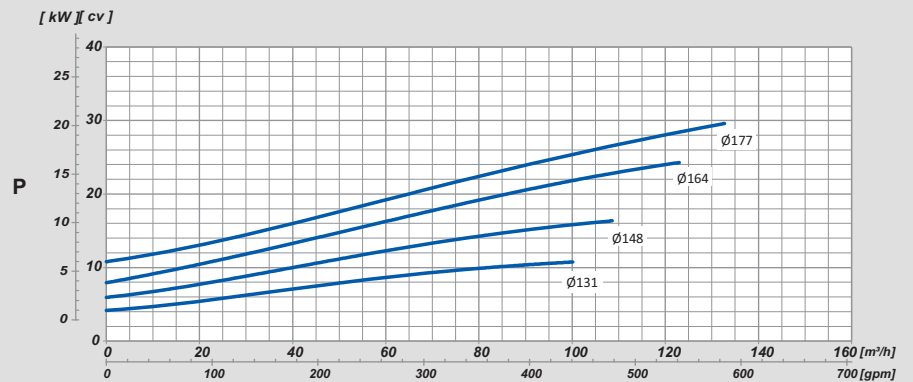
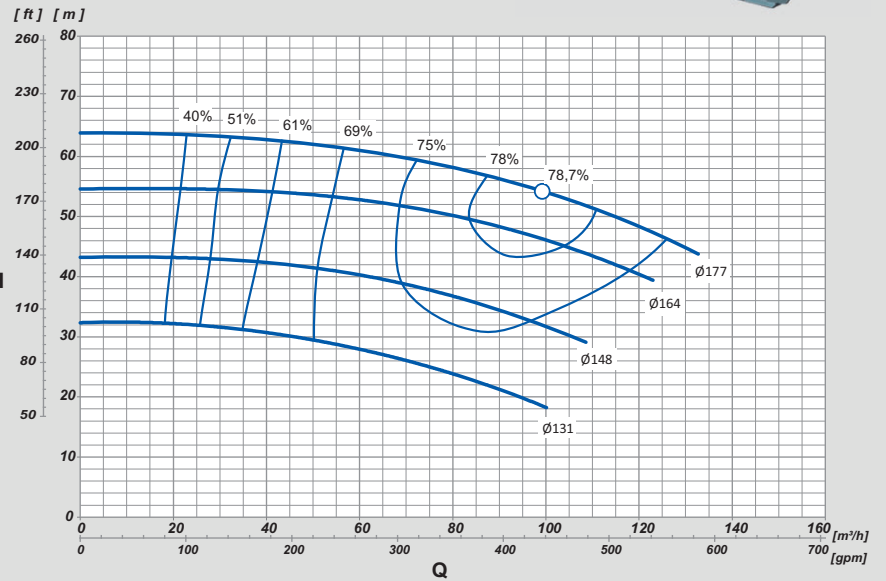

NOTA:

- Rolamento blindado.
- Mancal à seco.

Flanges conforme normas ANSI B16.1 ou DIN EN 1092-2/97 (Opcional).

B - montagem com selo tipo T21.

MODELO MODEL MODELO	ROTOR IMPELLER IMPULSOR [mm]	ALTURA MANOMÉTRICA / HEAD / ALTURA DE BOMBEO [m]																				ALTURA MÁXIMA MAXIMUM HEAD ALTURA MÁXIMA [m]									
		19	21	23	25	27	29	31	33	35	37	39	41	43	45	47	49	51	53	55	57		59	61	63						
		VAZÃO / FLOW RATE / CAUDAL [m³/h]																													
GS50-160	131	97,5	90,8	83,2	74,8	65,1	53,1	36,7																	32,3						
		10 cv										7.5 cv																			
GS50-160	148							102,2	95,4	87,5	78,6	68,0	54,0	26,5											43,2						
		15 cv										12.5 cv					10 cv														
GS50-160	164												118,0	111,2	104,3	95,7	86,2	74,8	57,3						54,6						
												25 cv					20 cv					15 cv									
GS50-160	177																		129,3	123,6	118,0	111,0	104,0	95,5	86,3	74,9	59,7	35,6	63,9		
												30 cv					25 cv					20 cv					15 cv				



GS^B/GSD^B/GST 50-200

BOMBA NORMALIZADA



ROTAÇÃO

3.500

rpm

60 Hz

ROTOR

DIÁMETRO

219/171

mm

LARGURA

14.1

mm

ESTÁGIOS
Mínimo(1) Máximo (1)

SUCÇÃO

65

mm

2.1/2"

RECALQUE

50

mm

2"

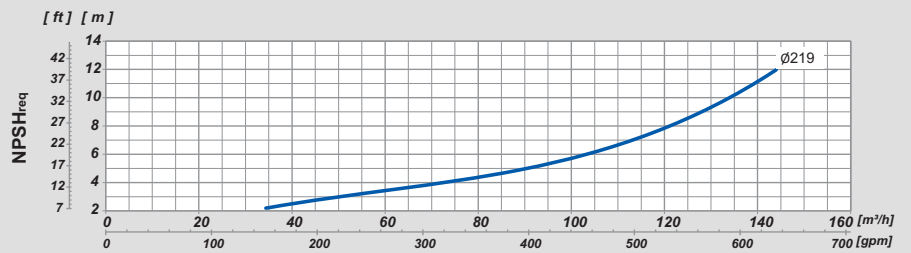
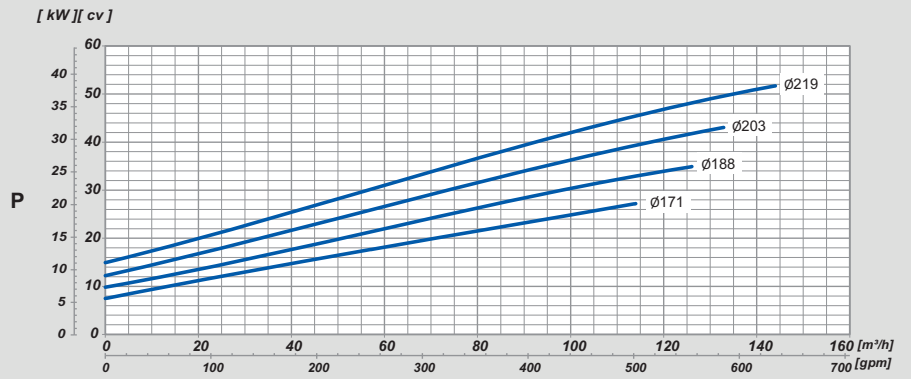
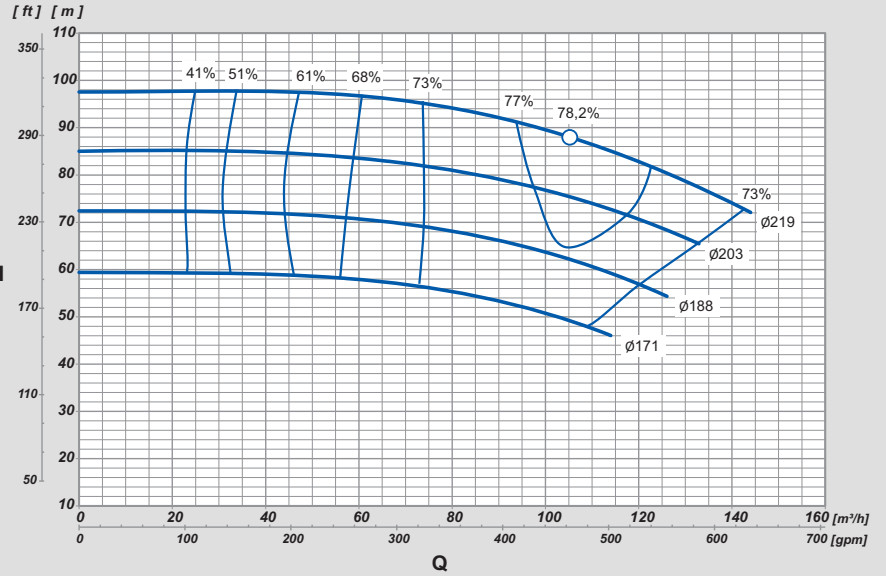

NOTA:

- Rolamento blindado.
- Mancal à seco.

Flanges conforme normas ANSI B16.1 ou DIN EN 1092-2/97 (Opcional).

B - montagem com selo tipo T21.

MODELO MODEL MODELO	ROTOR IMPELLER IMPULSOR [mm]	ALTURA MANOMÉTRICA / HEAD / ALTURA DE BOMBEO [m]																ALTURA MÁXIMA MAXIMUM HEAD ALTURA MÁXIMA [m]				
		48	50	52	54	56	58	61	64	67	70	73	76	79	82	85	88		91	94	97	
		VAZÃO / FLOW RATE / CAUDAL [m³/h]																				
GS50-200	171	108,6	102,7	95,1	86,7	75,6	57,6														59,4	
		25 cv				20 cv																
GS50-200	188					121,8	116,7	108,7	98,3	85,3	66,2										72,4	
						40 cv		30 cv		25 cv												
GS50-200	203									128,9	121,3	112,9	102,7	89,8	72,2	34,8					85,2	
										50 cv		40 cv		30 cv		25 cv						
GS50-200	219											142,0	136,0	129,4	121,8	113,4	105,0	93,9	80,0	55,4	97,8	
												50 cv				40 cv		30 cv				



GS^B/GSD^B/GST 50-250

BOMBA NORMALIZADA



ROTAÇÃO

3.500

rpm

60

Hz

ROTOR

DIÂMETRO

237/210

mm

LARGURA

12.8

mm

ESTÁGIOS
Mínimo(1) Máximo (1)

SUCÇÃO

65

mm

2.1/2"

RECALQUE

50

mm

2"

NOTA:

- Rolamento blindado.
- Mancal à seco.

Flanges conforme normas ANSI B16.1 ou DIN EN 1092-2/97 (Opcional).

B - montagem com selo tipo T21.

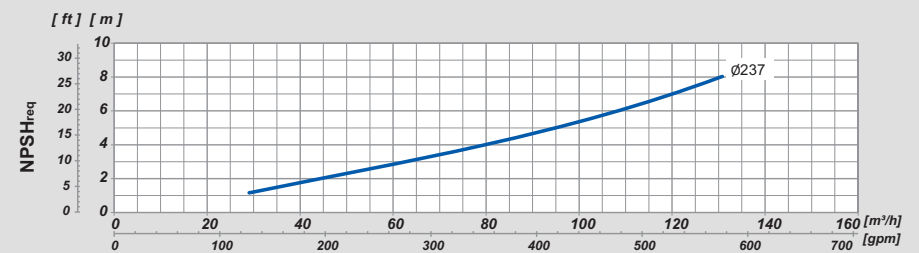
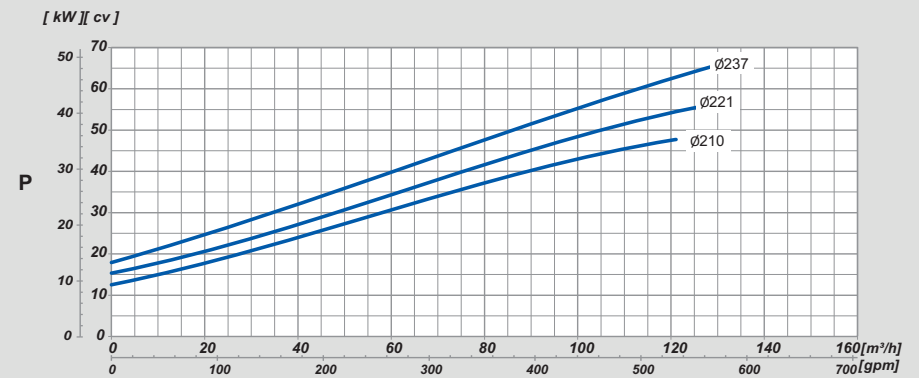
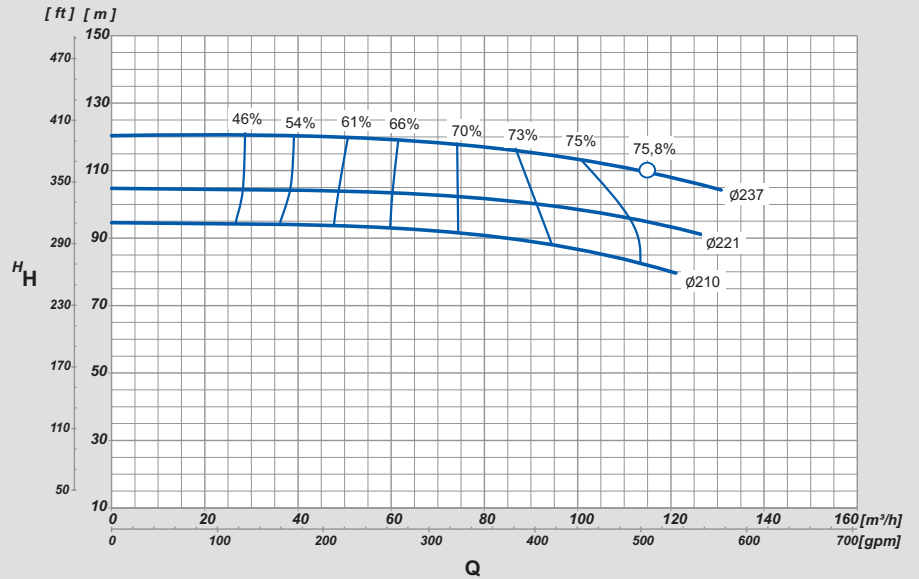

MODELO MODEL MODELO	ROTOR IMPELLER IMPULSOR [mm]	ALTURA MANOMÉTRICA / HEAD / ALTURA DE BOMBEO [m]																		ALTURA MÁXIMA MAXIMUM HEAD ALTURA MÁXIMA [m]										
		80	82	84	86	88	90	92	94	96	98	100	102	104	106	108	110	112	114		116	118	120							
		VAZÃO / FLOW RATE / CAUDAL [m³/h]																												
GSS0-250	210	120,2	114,5	108,7	101,7	94,4	84,3	70,7	38,9														94,6							
		50 cv					40 cv			30 cv																				
GSS0-250	221						129,1	123,4	117,3	110,0	101,9	91,6	77,4	46,8									104,8							
		60 cv						50 cv			40 cv		30 cv																	
GSS0-250	237														125,7	119,7	113,1	105,5	96,6	86,3	72,2	46,9	120,6							
									70 cv		60 cv			50 cv		40 cv														

DESCRIÇÃO

GS[®] / GSD[®] 65

Motobomba Centrífuga Normalizada Monoestágio - Monobloco (GSD) ou Mancalizada (GS) - Conforme norma Dimensional EN733 - Motor Monofásico ou Trifásico em II Polos, 60Hz, 3500rpm ou IV Polos, 60Hz, 1750rpm - Bocais Flange conforme norma ANSI B16.1.

Sucção 80mm x Recalque 65mm.

Utilizada para água limpa até temperatura de 70°C (Temperaturas superiores, consultar opções).

Vazão Máxima: 222,6m³/h - Vazão Mínima: 33,4m³/h.

Pressão Máxima: 146,2mca - Pressão Mínima: 17,0mca.

GST 65

Bomba Centrífuga Monoestágio (Performance da Normalizada GS série 65) - Tratorizada com caixa multiplicadora, cardã e base - Projetada para tomada de força do trator - Rotação da tomada de força: 540 rpm - Rotação da bomba: 3500 rpm - Bocais Flange conforme norma ANSI B16.1 (acompanha contra flange para rosca BSP), Sucção 3" x Recalque 2.1/2".

Vazão Máxima: 184,3m³/h - Vazão Mínima: 58,0m³/h.

Pressão Máxima: 89,3mca - Pressão Mínima: 40,0mca.

OBS.: Disponível para o modelo **GST-65/200**



APLICAÇÕES

GS[®] / GSD[®] 65



Indústrias / Processos



Abastecimento público de água



Ar condicionado



Agricultura / Irrigação



Saneamento



Combate a incêndios



Construção civil



Sistemas de refrigeração

GST 65



Agricultura / Irrigação

ESPECIFICAÇÕES

GS[®] / GSD[®] 65

- Carcaça em ferro fundido GG-25.
- Rotor em ferro fundido GG-25.
- Intermediário/Suporte em ferro fundido GG-25.
- Anéis de desgaste em Bronze.
- Anel O'ring de vedação da carcaça em Buna N.
- Selo mecânico: Faces em grafite e cerâmica. Mola em inox 304 e elastômero (borracha) em Buna N.

GST 65

- Carcaça em ferro fundido GG-25.
- Rotor em ferro fundido GG-25.
- Suporte em ferro fundido GG-25.
- Anéis de desgaste em Bronze.
- Anel O'ring de vedação da carcaça em Buna N.
- Selo mecânico: Faces em grafite e cerâmica. Mola em inox 304 e elastômero (borracha) em Buna N.

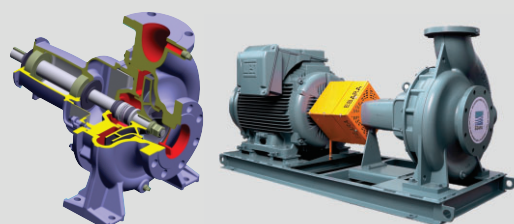

OPÇÕES

GS[®] / GSD[®] 65

- Bocais Flange conforme norma DIN EN 1092-2/97.
- Fornecimento com contra flanges ANSI B16.1 ou DIN EN 1092-2/97 com rosca BSP ou NPT.
- Bomba inteira em Ferro Nodular (GGG-40).
- Rotor em Ferro Nodular (GGG-40).
- Rotor em Bronze.
- Vedação especial do Selo Mecânico/Anel O'ring através de elastômeros (borrachas) em Viton ou EPDM e "faces" em Carbetto de Silício ou Tungstênio.
- Montagem com motor a prova de explosão.
- Montagem Mancal x Base x Luva Elástica.
- Pintura na cor vermelho Munsell para combate a incêndio.

GST 65

- Bocais Flange conforme norma DIN EN 1092-2/97.
- Rotor em Ferro Nodular (GGG-40).
- Rotor em Bronze.
- Vedação especial do Selo Mecânico/Anel O'ring através de elastômeros (borrachas) em Viton ou EPDM e "faces" em Carbetto de Silício ou Tungstênio.



GS^B/GSD^B 65-125

BOMBA NORMALIZADA



ROTAÇÃO

1.750

rpm

60

Hz

ROTOR

DIÁMETRO

147/120

mm

LARGURA

24.9

mm

ESTÁGIOS
Mínimo(1) Máximo (1)

SUCÇÃO

80

mm

3"

RECALQUE

65

mm

2.1/2"

NOTA:

- Rolamento blindado.
- Mancal à seco.

Flanges conforme normas ANSI B16.1 ou DIN EN 1092-2/97 (Opcional).

B - montagem com selo tipo T21.

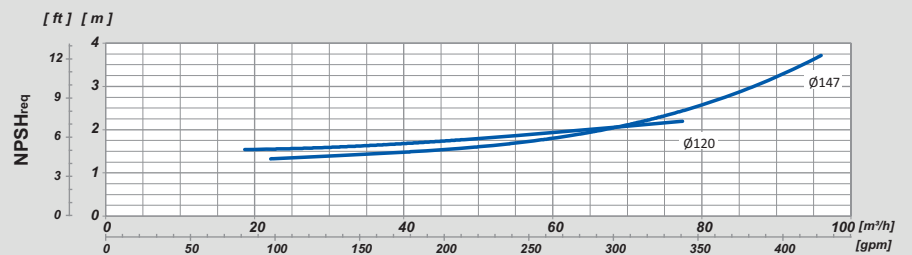
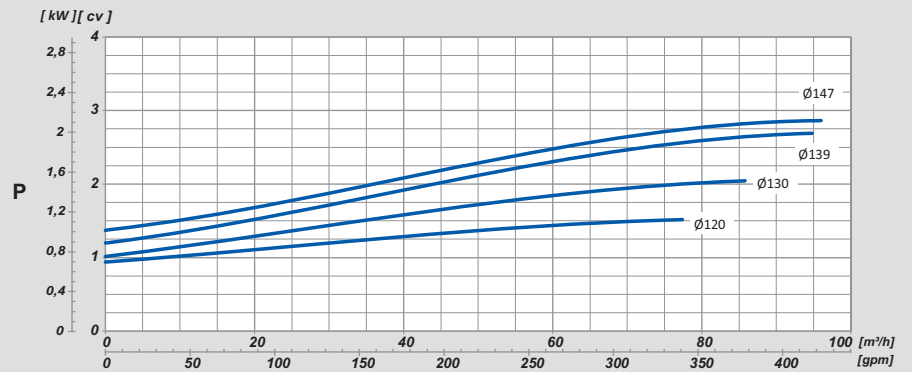
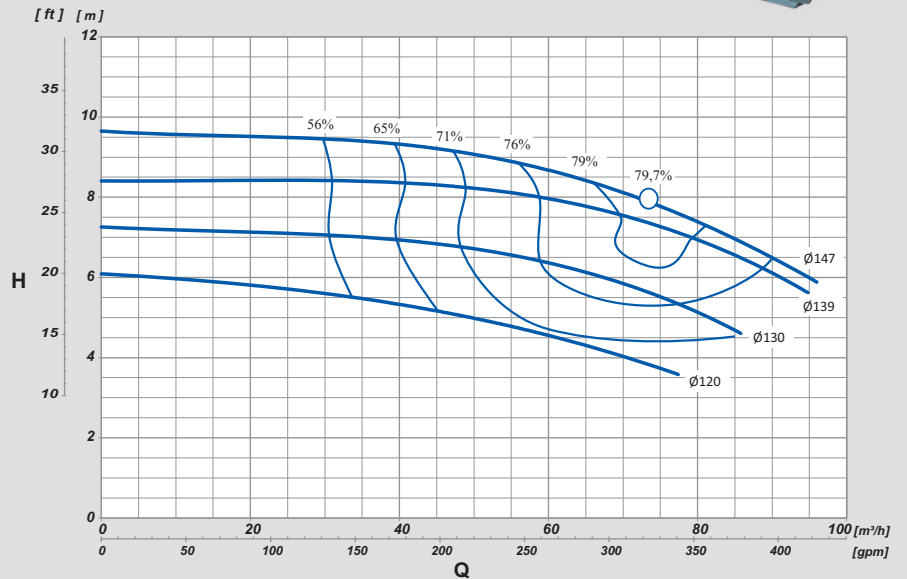

MODELO MODEL MODELO	ROTOR IMPELLER IMPULSOR [mm]	ALTURA MANOMÉTRICA / HEAD / ALTURA DE BOMBEO [m]								ALTURA MÁXIMA MAXIMUM HEAD ALTURA MÁXIMA [m]	
		3	4	5	6	7	8	9	10		
VAZÃO / FLOW RATE / CAUDAL [m ³ /h]											
GS65-125	120		70,5	49,3	8,3						6,1
				1,5 cv	1 cv						
GS65-125	130			81,7	67,5	33,6					7,2
					2 cv	1,5 cv					
GS65-125	139				91,0	78,4	58,8				8,4
						3 cv					
GS65-125	147				94,8	84,3	71,4	51,5			9,7
							3 cv				



GS^B/GSD^B 65-160

BOMBA NORMALIZADA



ROTAÇÃO

1.750

rpm

60

Hz

ROTOR

DIÁMETRO

177/135

mm

LARGURA

211

mm

ESTÁGIOS
Mínimo(1) Máximo (1)

SUCÇÃO

80

mm

3"

RECALQUE

65

mm

2.1/2"

NOTA:

- Rolamento blindado.
- Mancal à seco.

Flanges conforme normas ANSI B16.1 ou DIN EN 1092-2/97 (Opcional).

B - montagem com selo tipo T21.

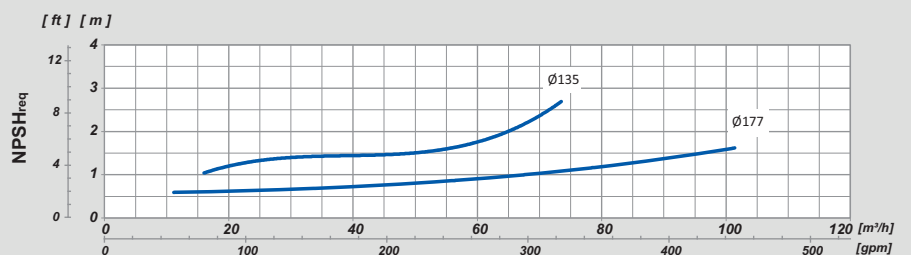
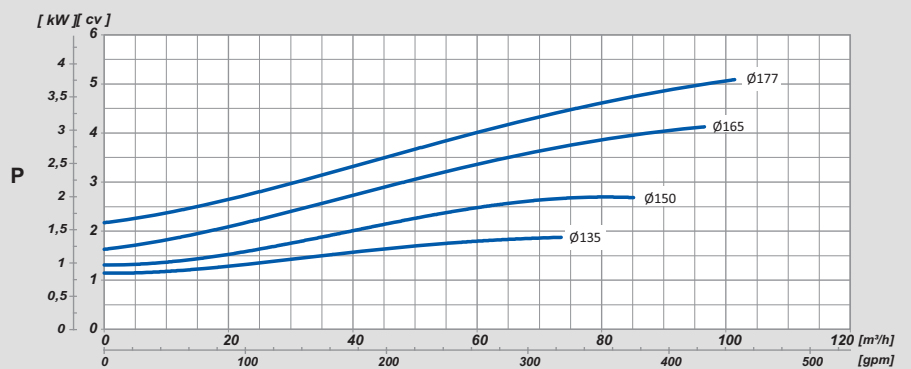
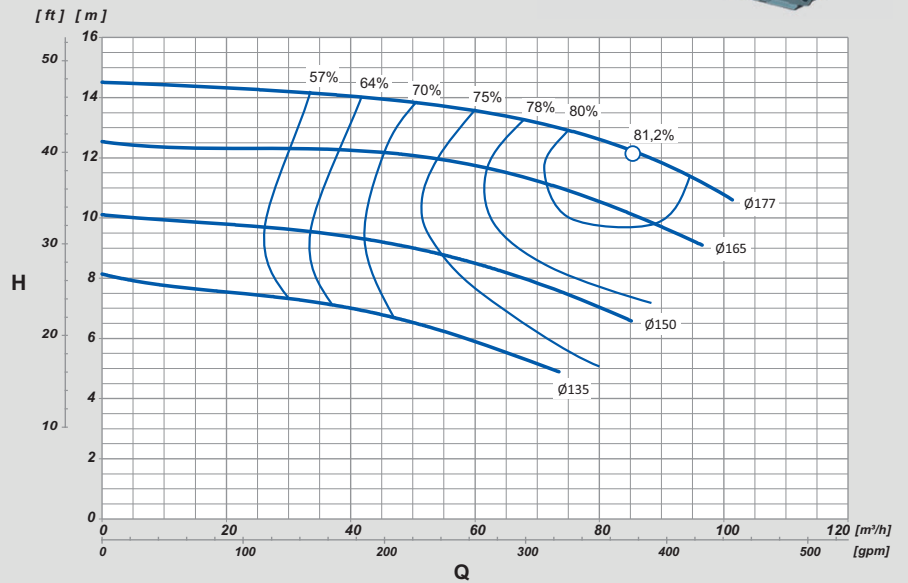

MODELO MODEL MODELO	ROTOR IMPELLER IMPULSOR [mm]	ALTURA MANOMÉTRICA / HEAD / ALTURA DE BOMBEO [m]													ALTURA MÁXIMA MAXIMUM HEAD ALTURA MÁXIMA [m]		
		4	5	6	7	8	9	10	11	12	13	14	15				
		VAZÃO / FLOW RATE / CAUDAL [m³/h]															
GS65-160	135		72,1	58,4	39,9	3,5											8,1
			2 cv		1.5 cv												
GS65-160	150				80,3	67,6	49,8	6,5									10,1
					3 cv		1.5 cv										
GS65-160	165							86,6	73,5	52,1							12,5
								4 cv		3 cv							
GS65-160	177								97,7	87,9	72,7	42,0					14,5
									5 cv		4 cv						



GS^B/GSD^B 65-250

BOMBA NORMALIZADA



ROTAÇÃO

1.750

rpm

60

Hz

ROTOR

DIÁMETRO

273/215

mm

LARGURA

16.4

mm

ESTÁGIOS
Mínimo(1) Máximo (1)

SUCÇÃO

80

mm

3"

RECALQUE

65

mm

2.1/2"

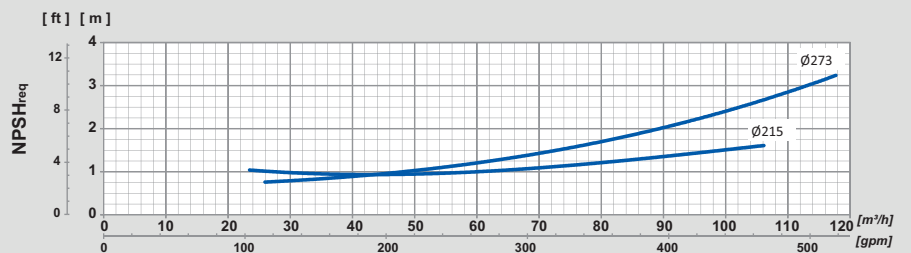
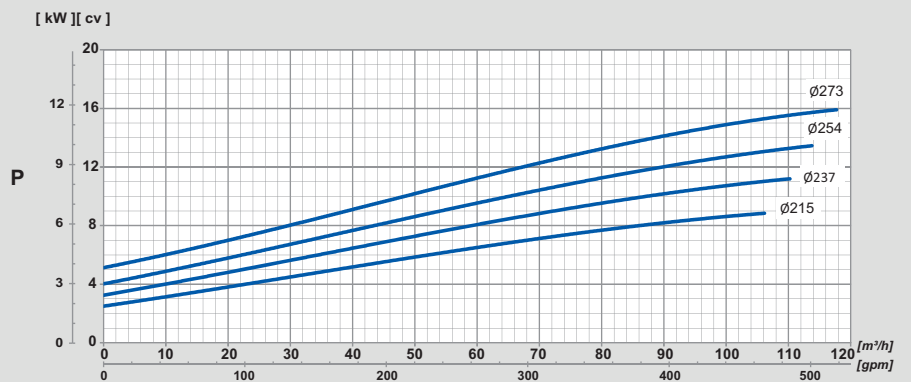
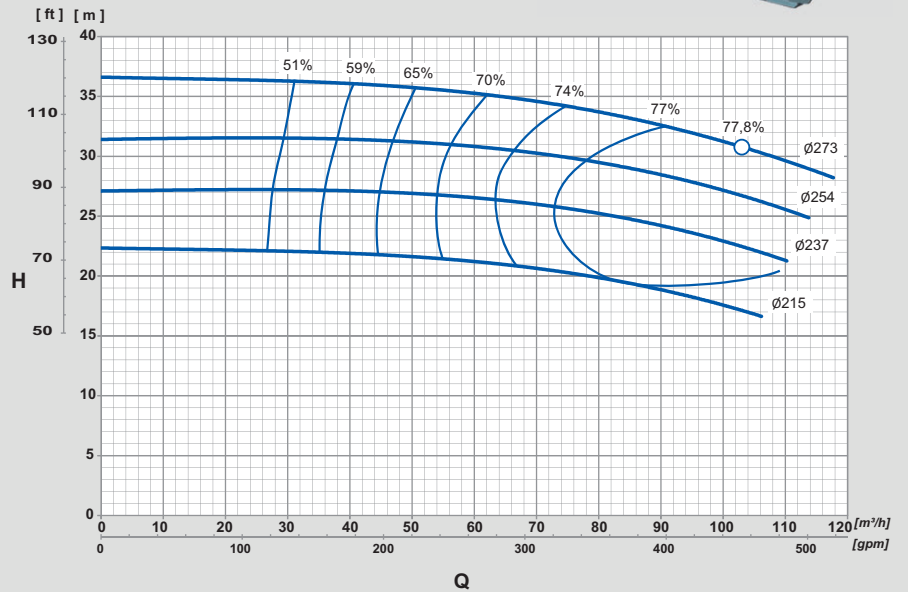

NOTA:

- Rolamento blindado.
- Mancal à seco.

Flanges conforme normas ANSI B16.1 ou DIN EN 1092-2/97 (Opcional).

B - montagem com selo tipo T21.

MODELO MODEL MODELO	ROTOR IMPELLER IMPULSOR [mm]	ALTURA MANOMÉTRICA / HEAD / ALTURA DE BOMBEO [m]																ALTURA MÁXIMA MAXIMUM HEAD ALTURA MÁXIMA [m]						
		16	17	18	19	20	21	22	23	24	25	26	27	28	29	30	31		32	33	34	35	36	37
		VAZÃO / FLOW RATE / CAUDAL [m ³ /h]																						
GS65-250	215		103,5	96,9	88,6	78,2	63,2	33,4																22,3
			10 cv			7,5 cv		5 cv																
GS65-250	237					105,6	99,1	91,2	82,1	69,4	47,2													27,1
						12,5 cv		10 cv			7,5 cv													
GS65-250	254								113,4	107,0	100,6	92,9	84,2	73,6	56,7									31,5
									12,5 cv			10 cv												
GS65-250	273												113,3	107,7	101,4	94,4	86,2	76,8	63,8	42,5				36,6
													15 cv		12,5 cv			10 cv						



GS^B/GSD^B 65-315

BOMBA NORMALIZADA



ROTAÇÃO

1.750

rpm

60

Hz

ROTOR

DIÂMETRO

320/261

mm

LARGURA

16.2

mm

ESTÁGIOS
Mínimo(1) Máximo (1)

SUCÇÃO

80

mm

3"

RECALQUE

65

mm

2.1/2"

NOTA:

- Rolamento blindado.
- Mancal à seco.

Flanges conforme normas ANSI B16.1 ou DIN EN 1092-2/97 (Opcional).

B - montagem com selo tipo T21.

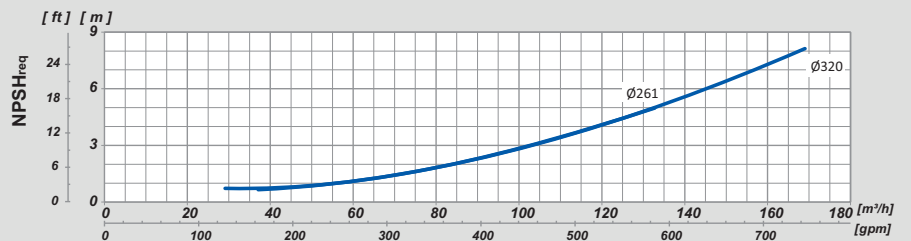
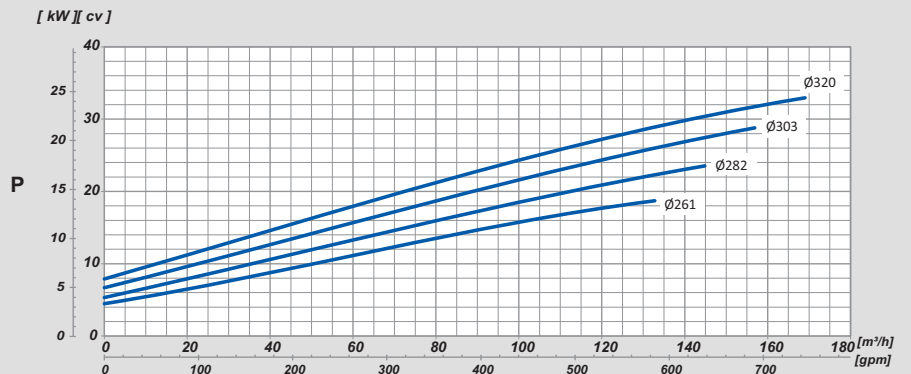
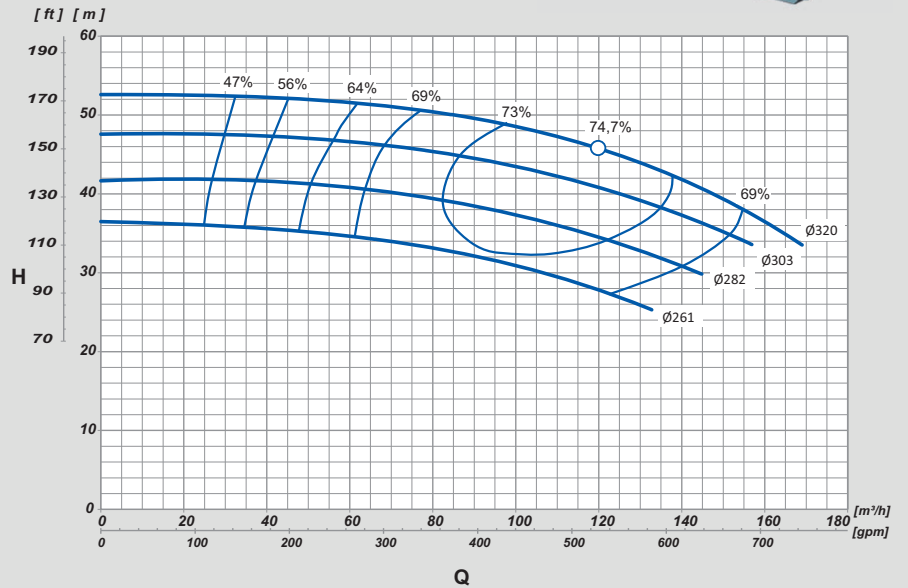

MODELO MODEL MODELO	ROTOR IMPELLER IMPULSOR [mm]	ALTURA MANOMÉTRICA / HEAD / ALTURA DE BOMBEO [m]																				ALTURA MÁXIMA MAXIMUM HEAD ALTURA MÁXIMA [m]																																																																																																																															
		26	27	28	29	30	31	32	33	34	35	36	37	38	39	40	41	42	43	44	46		48	50	52																																																																																																																												
GS65-315	261	VAZÃO / FLOW RATE / CAUDAL [m³/h]																				36,7																																																																																																																															
		129,7	123,7	117,7	111,5	105,2	98,2	90,7	81,9	71,9	56,5	17,1																																																																																																																																									
		20 cv					15 cv					12,5 cv					6 cv																																																																																																																																				
GS65-315	282	VAZÃO / FLOW RATE / CAUDAL [m³/h]																				41,7																																																																																																																															
		144,4										139,0											133,7										128,3										122,1										116,0										109,4										102,1										94,5										84,7										73,1										56,7																																				
		25 cv										20 cv										15 cv										12,5 cv																																																																																																																					
GS65-315	303	VAZÃO / FLOW RATE / CAUDAL [m³/h]																				47,6																																																																																																																															
		155,1										150,4											145,8										141,1										135,9										130,3										124,6										118,4										111,2										104,0										94,7										71,4																																				
		30 cv										25 cv										20 cv																																																																																																																															
GS65-315	320	VAZÃO / FLOW RATE / CAUDAL [m³/h]																				52,6																																																																																																																															
		167,5										164,2											161,0										157,7										154,5										151,3										147,3										142,9										138,6										134,2										129,5										117,8										103,6										84,3										47,5						
		40 cv										30 cv										25 cv																																																																																																																															



GS^B/GSD^B 65-125

BOMBA NORMALIZADA



ROTAÇÃO

3.500

rpm

60

Hz

ROTOR

DIÂMETRO

147/120

mm

LARGURA

24.9

mm

ESTÁGIOS
Mínimo(1) Máximo (1)

SUCÇÃO

80

mm

3"

RECALQUE

65

mm

2.1/2"

NOTA:

- Rolamento blindado.
- Mancal à seco.

Flanges conforme normas ANSI B16.1 ou DIN EN 1092-2/97 (Opcional).

B - montagem com selo tipo T21.

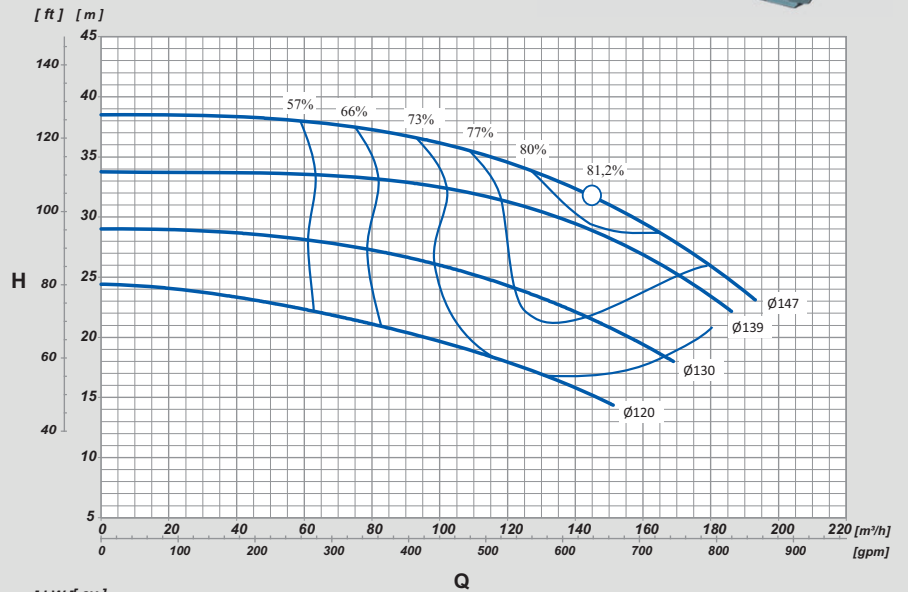

[kW] [cv]

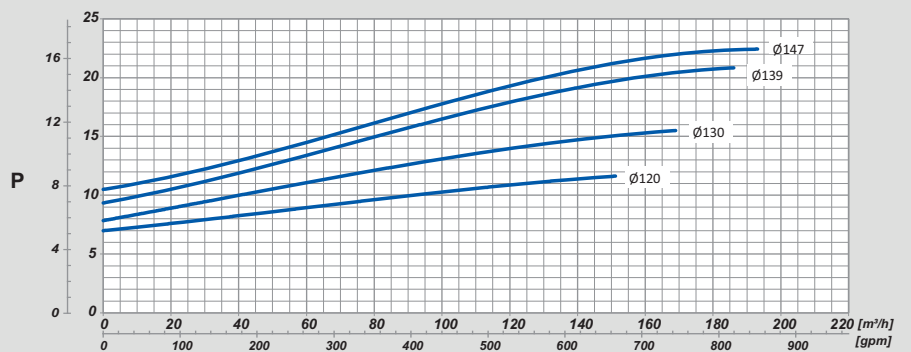

[ft] [m]

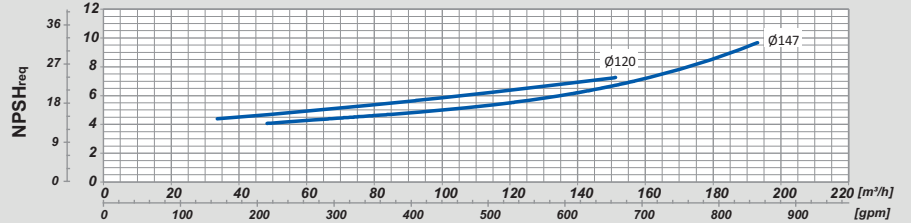

MODELO MODEL MODELO	ROTOR IMPELLER IMPULSOR [mm]	ALTURA MANOMÉTRICA / HEAD / ALTURA DE BOMBEO [m]																ALTURA MÁXIMA MAXIMUM HEAD ALTURA MÁXIMA [m]				
		15	16	17	18	19	20	21	22	23	24	25	26	27	28	29	30		32	34	36	38
GS65-125	120	146,1	138,1	129,1	119,3	107,8	95,3	81,4	65,6	47,1	21,7											24,4
		12,5 cv				10 cv				7,5 cv												
GS65-125	130				168,8	162,2	155,7	149,1	141,0	132,4	122,9	111,7	98,7	83,5	62,7	22,3						29,0
						15 cv				12,5 cv				10 cv								
GS65-125	139									181,6	176,1	170,6	165,1	158,4	150,8	143,2	133,8	108,1				33,8
										20 cv												
GS65-125	147										188,8	183,7	178,5	173,3	168,0	161,7	155,4	142,1	125,4	102,9	55,1	38,6
										25 cv				20 cv				15 cv				



GS^B/GSD^B/GST 65-200

BOMBA NORMALIZADA

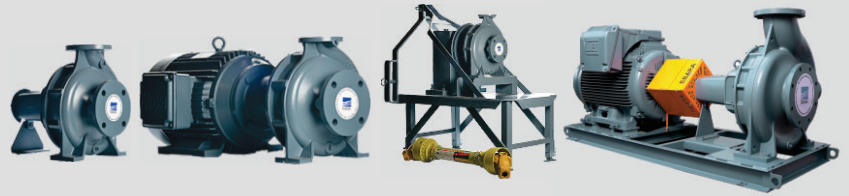

ROTAÇÃO

3.500

rpm

60

Hz

ROTOR

DIÂMETRO

215/162

mm

LARGURA

15.5

mm

ESTÁGIOS
Mínimo(1) Máximo (1)

SUCÇÃO

80

mm

3"

RECALQUE

65

mm

2.1/2"

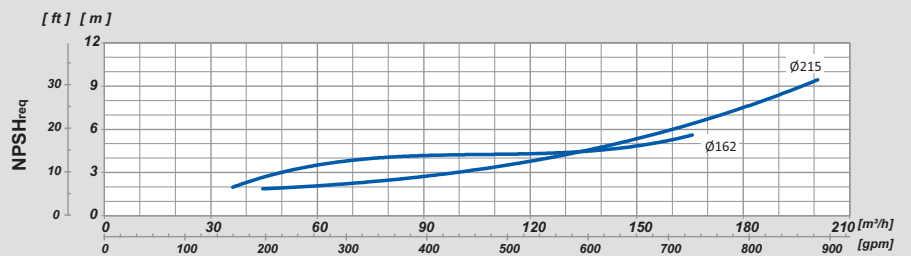
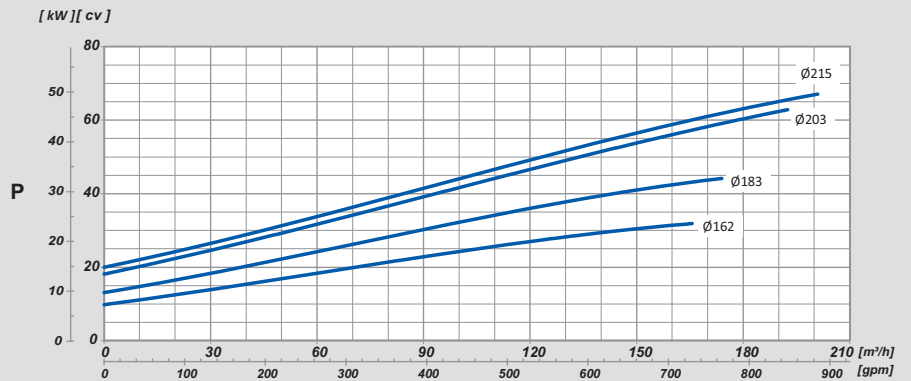
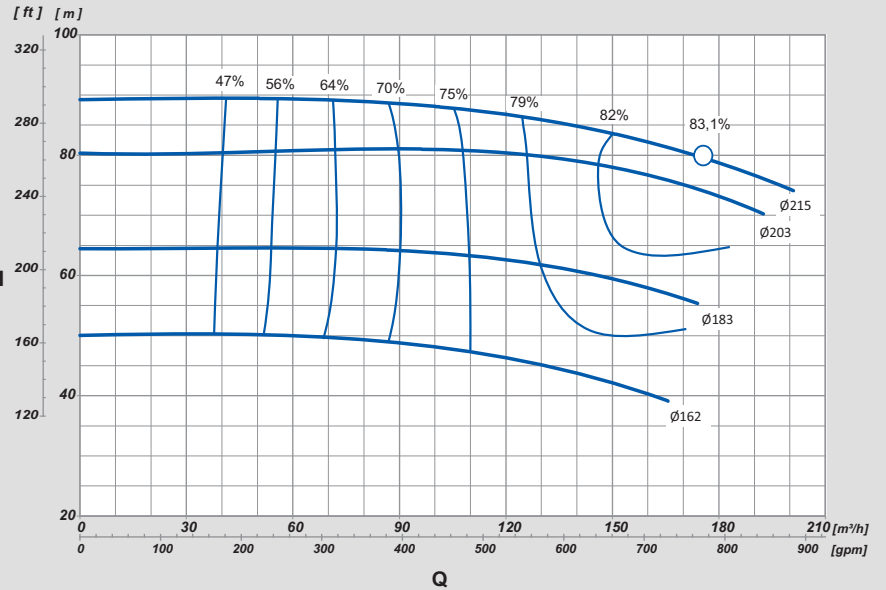

NOTA:

- Rolamento blindado.
- Mancal à seco.

Flanges conforme normas ANSI B16.1 ou DIN EN 1092-2/97 (Opcional).

B - montagem com selo tipo T21.

MODELO MODEL MODELO	ROTOR IMPELLER IMPULSOR [mm]	ALTURA MANOMÉTRICA / HEAD / ALTURA DE BOMBEO [m]																		ALTURA MÁXIMA MAXIMUM HEAD ALTURA MÁXIMA [m]					
		40	42	44	46	48	50	56	58	60	62	64	72	74	76	78	80	82	84		85	86	87	88	89
		VAZÃO / FLOW RATE / CAUDAL [m³/h]																							
GS65-200	162	161,0	150,4	137,7	122,3	100,8	58,0																		50,0
		30 cv			25 cv		20 cv																		
GS65-200	183						170,3	159,1	145,2	126,7	92,9														64,5
							50 cv		40 cv		30 cv														
GS65-200	203											184,3	175,6	164,6	150,6	125,6									80,2
												60 cv		50 cv											
GS65-200	215												192,3	182,9	172,1	160,3	145,8	137,9	128,3	117,0	101,9	76,8		89,3	
													75 cv		60 cv		50 cv		40 cv						



GS^B/GSD^B 65-250

BOMBA NORMALIZADA



ROTAÇÃO

3.500

rpm

60

Hz

ROTOR

DIÁMETRO

273/215

mm

LARGURA

16.4

mm

ESTÁGIOS
Mínimo(1) Máximo (1)

SUCÇÃO

80

mm

3"

RECALQUE

65

mm

2.1/2"

NOTA:

- Rolamento blindado.
- Mancal à seco.

Flanges conforme normas ANSI B16.1 ou DIN EN 1092-2/97 (Opcional).

B - montagem com selo tipo T21.

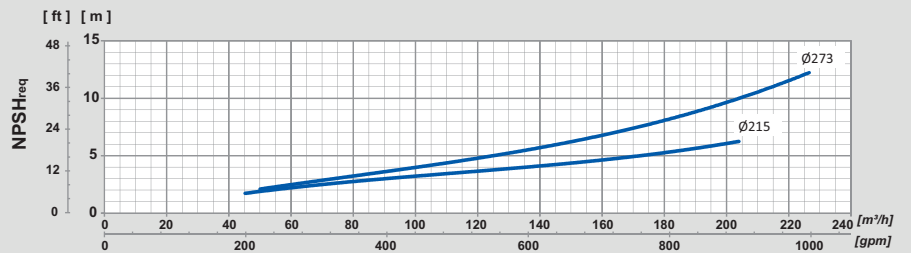
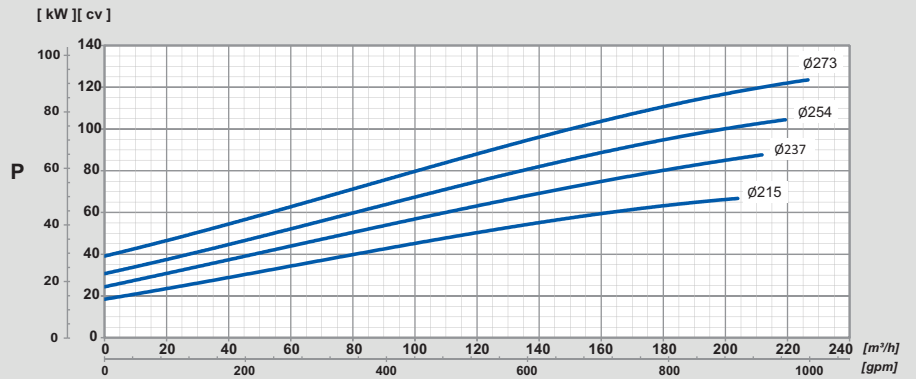
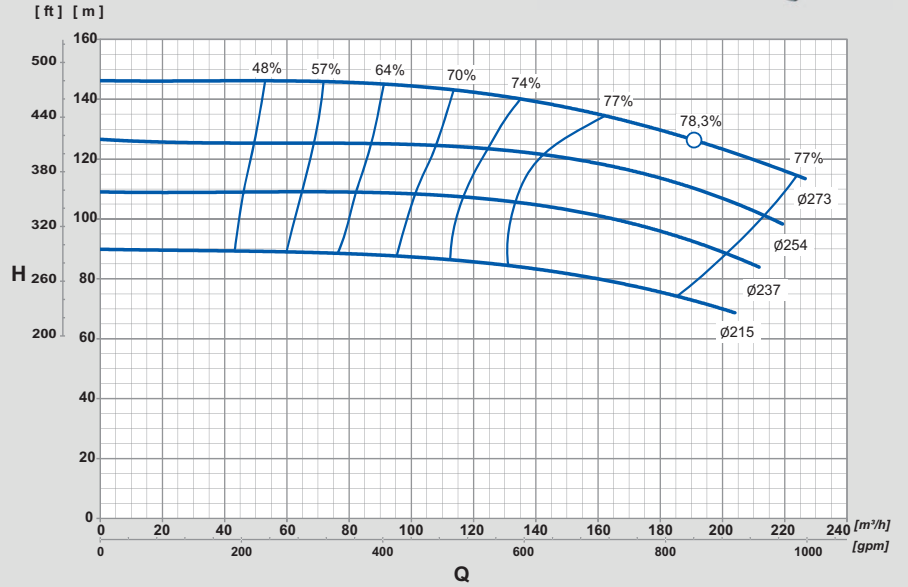

MODELO MODEL MODELO	ROTOR IMPELLER IMPULSOR [mm]	ALTURA MANOMÉTRICA / HEAD / ALTURA DE BOMBEO [m]																		ALTURA MÁXIMA MAXIMUM HEAD ALTURA MÁXIMA [m]																								
		70	72	74	76	78	80	82	84	86	88	90	95	100	105	110	115	120	125		130	135	140	145																				
GS65-250	215	199,4	192,7	186,0	178,4	169,3	160,2	147,8	134,4	115,7	86,5																																	
		75 cv			60 cv			50 cv			40 cv																																	
GS65-250	237								211,6	206,6	201,6	196,6	182,5	165,1	137,6																													
								100 cv			75 cv																																	
GS65-250	254												214,9	204,2	192,8	175,9	151,2	82,0																										
														100 cv			60 cv																											
GS65-250	273																	222,6	209,1	194,7	178,7	159,3	134,5	89,8																				
																				125 cv			100 cv			75 cv																		

DESCRIÇÃO

Motobomba Centrífuga Normalizada Monoestágio - Monobloco (GSD) ou Mancalzada (GS) - Conforme norma Dimensional EN733 - Motor Monofásico ou Trifásico em II Polos, 60Hz, 3500rpm ou IV Polos, 60Hz, 1750rpm - Bocais Flange conforme norma ANSI B16.1.

Sucção 100mm x Recalque 80mm.

Utilizada para água limpa até temperatura de 70°C (Temperaturas superiores, consultar opções).

Vazão Máxima: 330,0m³/h - Vazão Mínima: 40,0m³/h.

Pressão Máxima: 97,0mca - Pressão Mínima: 9,0mca.

ESPECIFICAÇÕES

- Carcaça em ferro fundido GG-25.
- Rotor em ferro fundido GG-25.
- Intermediário/Suporte em ferro fundido GG-25.
- Anéis de desgaste em Bronze.
- Anel O'ring de vedação da carcaça em Buna N.
- Selo mecânico: Faces em grafite e cerâmica. Mola em inox 304 e elastômero (borracha) em Buna N.

APLICAÇÕES

Indústrias / Processos



Ar condicionado



Agricultura / Irrigação



Saneamento



Construção civil



Combate a incêndios



Abastecimento público de água



Sistemas de refrigeração

OPÇÕES

- Bocais Flange conforme norma DIN EN 1092-2/97.
- Fornecimento com contra flanges ANSI B16.1 ou DIN EN 1092-2/97 com rosca BSP ou NPT.
- Bomba inteira em Ferro Nodular (GGG-40).
- Rotor em Ferro Nodular (GGG-40).
- Rotor em Bronze.
- Vedação especial do Selo Mecânico/Anel O'ring através de elastômeros (borrachas) em Viton ou EPDM e "faces" em Carbetto de Silício ou Tungstênio.
- Montagem com motor a prova de explosão.
- Montagem Mancal x Base x Luva Elástica.
- Pintura na cor vermelho Munsell para combate a incêndio.

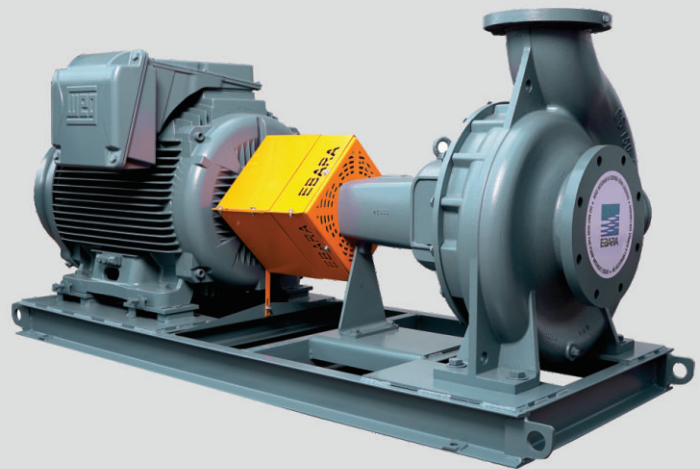

Flanges ANSI 16bar (ANSI B 16.1)
 Opcional DIN 16bar (EN PN16)

Vedação: Selo Mecânico
 Opcional: Gaxeta

Novo design hidráulico
 Diretiva ErP cumprida

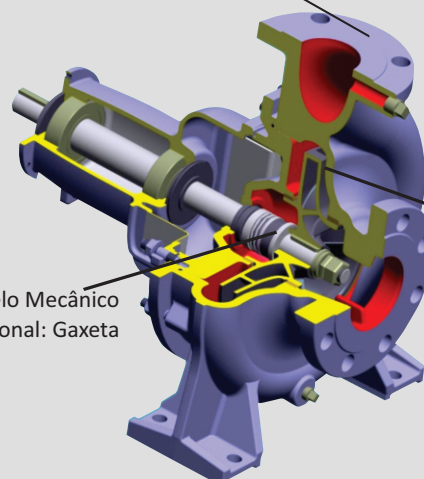



GS^B/GSD^B 80-160

BOMBA NORMALIZADA



ROTAÇÃO

1.750

rpm

60

Hz

ROTOR

DIÁMETRO

177/127

mm

LARGURA

31.2

mm

ESTÁGIOS
Mínimo(1) Máximo (1)

SUCÇÃO

100

mm

4"

RECALQUE

80

mm

3"

NOTA:

- Rolamento blindado.
- Mancal à seco.

Flanges conforme normas ANSI B16.1 ou DIN EN 1092-2/97 (Opcional).

B - montagem com selo tipo T21.

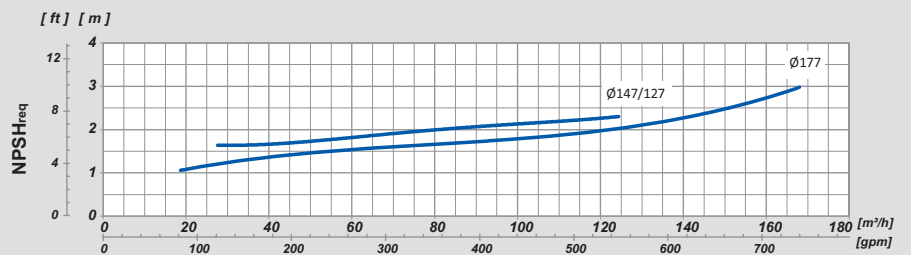
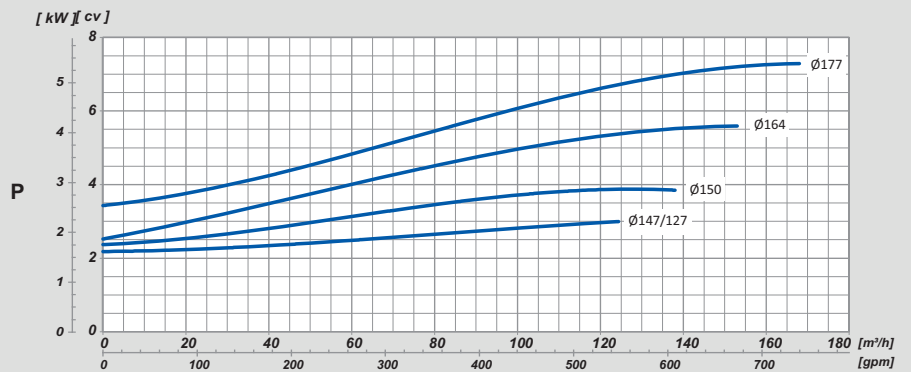
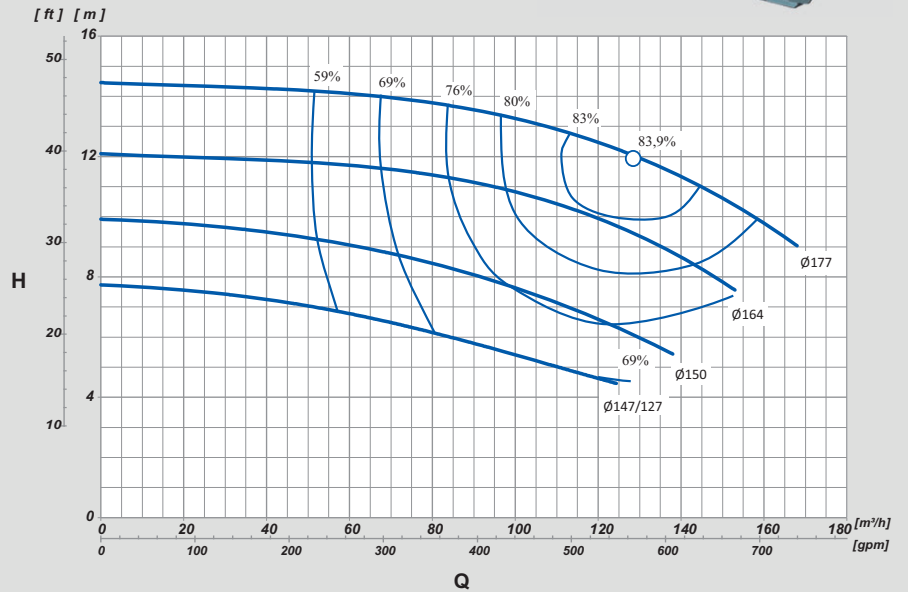

MODELO MODEL MODELO	ROTOR IMPELLER IMPULSOR [mm]	ALTURA MANOMÉTRICA / HEAD / ALTURA DE BOMBEO [m]											ALTURA MÁXIMA MAXIMUM HEAD ALTURA MÁXIMA [m]		
		3	4	5	6	7	9	11	13	15	17				
		VAZÃO / FLOW RATE / CAUDAL [m³/h]													
GS80-160	147/127			110,6	84,3	51,1									7,7
GS80-160	150				129,5	113,2	60,9								9,9
GS80-160	164						134,1	94,5							12,2
GS80-160	177							143,6	107,4						14,5
								7,5 cv	6 cv						



GS^B/GSD^B 80-400

BOMBA NORMALIZADA



ROTAÇÃO

1.750

rpm

60

Hz

ROTOR

DIÂMETRO

438/335

mm

LARGURA

16.25

mm

ESTÁGIOS
Mínimo(1) Máximo (1)

SUCÇÃO

100

mm

4"

RECALQUE

80

mm

3"

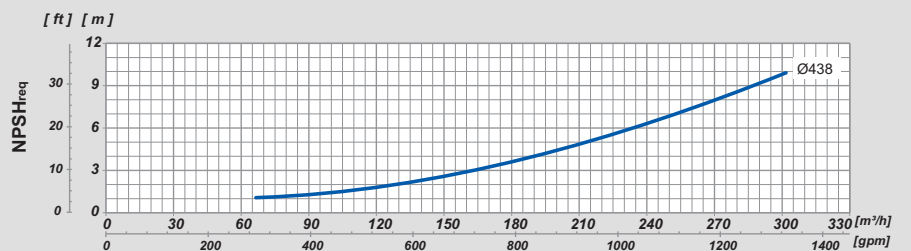
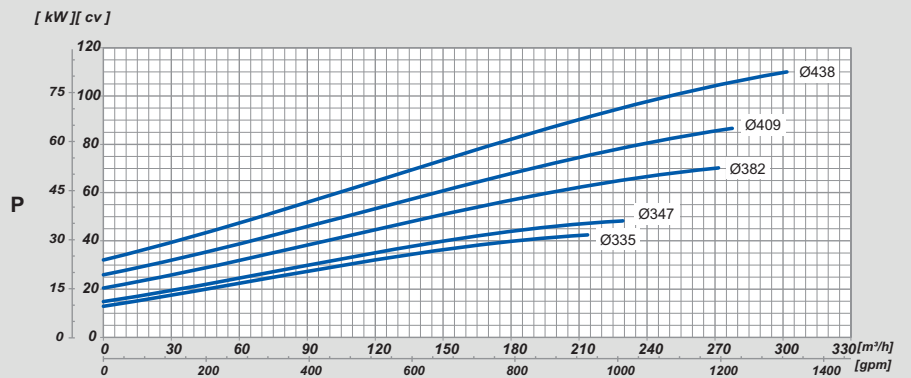
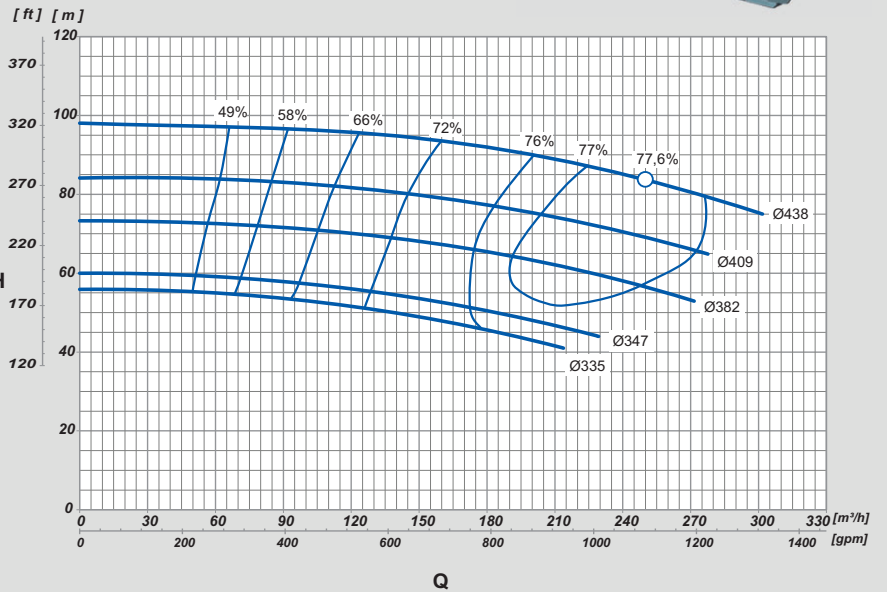

NOTA:

- Rolamento blindado.
- Mancal à seco.

Flanges conforme normas ANSI B16.1 ou DIN EN 1092-2/97 (Opcional).

B - montagem com selo tipo T21.

MODELO MODEL MODELO	ROTOR IMPELLER IMPULSOR [mm]	ALTURA MANOMÉTRICA / HEAD / ALTURA DE BOMBEO [m]																		ALTURA MÁXIMA MAXIMUM HEAD ALTURA MÁXIMA [m]					
		40	42	44	46	48	50	52	54	56	58	60	62	64	66	68	72	76	80		84	88	92	96	100
		VAZÃO / FLOW RATE / CAUDAL [m ³ /h]																							
GS80-400	335		206,5	192,2	176,2	158,9	139,0	114,1	81,8																55,9
					40 cv			30 cv	25 cv																
GS80-400	347			229,1	214,8	200,1	183,9	165,7	144,9	119,4	86,5													60,0	
					50 cv			40 cv	30 cv																
GS80-400	382							264,7	252,8	240,7	226,1	211,5	193,1	173,4	151,1	78,3								73,2	
									75 cv			60 cv		50 cv	40 cv										
GS80-400	409													270,2	256,9	227,7	193,0	147,0	48,1					84,1	
															100 cv	75 cv	60 cv	40 cv							
GS80-400	438																296,0	272,9	247,3	217,3	178,0	110,5		98,0	
																	125 cv		100 cv		60 cv				



GS^B/GSD^B 80-160

BOMBA NORMALIZADA



ROTAÇÃO

3.500

rpm

60

Hz

ROTOR

DIÁMETRO

177/127

mm

LARGURA

31.2

mm

ESTÁGIOS
Mínimo(1) Máximo (1)

SUCÇÃO

100

mm

4"

RECALQUE

80

mm

3"

NOTA:

- Rolamento blindado.
- Mancal à seco.

Flanges conforme normas ANSI B16.1 ou DIN EN 1092-2/97 (Opcional).

B - montagem com selo tipo T21.

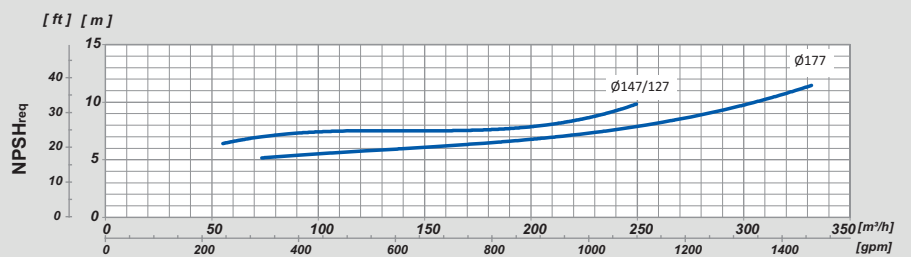
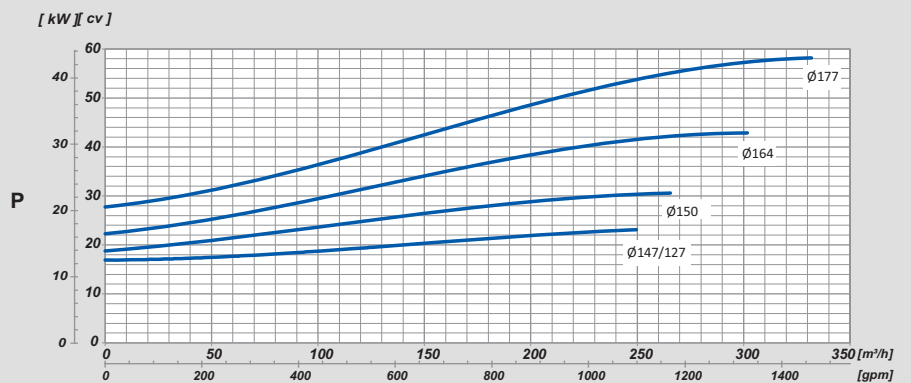
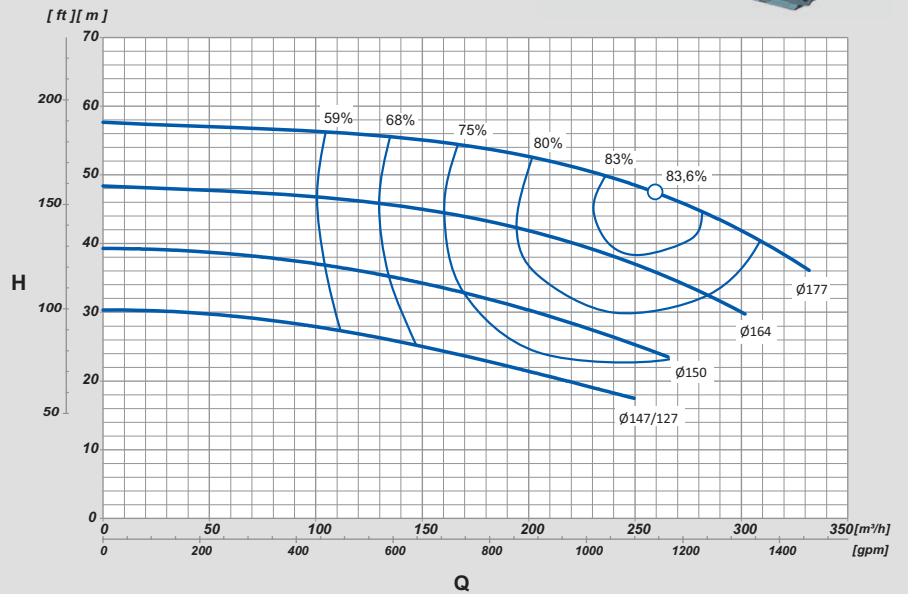

MODELO MODEL MODELO	ROTOR IMPELLER IMPULSOR [mm]	ALTURA MANOMÉTRICA / HEAD / ALTURA DE BOMBEO [m]														ALTURA MÁXIMA MAXIMUM HEAD ALTURA MÁXIMA [m]		
		19	21	23	25	27	29	31	34	37	40	43	46	49	52		55	
GS80-160	147/127	230,6	205,2	178,7	150,0	117,1	73,3										30,3	
		VAZÃO / FLOW RATE / CAUDAL [m ³ /h]																
GS80-160	150					252,1	235,2	214,8	192,1	152,2	99,3						39,2	
		30 cv																
GS80-160	164							293,4	273,1	249,1	220,8	183,7	124,9				48,4	
		40 cv																
GS80-160	177									326,8	310,1	292,7	270,3	243,7	208,5	151,7		57,7
		60 cv																



GS^B/GSD^B 80-200

BOMBA NORMALIZADA



ROTAÇÃO

3.500

rpm

60

Hz

ROTOR

DIÂMETRO

215/159

mm

LARGURA

25.6

mm

ESTÁGIOS
Mínimo(1) Máximo (1)

SUCÇÃO

100

mm

4"

RECALQUE

80

mm

3"

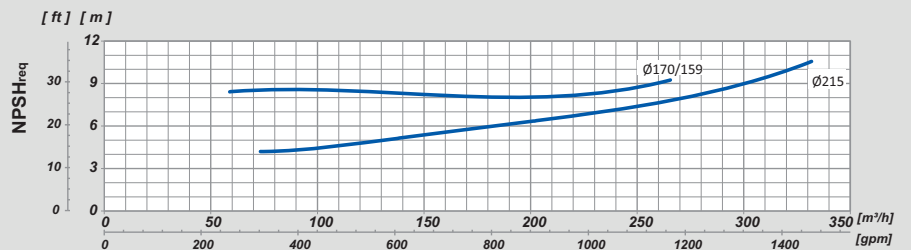
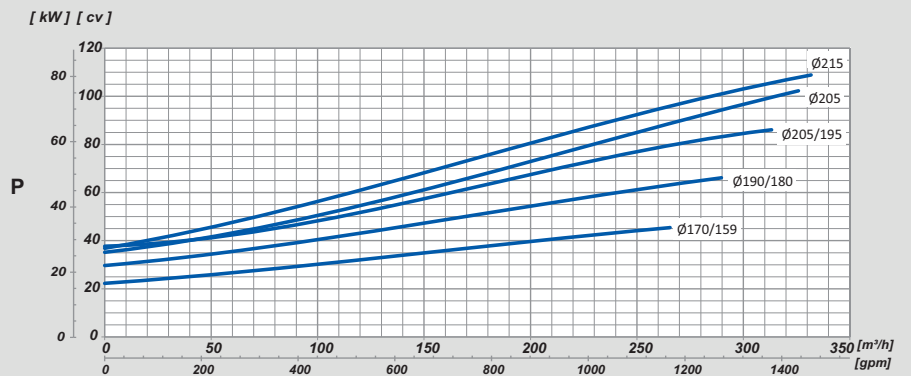
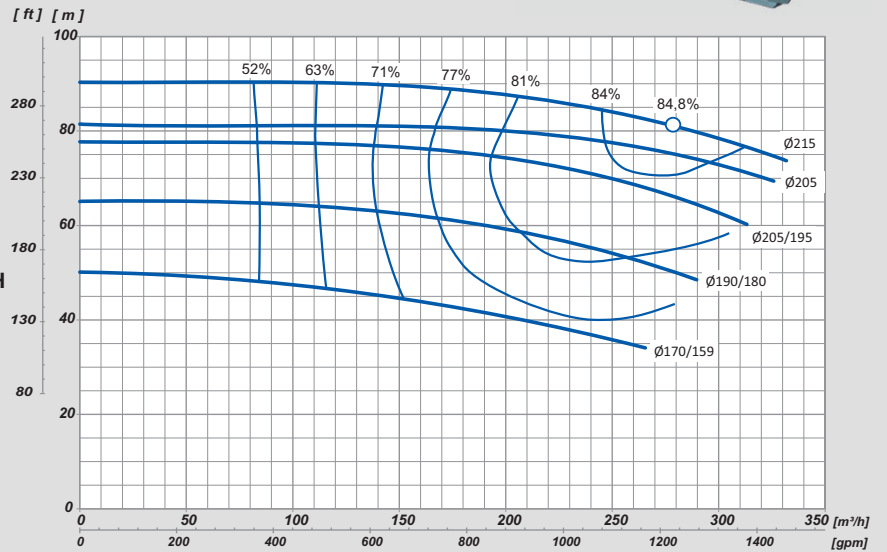

NOTA:

- Rolamento blindado.
- Mancal à seco.

Flanges conforme normas ANSI B16.1 ou DIN EN 1092-2/97 (Opcional).

B - montagem com selo tipo T21.

MODELO MODEL MODELO	ROTOR IMPELLER IMPULSOR [mm]	ALTURA MANOMÉTRICA / HEAD / ALTURA DE BOMBEO [m]																		ALTURA MÁXIMA MAXIMUM HEAD ALTURA MÁXIMA [m]					
		34	36	38	40	42	44	46	48	50	52	54	57	60	63	66	69	72	75		78	81	84	87	90
		VAZÃO / FLOW RATE / CAUDAL [m³/h]																							
GS80-200	170/159	265,3	248,1	229,9	209,0	184,4	156,7	125,2	87,1	1,4															50,0
		50 cv				40 cv			30 cv	25 cv															
GS80-200	190/180									279,6	265,2	249,5	223,4	190,3	141,3										65,2
										75 cv	60 cv	50 cv													
GS80-200	205/195													297,1	279,7	256,6	228,2	186,1							77,7
														100 cv	75 cv										
GS80-200	205															305,8	281,0	242,7	129,3						81,3
																100 cv	60 cv								
GS80-200	215																323,0	302,3	278,2	249,9	210,3	127,9			90,3
																		100 cv	60 cv						



GS^B/GSD^B 80-250

BOMBA NORMALIZADA



ROTAÇÃO

3.500

rpm

60

Hz

ROTOR

DIÂMETRO

247/218

mm

LARGURA

20.1

mm

ESTÁGIOS
Mínimo(1) Máximo (1)

SUCÇÃO

100

mm

4"

RECALQUE

80

mm

3"

NOTA:

- Rolamento blindado.
- Mancal à seco.

Flanges conforme normas ANSI B16.1 ou DIN EN 1092-2/97 (Opcional).

B - montagem com selo tipo T21.

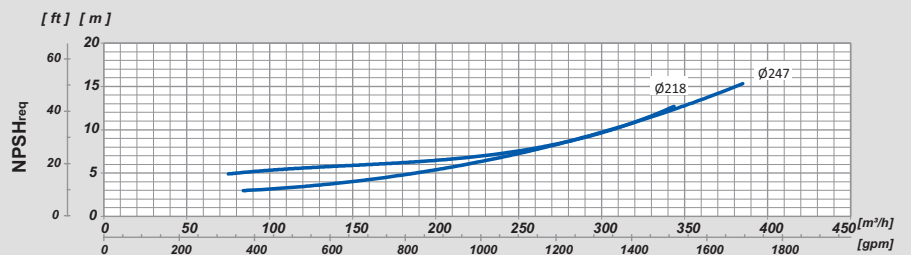
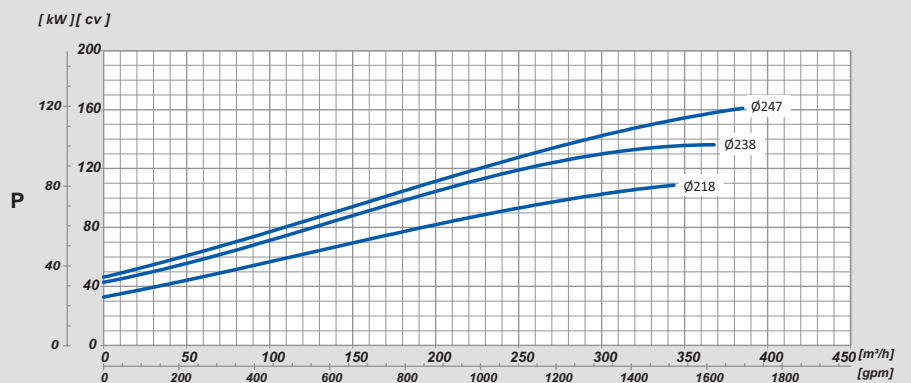
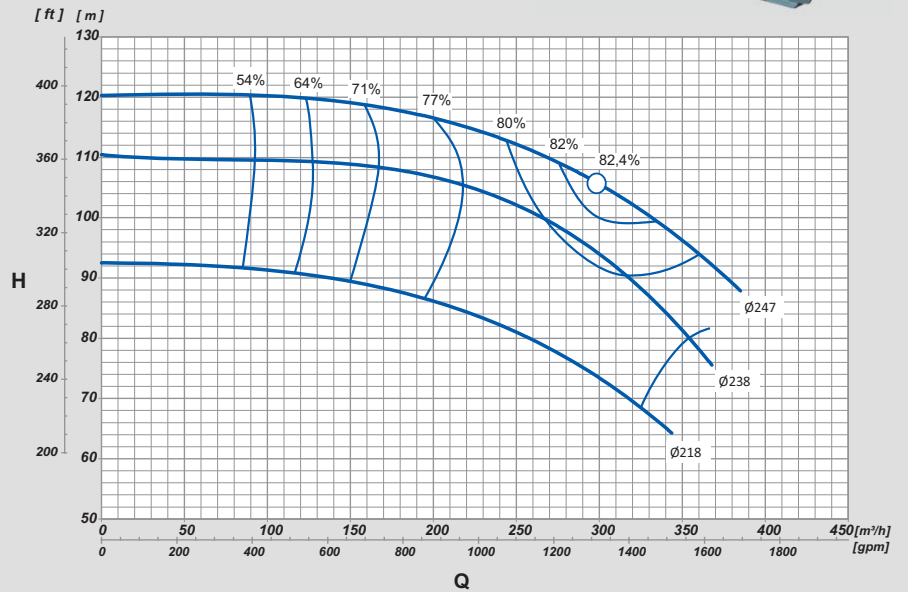

MODELO MODEL MODELO	ROTOR IMPELLER IMPULSOR [mm]	ALTURA MANOMÉTRICA / HEAD / ALTURA DE BOMBEO [m]																ALTURA MÁXIMA MAXIMUM HEAD ALTURA MÁXIMA [m]							
		65	67	69	71	73	75	77	79	81	83	85	87	90	93	96	99		102	105	108	111	114	117	120
		VAZÃO / FLOW RATE / CAUDAL [m ³ /h]																							
GS80-250	218	340,1	330,8	321,4	312,0	301,8	289,7	277,6	265,0	248,7	232,4	211,7	189,4	135,8											92,5
		100 cv																							
GS80-250	238							362,8	356,8	350,8	344,8	337,2	329,2	317,1	305,0	289,0	270,6	249,4	220,0	170,3					110,3
		150 cv																							
		125 cv																							
GS80-250	247													376,2	363,0	349,9	335,3	318,8	302,2	281,6	259,9	230,9	192,8	108,6	120,4
		150 cv																							
		125 cv																							
		75 cv																							

DESCRIÇÃO

Motobomba Centrífuga Normalizada Monoestágio - Monobloco (GSD) ou Mancalada (GS) - Conforme norma Dimensional EN733 - Motor Monofásico ou Trifásico em II Polos, 60Hz, 3500rpm ou IV Polos, 60Hz, 1750rpm - Bocais Flange conforme norma ANSI B16.1.

Sucção 125mm x Recalque 100mm.

Utilizada para água limpa até temperatura de 70°C (Temperaturas superiores, consultar opções).

Vazão Máxima: 538,7m³/h - Vazão Mínima: 19,7m³/h.

Pressão Máxima: 150,6mca - Pressão Mínima: 7,0mca.

ESPECIFICAÇÕES

- Carcaça em ferro fundido GG-25.
- Rotor em ferro fundido GG-25.
- Intermediário/Suporte em ferro fundido GG-25.
- Anéis de desgaste em Bronze.
- Anel O'ring de vedação da carcaça em Buna N.
- Selo mecânico: Facas em grafite e cerâmica. Mola em inox 304 e elastômero (borracha) em Buna N.

APLICAÇÕES

Indústrias / Processos



Ar condicionado



Agricultura / Irrigação



Saneamento



Construção civil



Combate a incêndios



Abastecimento público de água



Sistemas de refrigeração

OPÇÕES

- Bocais Flange conforme norma DIN EN 1092-2/97.
- Fornecimento com contra flanges ANSI B16.1 ou DIN EN 1092-2/97 com rosca BSP ou NPT.
- Bomba inteira em Ferro Nodular (GGG-40).
- Rotor em Ferro Nodular (GGG-40).
- Rotor em Bronze.
- Vedação especial do Selo Mecânico/Anel O'ring através de elastômeros (borrachas) em Viton ou EPDM e "faces" em Carbetto de Silício ou Tungstênio.
- Montagem com motor a prova de explosão.
- Montagem Mancal x Base x Luva Elástica.
- Pintura na cor vermelho Munsell para combate a incêndio.

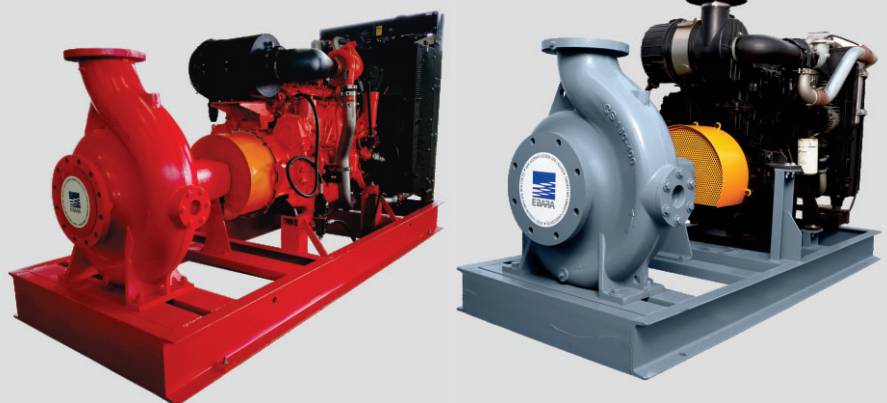
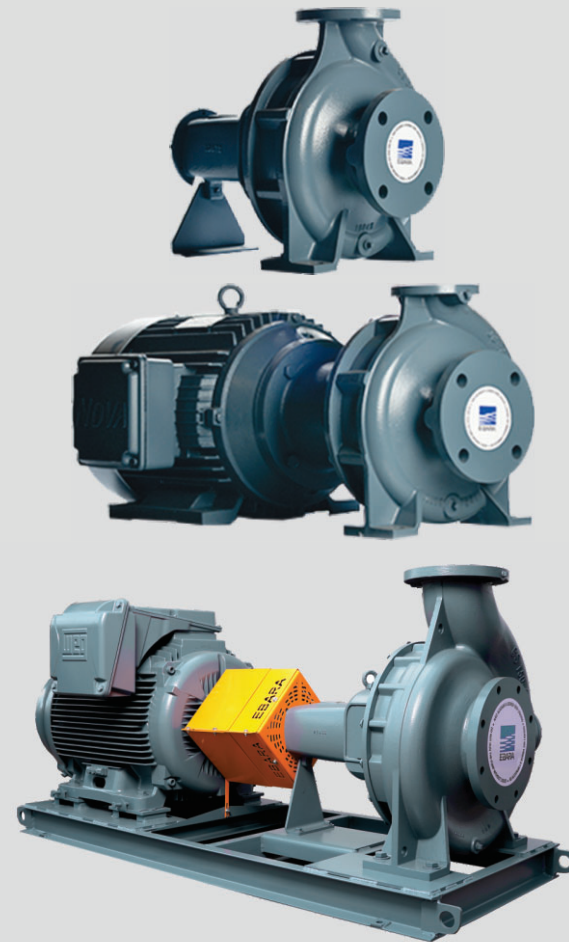
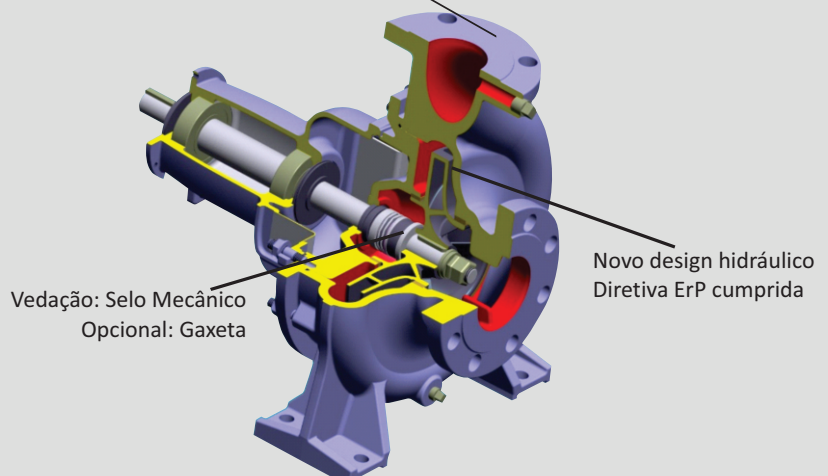
 Flanges ANSI 16bar (ANSI B 16.1)
 Opcional DIN 16bar (EN PN16)

 Vedação: Selo Mecânico
 Opcional: Gaxeta

 Novo design hidráulico
 Diretiva ErP cumprida



GS^B/GSD^B 100-160

BOMBA NORMALIZADA



ROTAÇÃO

1.750

rpm

60

Hz

ROTOR

DIÂMETRO

181/149

mm

LARGURA

36

mm

ESTÁGIOS
Mínimo(1) Máximo (1)

SUCÇÃO

125

mm

5"

RECALQUE

100

mm

4"

NOTA:

- Rolamento blindado.
- Mancal à seco.

Flanges conforme normas ANSI B16.1 ou DIN EN 1092-2/97 (Opcional).

B - montagem com selo tipo T21.

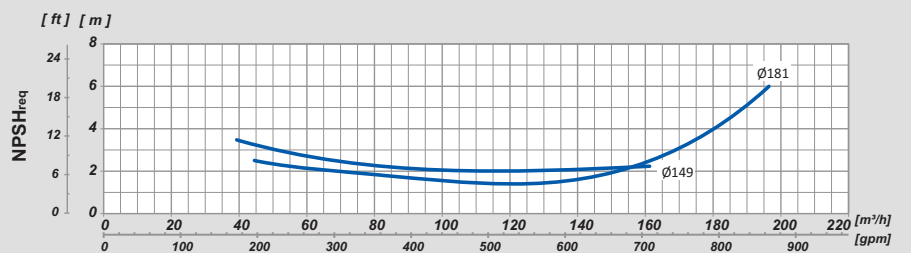
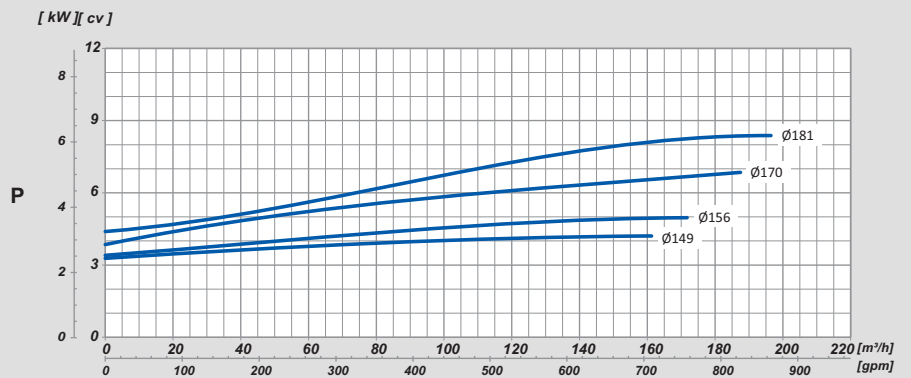
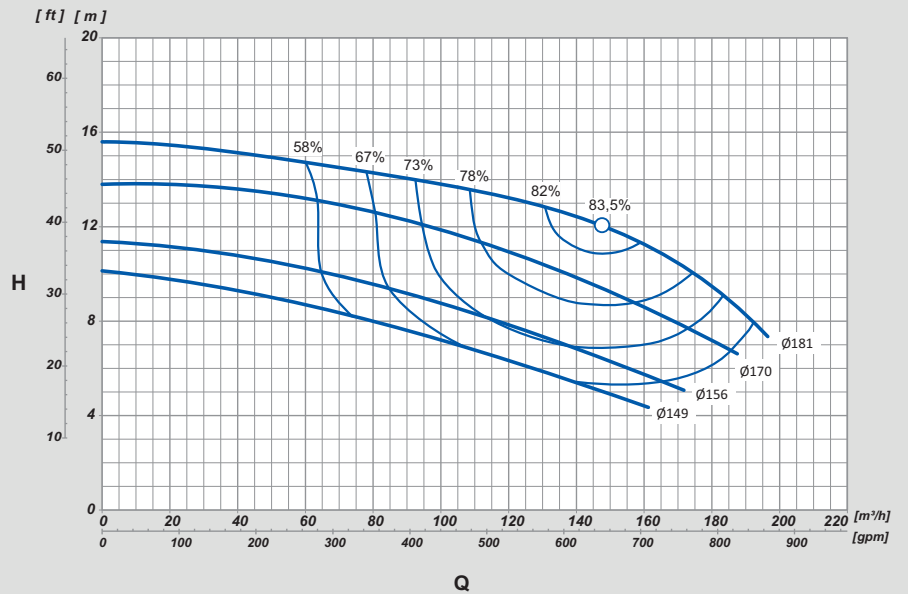

MODELO MODEL MODELO	ROTOR IMPELLER IMPULSOR [mm]	ALTURA MANOMÉTRICA / HEAD / ALTURA DE BOMBEO [m]															ALTURA MÁXIMA MAXIMUM HEAD ALTURA MÁXIMA [m]	
		4	5	6	7	8	9	10	11	12	13	14	15	16				
		VAZÃO / FLOW RATE / CAUDAL [m³/h]																
GS100-160	149	149,2	128,3	104,0	78,4	50,0	7,2											10,1
		4 cv																
GS100-160	156	171,7	156,5	137,8	116,3	92,5	66,4	31,2										11,3
		5 cv																
		4 cv																
GS100-160	170	182,2	168,5	153,4	137,2	118,6	96,5	67,0										13,8
		7,5 cv																
		6 cv																
		5 cv																
GS100-160	181	191,4	183,6	174,0	162,4	147,2	125,6	91,5	46,9									15,6
		10 cv																
		7,5 cv																
		5 cv																



GS^B/GSD^B 100-200

BOMBA NORMALIZADA



ROTAÇÃO

1.750

rpm

60

Hz

ROTOR

DIÂMETRO

220/171

mm

LARGURA

30.9

mm

ESTÁGIOS
Mínimo(1) Máximo (1)

SUCÇÃO

125

mm

5"

RECALQUE

100

mm

4"

NOTA:

- Rolamento blindado.
- Mancal à seco.

Flanges conforme normas ANSI B16.1 ou DIN EN 1092-2/97 (Opcional).

B - montagem com selo tipo T21.

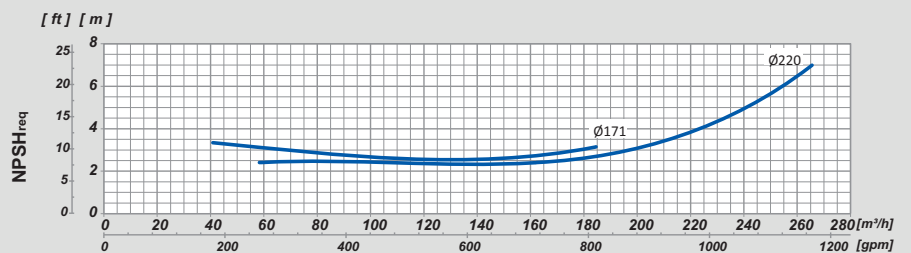
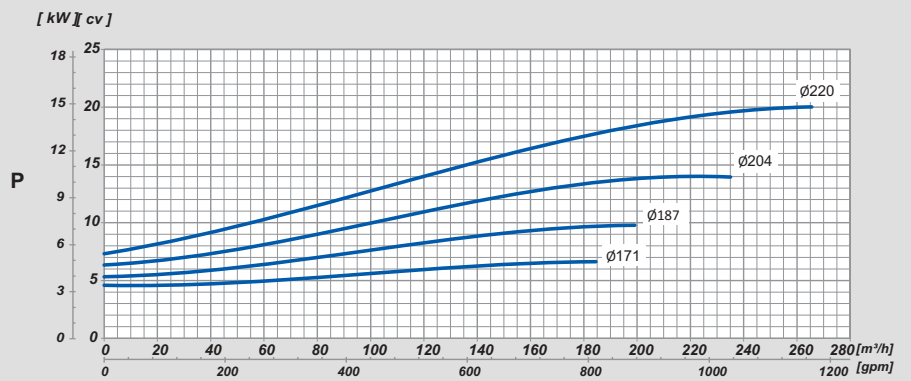
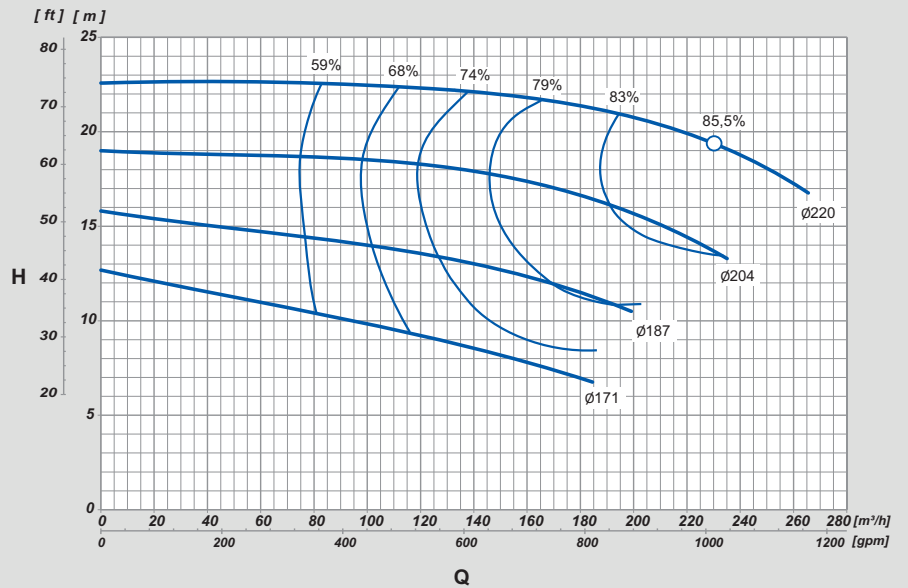

MODELO MODEL MODELO	ROTOR IMPELLER IMPULSOR [mm]	ALTURA MANOMÉTRICA / HEAD / ALTURA DE BOMBEO [m]																		ALTURA MÁXIMA MAXIMUM HEAD ALTURA MÁXIMA [m]
		6	7	8	9	10	11	12	13	14	15	16	17	18	19	20	21	22	23	
		VAZÃO / FLOW RATE / CAUDAL [m³/h]																		
GS100-200	171		179,7	152,4	126,4	97,2	59,4	19,7												12,8
			7,5 cv			5 cv														
GS100-200	187					189,4	168,2	140,1	99,2	43,3										15,8
						10 cv			7,5 cv											
GS100-200	204								225,2	210,3	191,6	169,1	137,0	5,1						19,1
									15 cv			12,5 cv		7,5 cv						
GS100-200	220											262,5	249,5	236,4	216,7	191,4	147,4			22,6
												20 cv			15 cv					



GS^B/GSD^B 100-315

BOMBA NORMALIZADA



ROTAÇÃO

1.750

rpm

60

Hz

ROTOR

DIÂMETRO

312/242

mm

LARGURA

23.5

mm

ESTÁGIOS
Mínimo(1) Máximo (1)

SUCÇÃO

125

mm

5"

RECALQUE

100

mm

4"

NOTA:

- Rolamento blindado.
- Mancal à seco.

Flanges conforme normas ANSI B16.1 ou DIN EN 1092-2/97 (Opcional).

B - montagem com selo tipo T21.

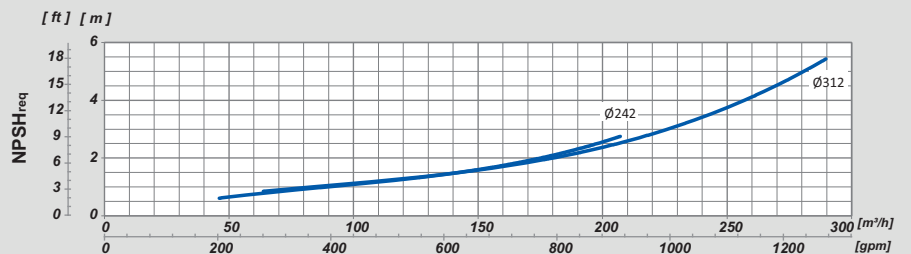
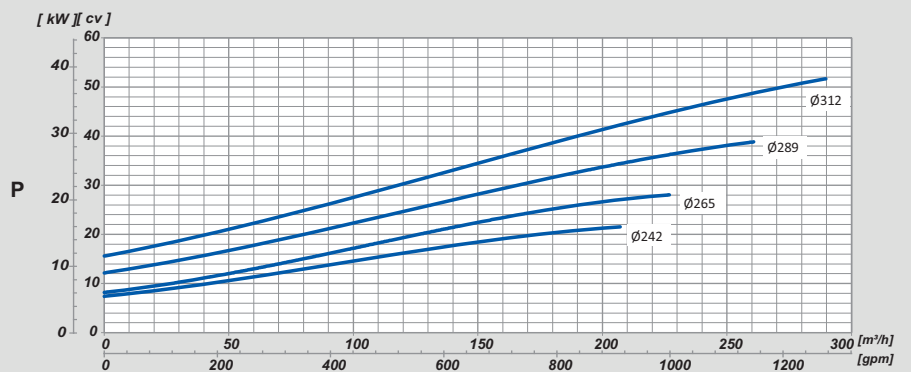
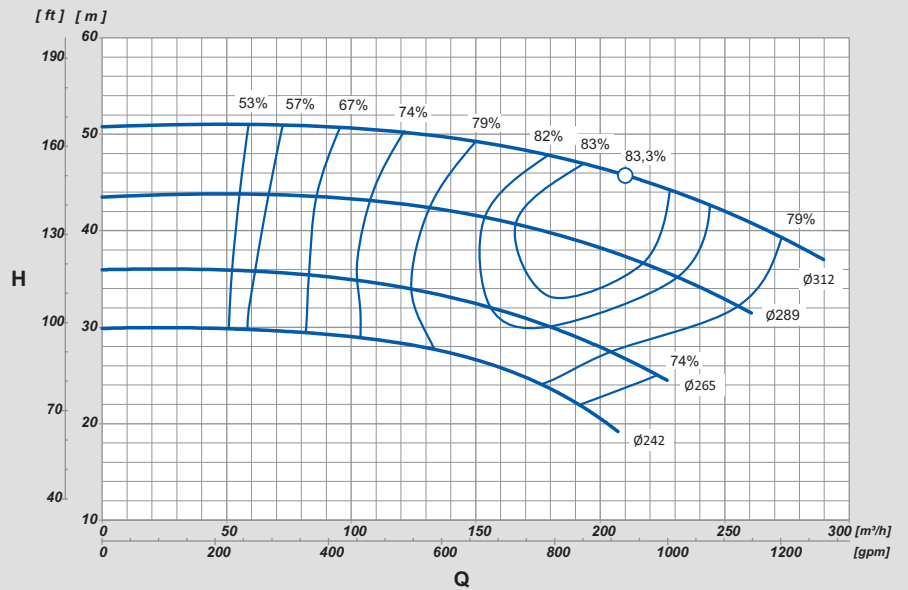

MODELO MODEL MODELO	ROTOR IMPELLER IMPULSOR [mm]	ALTURA MANOMÉTRICA / HEAD / ALTURA DE BOMBEO [m]																		ALTURA MÁXIMA MAXIMUM HEAD ALTURA MÁXIMA [m]	
		20	21	22	23	24	25	26	27	28	29	30	31	33	35	37	39	41	43		45
GS100-315	242	VAZÃO / FLOW RATE / CAUDAL [m³/h]																		29,9	
		202,3	196,4	190,4	184,5	176,0	167,2	157,2	144,0	126,4	99,4										
GS100-315	265	VAZÃO / FLOW RATE / CAUDAL [m³/h]																		36,1	
						223,4	215,2	207,0	198,3	188,7	179,1	167,8	141,3	100,8							
GS100-315	289	VAZÃO / FLOW RATE / CAUDAL [m³/h]																		43,6	
												248,6	231,8	211,9	189,0	160,5	115,0				
GS100-315	312	VAZÃO / FLOW RATE / CAUDAL [m³/h]																		50,9	
																274,3	258,0	238,7	217,7		193,0



GS^B/GSD^B 100-400

BOMBA NORMALIZADA



ROTAÇÃO

1.750

rpm

60

Hz

ROTOR

DIÂMETRO

412/320

mm

LARGURA

18

mm

ESTÁGIOS
Mínimo(1) Máximo (1)

SUCÇÃO

125

mm

5"

RECALQUE

100

mm

4"

NOTA:

- Rolamento blindado.
- Mancal à seco.

Flanges conforme normas ANSI B16.1 ou DIN EN 1092-2/97 (Opcional).

B - montagem com selo tipo T21.

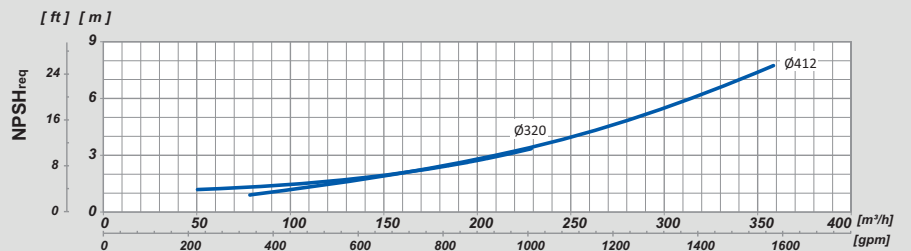
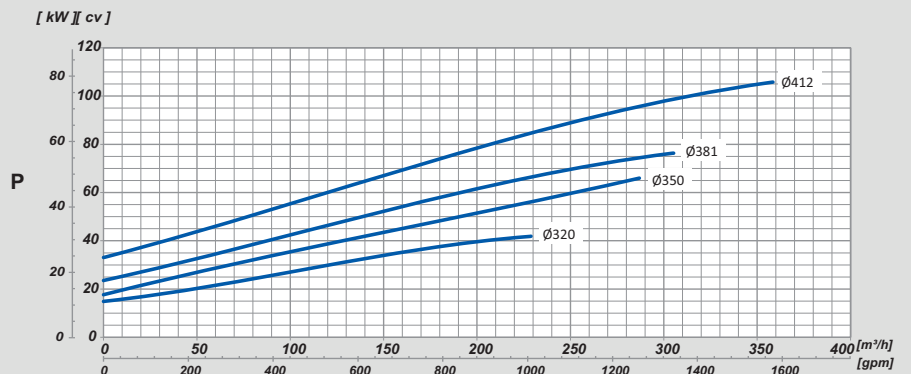
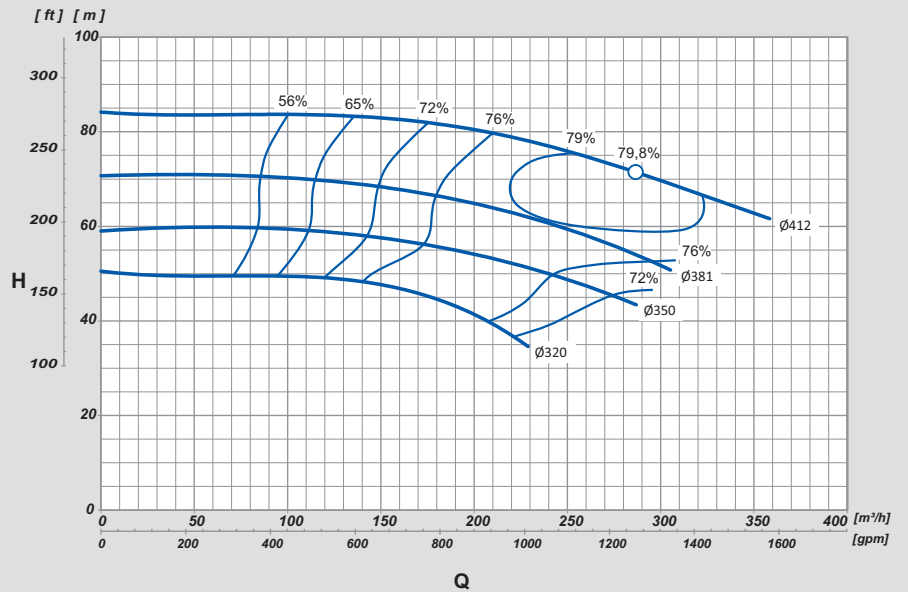

MODELO MODEL MODELO	ROTOR IMPELLER IMPULSOR [mm]	ALTURA MANOMÉTRICA / HEAD / ALTURA DE BOMBEO [m]																	ALTURA MÁXIMA MAXIMUM HEAD ALTURA MÁXIMA [m]						
		35	37	39	41	43	45	47	49	51	53	55	57	59	61	63	65	67		69	72	75	78	81	84
		VAZÃO / FLOW RATE / CAUDAL [m³/h]																							
GS100-400	320	226,3	218,8	211,2	203,7	191,5	178,9	157,3	109,9																50,3
		40 cv																							
GS100-400	350						276,3	261,8	246,2	229,5	210,5	189,6	161,9	117,1											59,2
		60 cv																							
GS100-400	381									292,1	278,8	265,0	250,4	235,5	217,7	198,9	174,8	140,5							70,9
		75 cv																							
GS100-400	412															348,6	334,0	319,5	304,7	282,3	257,1	228,7	190,5	11,2	84,2
		100 cv																							



GS^B/GSD^B 100-160

BOMBA NORMALIZADA



ROTAÇÃO

3.500

rpm

60

Hz

ROTOR

DIÂMETRO

181/149

mm

LARGURA

36

mm

ESTÁGIOS
Mínimo(1) Máximo (1)

SUCÇÃO

125

mm

5"

RECALQUE

100

mm

4"

NOTA:

- Rolamento blindado.
- Mancal à seco.

Flanges conforme normas ANSI B16.1 ou DIN EN 1092-2/97 (Opcional).

B - montagem com selo tipo T21.

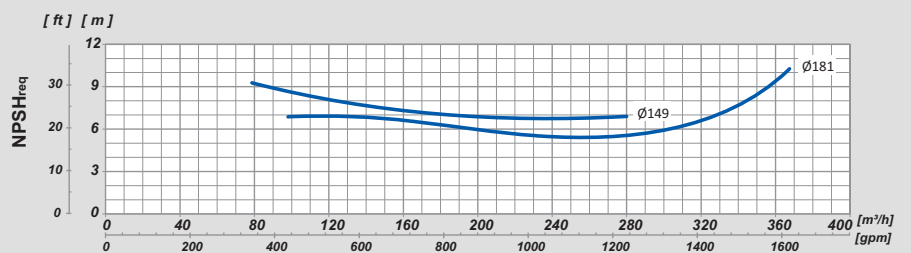
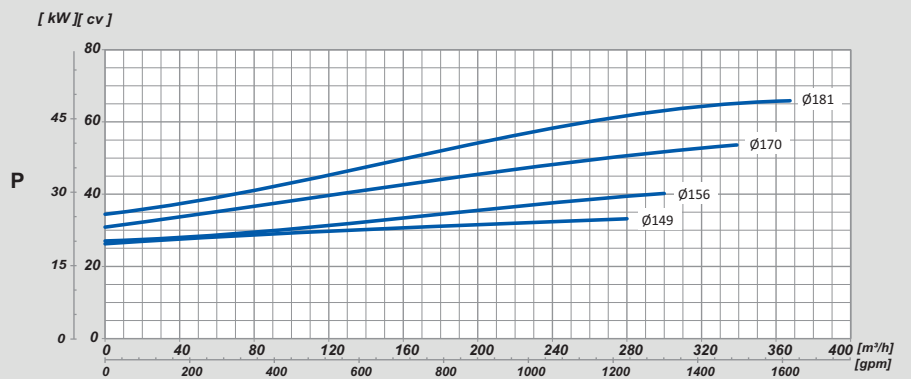
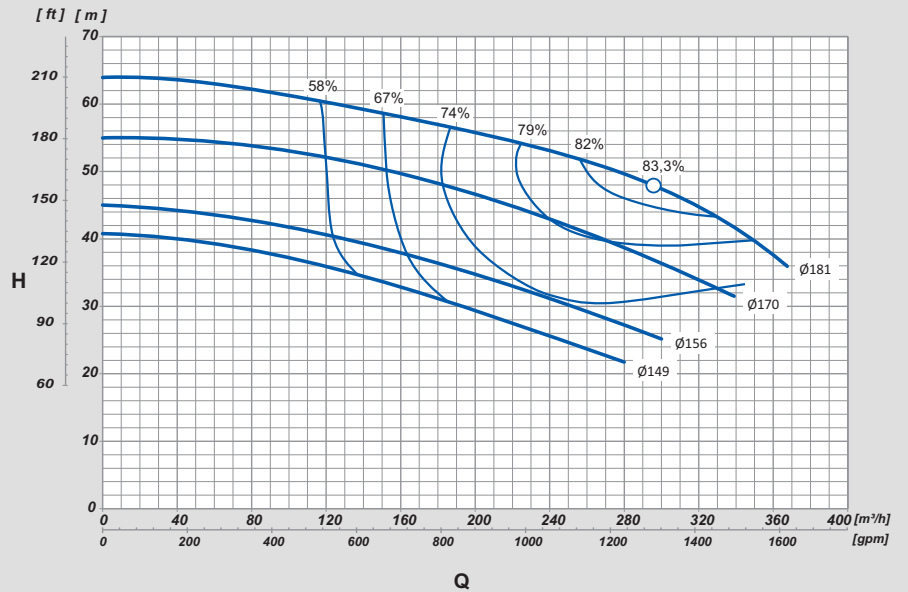

MODELO MODEL MODELO	ROTOR IMPELLER IMPULSOR [mm]	ALTURA MANOMÉTRICA / HEAD / ALTURA DE BOMBEO [m]																		ALTURA MÁXIMA MAXIMUM HEAD ALTURA MÁXIMA [m]				
		21	23	25	27	29	31	33	35	37	39	41	43	45	47	49	51	53	55		57	59	61	63
GS100-160	149	VAZÃO / FLOW RATE / CAUDAL [m³/h]																		40,7				
		268,4	247,8	226,4	204,2	180,9	157,1	130,9	101,8	66,1														
GS100-160	156	VAZÃO / FLOW RATE / CAUDAL [m³/h]																		45,0				
				283,0	263,0	241,9	219,8	196,1	170,8	143,6	111,5	72,7												
GS100-160	170	VAZÃO / FLOW RATE / CAUDAL [m³/h]																		55,0				
							327,3	310,8	294,0	277,2	258,1	238,9	217,6	194,8	168,6	139,6	99,8							
GS100-160	181	VAZÃO / FLOW RATE / CAUDAL [m³/h]																		64,0				
											362,4	353,6	344,8	330,4	316,0	301,6	283,2	262,1	239,3		211,1	179,9	145,4	105,4



GS^B/GSD^B 100-200

BOMBA NORMALIZADA



ROTAÇÃO

3.500

rpm

60

Hz

ROTOR

DIÁMETRO

220/171

mm

LARGURA

30.9

mm

ESTÁGIOS
Mínimo(1) Máximo (1)

SUCÇÃO

125

mm

5"

RECALQUE

100

mm

4"

NOTA:

- Rolamento blindado.
- Mancal à seco.

Flanges conforme normas ANSI B16.1 ou DIN EN 1092-2/97 (Opcional).

B - montagem com selo tipo T21.

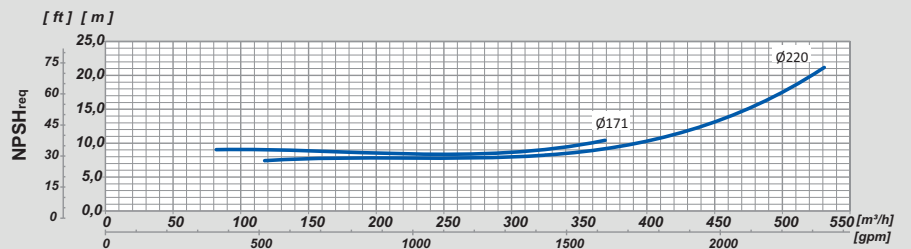
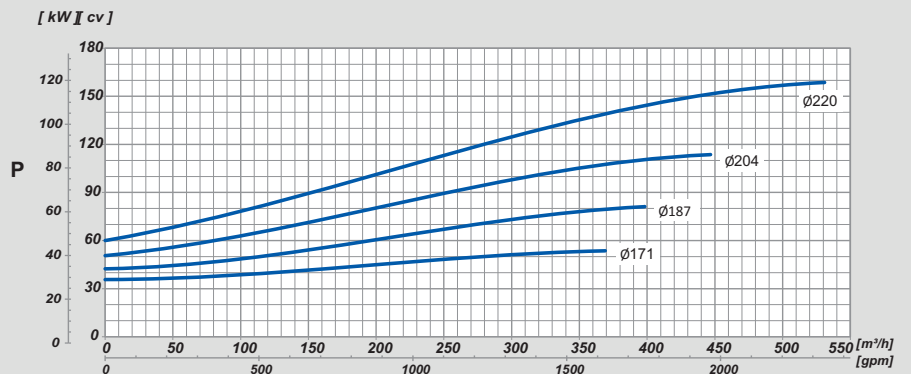
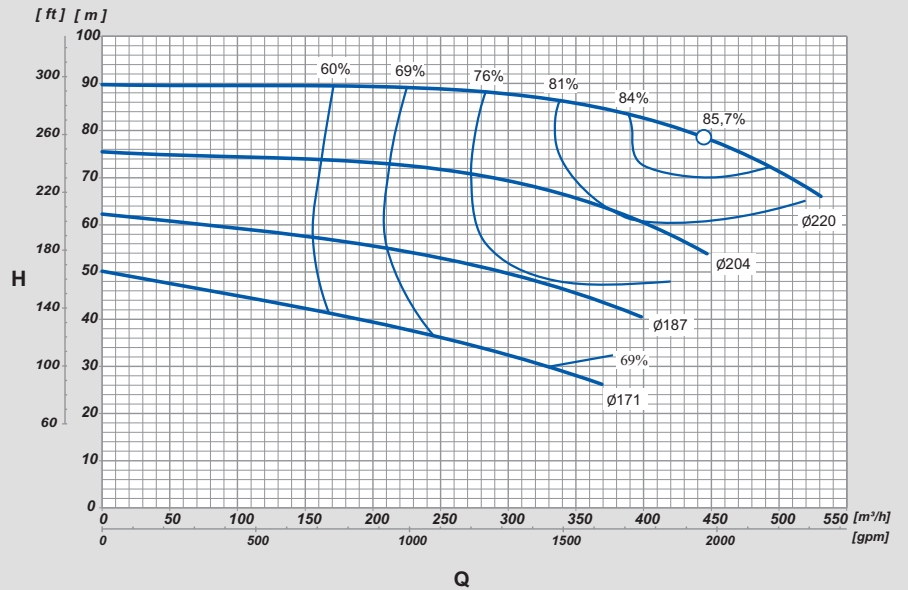

MODELO MODEL MODELO	ROTOR IMPELLER IMPULSOR [mm]	ALTURA MANOMÉTRICA / HEAD / ALTURA DE BOMBEO [m]																		ALTURA MÁXIMA MAXIMUM HEAD ALTURA MÁXIMA [m]												
		28	30	32	34	36	38	40	42	44	46	48	50	52	54	56	58	60	65		70	75	80	85	90							
		VAZÃO / FLOW RATE / CAUDAL [m³/h]																														
GS100-200	171	349,7	326,5	302,5	277,8	251,8	223,1	191,8	157,2	118,9	77,8	39,1	5,3													50,3						
		50 cv												40 cv																		
GS100-200	187								384,0	364,9	344,1	320,9	294,9	265,9	230,8	189,1	138,6	76,7								62,3						
		75 cv												60 cv						50 cv												
GS100-200	204														444,8	431,3	417,8	404,3	358,1	285,1	55,9					75,3						
		125 cv												100 cv						60 cv												
GS100-200	220																		505,8	474,1	427,9	362,9				89,8						
		150 cv																														



GS^B/GSD^B 100-250L

BOMBA NORMALIZADA



ROTAÇÃO

3.500

rpm

60

Hz

ROTOR

DIÁMETRO

270/210

mm

LARGURA

25.8

mm

ESTÁGIOS
Mínimo(1) Máximo (1)

SUCÇÃO

125

mm

5"

RECALQUE

100

mm

4"

NOTA:

- Rolamento blindado.
- Mancal à seco.

Flanges conforme normas ANSI B16.1 ou DIN EN 1092-2/97 (Opcional).

B - montagem com selo tipo T21.

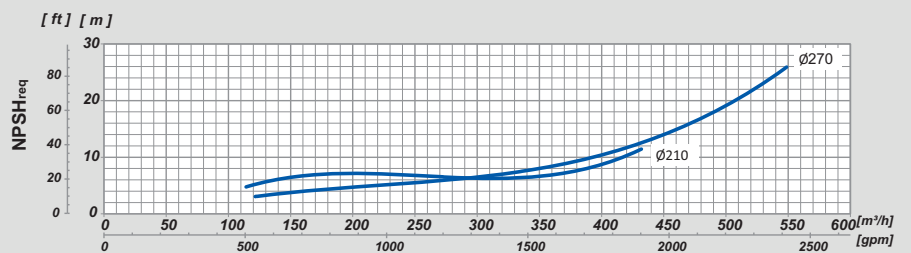
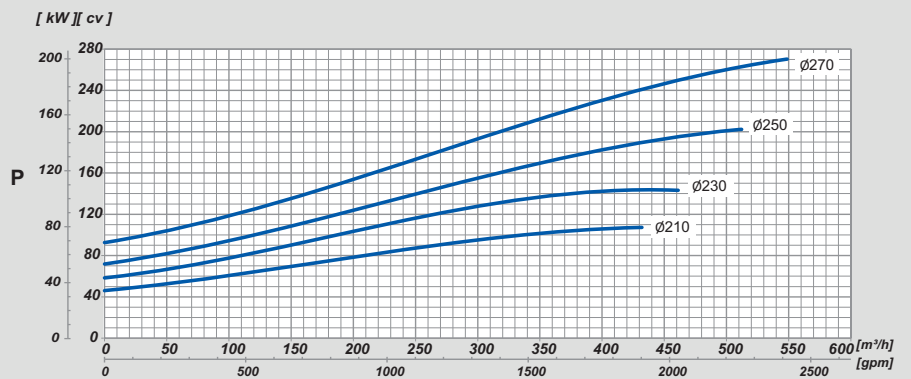
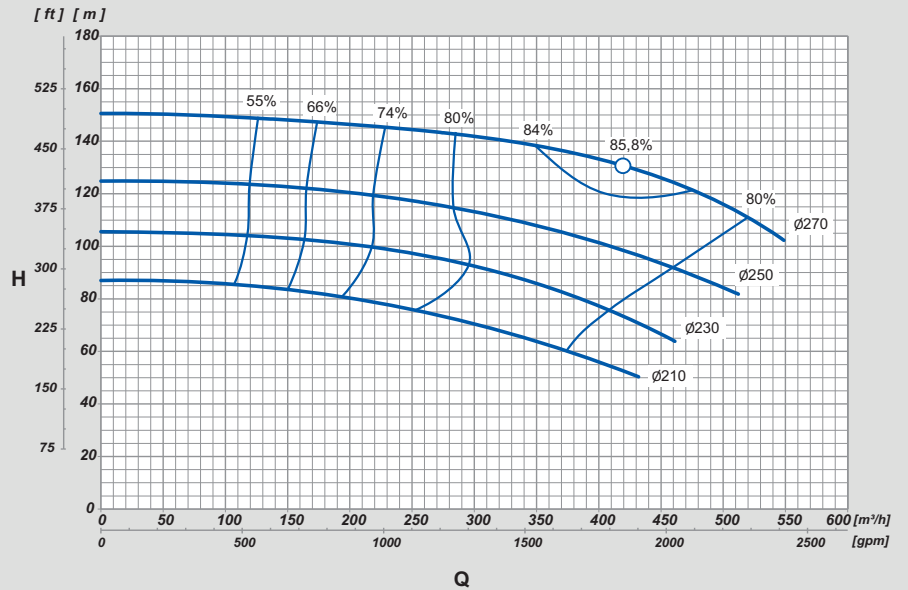

MODELO MODEL MODELO	ROTOR IMPELLER IMPULSOR [mm]	ALTURA MANOMÉTRICA / HEAD / ALTURA DE BOMBEO [m]															ALTURA MÁXIMA MAXIMUM HEAD ALTURA MÁXIMA [m]														
		54	58	62	66	70	74	78	82	86	90	95	100	105	110	115		120	125	130	135	140	145	150							
		VAZÃO / FLOW RATE / CAUDAL [m³/h]																													
GS100-250L	210	410,9	386,3	360,7	333,3	302,7	268,0	229,0	175,7	84,2															87,1						
		100 cv							75 cv																						
GS100-250L	230				451,4	433,9	416,4	395,7	373,3	348,4	318,9	273,5	211,3	69,9											105,5						
		150 cv							125 cv							100 cv		75 cv													
GS100-250L	250									490,7	466,7	435,9	404,7	369,9	332,2	286,4	216,3	16,7							125,5						
									200 cv							175 cv		150 cv		125 cv		100 cv									
GS100-250L	270													538,7	520,3	501,9	481,2	453,3	424,5	381,7	325,1	236,1	68,2	150,6							
																250 cv							200 cv		175 cv		125 cv				

DESCRIÇÃO

Motobomba Centrífuga Normalizada Monoestágio - Monobloco (GSD) ou Mancalada (GS) - Conforme norma Dimensional EN733 - Motor Monofásico ou Trifásico em II Polos, 60Hz, 3500rpm ou IV Polos, 60Hz, 1750rpm - Bocais Flange conforme norma ANSI B16.1.

Sucção 150mm x Recalque 125mm.

Utilizada para água limpa até temperatura de 70°C (Temperaturas superiores, consultar opções).

Vazão Máxima: 682,0m³/h - Vazão Mínima: 60,0m³/h.

Pressão Máxima: 73,5mca - Pressão Mínima: 8,0mca.

ESPECIFICAÇÕES

- Carcaça em ferro fundido GG-25.
- Rotor em ferro fundido GG-25.
- Intermediário/Suporte em ferro fundido GG-25.
- Anéis de desgaste em Bronze.
- Anel O'ring de vedação da carcaça em Buna N.
- Selo mecânico: Faces em grafite e cerâmica. Mola em inox 304 e elastômero (borracha) em Buna N.

APLICAÇÕES

- | | | | |
|--|-------------------------------|---|---------------------|
|  | Indústrias / Processos |  | Ar condicionado |
|  | Agricultura / Irrigação |  | Saneamento |
|  | Construção civil |  | Combate a incêndios |
|  | Abastecimento público de água | | |
|  | Sistemas de refrigeração | | |

OPÇÕES

- Bocais Flange conforme norma DIN EN 1092-2/97.
- Fornecimento com contra flanges ANSI B16.1 ou DIN EN 1092-2/97 com rosca BSP ou NPT.
- Bomba inteira em Ferro Nodular (GGG-40).
- Rotor em Ferro Nodular (GGG-40).
- Rotor em Bronze.
- Vedação especial do Selo Mecânico/Anel O'ring através de elastômeros (borrachas) em Viton ou EPDM e "faces" em Carbetto de Silício ou Tungstênio.
- Montagem com motor a prova de explosão.
- Montagem Mancal x Base x Luva Elástica.
- Pintura na cor vermelho Munsell para combate a incêndio.

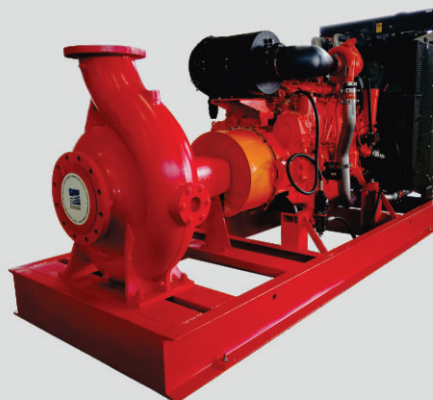
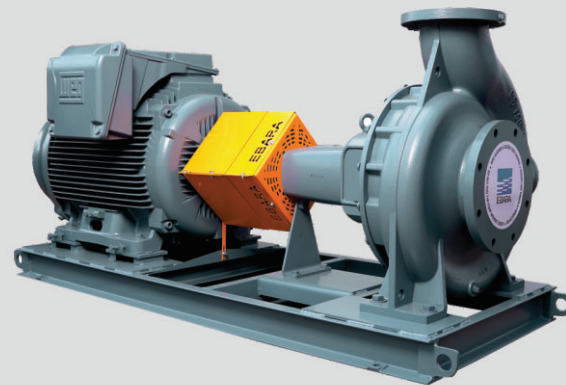

Flanges ANSI 16bar (ANSI B 16.1)
Opcional DIN 16bar (EN PN16)

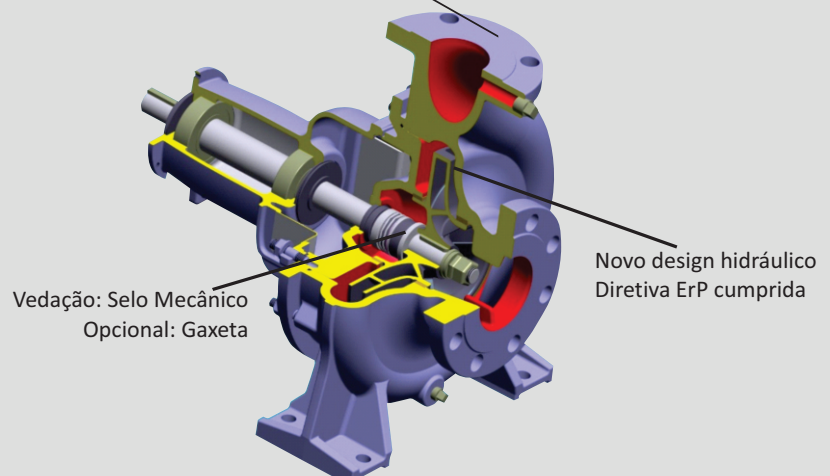

Vedação: Selo Mecânico
Opcional: Gaxeta

Novo design hidráulico
Diretiva ErP cumprida



ROTAÇÃO

1.750

rpm

60

Hz

ROTOR

DIÁMETRO

221/174

mm

LARGURA

40

mm

ESTÁGIOS
Mínimo(1) Máximo (1)

SUCÇÃO

150

mm

6"

RECALQUE

125

mm

5"

NOTA:

- Rolamento blindado.
- Mancal à seco.

Flanges conforme normas ANSI B16.1 ou DIN EN 1092-2/97 (Opcional).

B - montagem com selo tipo T21.

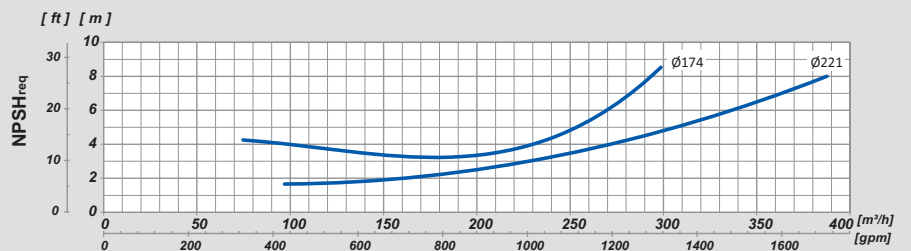
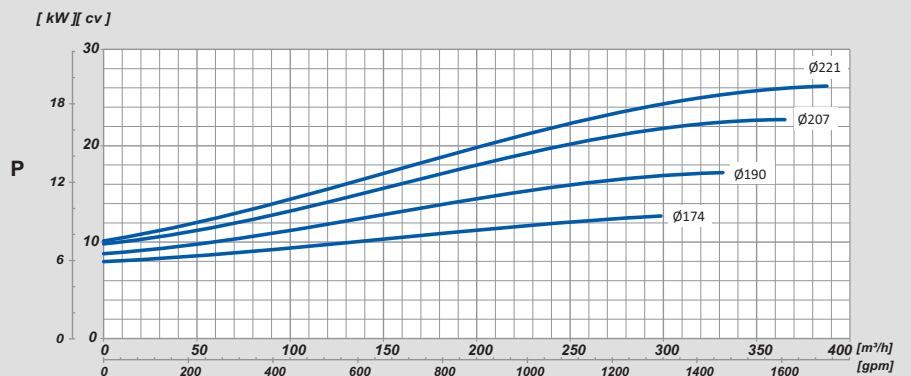
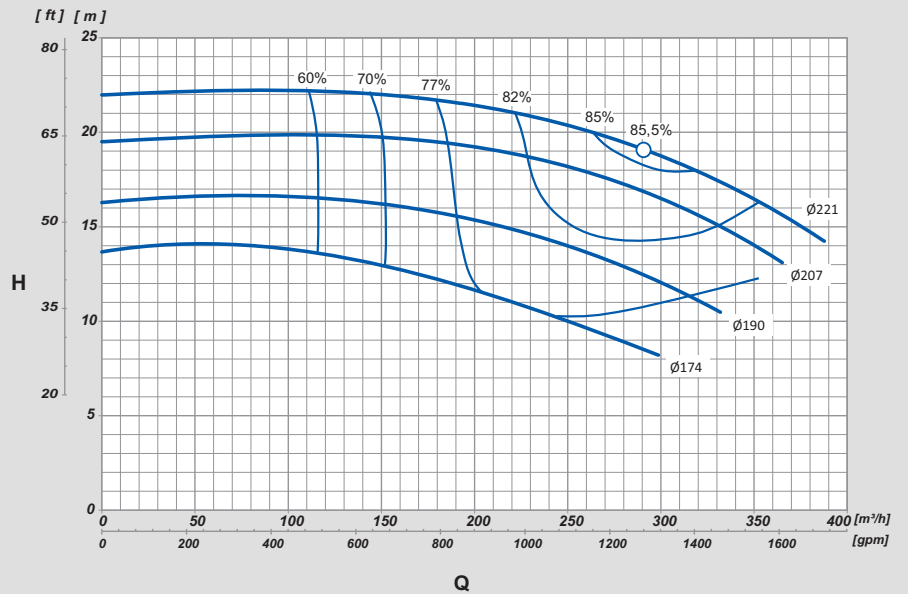

MODELO MODEL MODELO	ROTOR IMPELLER IMPULSOR [mm]	ALTURA MANOMÉTRICA / HEAD / ALTURA DE BOMBEO [m]																					ALTURA MÁXIMA MAXIMUM HEAD ALTURA MÁXIMA [m]	
		8	9	10	11	12	13	14	15	16	17	18	19	20	21	22	23							
		VAZÃO / FLOW RATE / CAUDAL [m³/h]																						
GS125-200	174		277,5	249,8	220,5	188,0	148,2	78,6																13,7
		12,5 cv																						
GS125-200	190				321,1	300,2	276,3	249,7	214,2	165,1														16,3
		20 cv																						
GS125-200	207							348,9	330,9	310,5	285,7	254,5	210,5											19,5
		25 cv																						
GS125-200	221								374,4	357,0	339,5	316,4	293,1	261,1	220,2	149,0								22,0
		25 cv																						



GS^B/GSD^B 125-315

BOMBA NORMALIZADA



ROTAÇÃO

1.750

rpm

60

Hz

ROTOR

DIÂMETRO

334/259

mm

LARGURA

29,8

mm

ESTÁGIOS
Mínimo(1) Máximo (1)

SUCÇÃO

150

mm

6"

RECALQUE

125

mm

5"

NOTA:

- Rolamento blindado.
- Mancal à seco.

Flanges conforme normas ANSI B16.1 ou DIN EN 1092-2/97 (Opcional).

B - montagem com selo tipo T21.

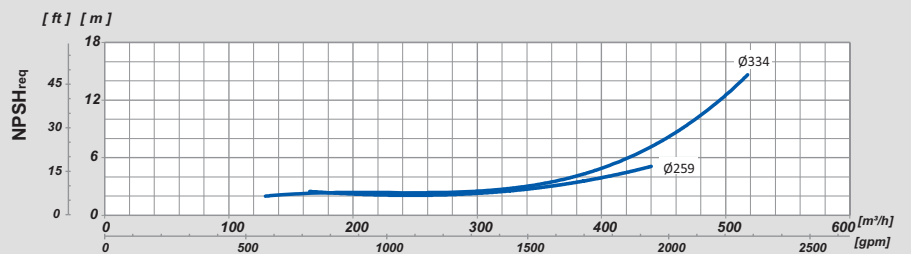
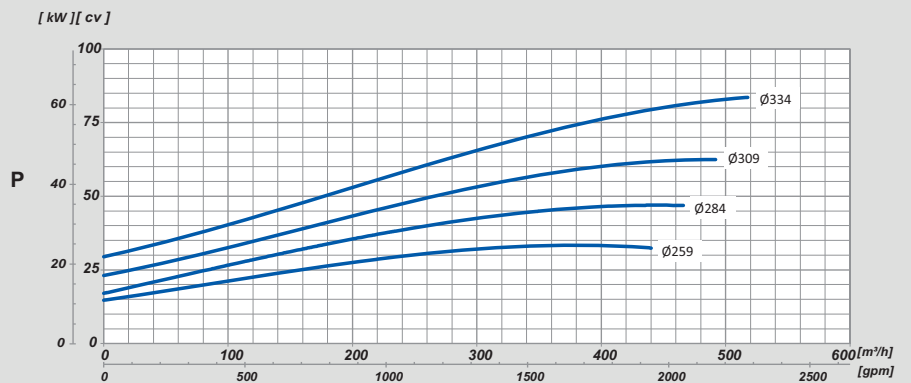
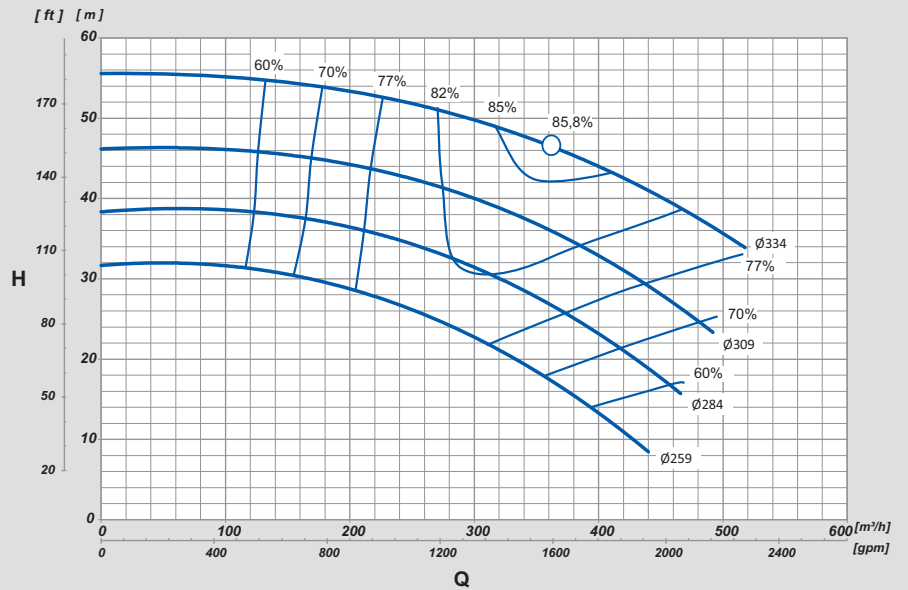

MODELO MODEL MODELO	ROTOR IMPELLER IMPULSOR [mm]	ALTURA MANOMÉTRICA / HEAD / ALTURA DE BOMBEO [m]																				ALTURA MÁXIMA MAXIMUM HEAD ALTURA MÁXIMA [m]					
		9	11	13	15	17	19	21	23	25	27	29	31	33	35	37	39	41	43	45	47		49	51	53		
GS125-315	259	VAZÃO / FLOW RATE / CAUDAL [m³/h]																				31,7					
		435,5	418,5	401,5	384,4	363,8	343,2	320,8	295,0	267,5	233,7	191,4	128,9														
GS125-315	284	40 cv																				38,4					
						454,8	436,8	418,9	399,7	378,4	357,1	332,3	305,5	274,1	237,4	183,0											
GS125-315	309	50 cv																				46,4					
										476,7	457,3	438,0	416,9	394,7	372,4	345,4	317,5	282,3	241,4	170,5							
GS125-315	334	60 cv																				55,8					
																				506,2	483,1		459,9	435,6	410,8	383,5	353,6



GS^B/GSD^B 125-400

BOMBA NORMALIZADA



ROTAÇÃO

1.750

rpm

60

Hz

ROTOR

DIÁMETRO

424/329

mm

LARGURA

23,8

mm

ESTÁGIOS
Mínimo(1) Máximo (1)

SUCÇÃO

150

mm

6"

RECALQUE

125

mm

5"

NOTA:

- Rolamento blindado.
- Mancal à seco.

Flanges conforme normas ANSI B16.1 ou DIN EN 1092-2/97 (Opcional).

B - montagem com selo tipo T21.

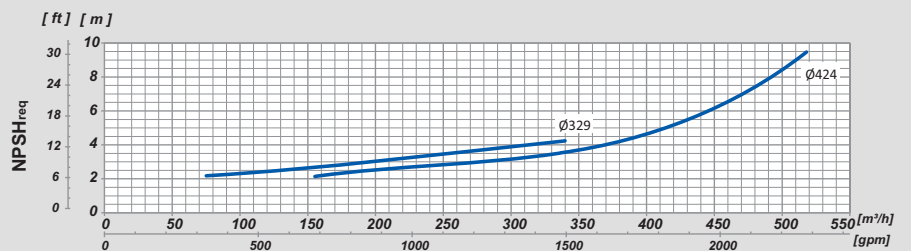
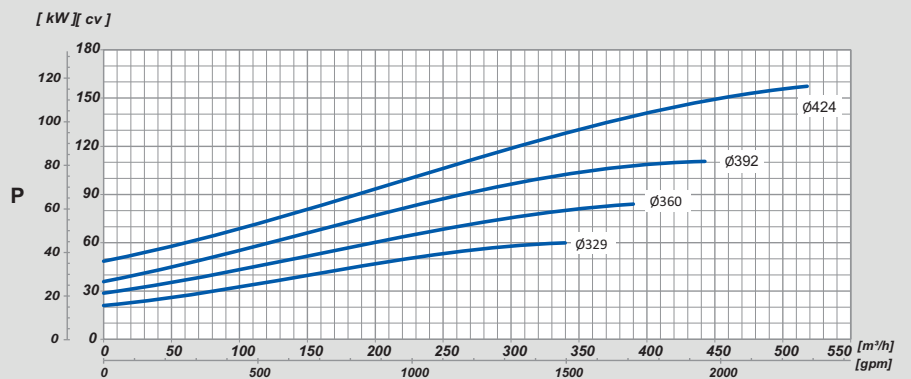
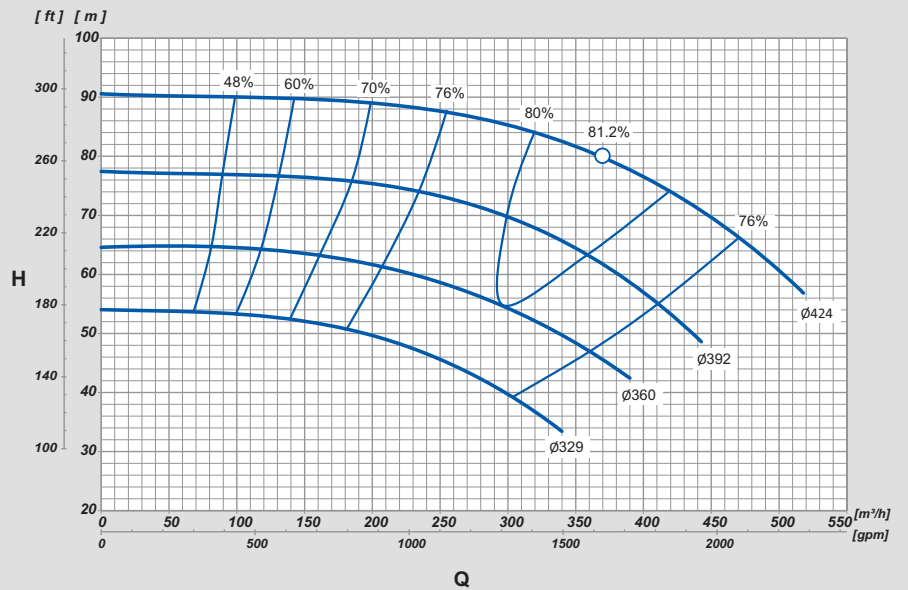

MODELO MODEL MODELO	ROTOR IMPELLER IMPULSOR [mm]	ALTURA MANOMÉTRICA / HEAD / ALTURA DE BOMBEO [m]																		ALTURA MÁXIMA MAXIMUM HEAD ALTURA MÁXIMA [m]					
		34	36	38	40	42	44	46	48	50	52	54	57	60	63	66	69	72	75		78	81	84	87	90
		VAZÃO / FLOW RATE / CAUDAL [m³/h]																							
GS125-400	329	336,2	323,6	311,0	297,5	281,4	265,4	244,5	222,3	194,1	152,8														54,0
		60 cv						50 cv			40 cv			30 cv			20 cv			10 cv					
GS125-400	360					379,4	365,9	352,4	336,8	319,8	302,7	269,7	228,4	166,4											64,6
		100 cv						75 cv			60 cv			45 cv			30 cv			15 cv					
GS125-400	392								436,1	425,5	414,9	398,9	379,0	359,1	334,4	307,7	271,2	214,8							77,5
		125 cv						100 cv			75 cv			60 cv			45 cv			30 cv					
GS125-400	424											502,3	486,4	470,5	451,4	431,5	410,5	384,5	356,6	320,2	269,1	75,5		90,7	
		150 cv						125 cv			100 cv			75 cv			60 cv			45 cv					



GS^B/GSD^B 125-500

BOMBA NORMALIZADA



ROTAÇÃO

1.750

rpm

60

Hz

ROTOR

DIÂMETRO

511/396

mm

LARGURA

12,7

mm

ESTÁGIOS
Mínimo(1) Máximo (1)

SUCÇÃO

150

mm

6"

RECALQUE

125

mm

5"

NOTA:

- Rolamento blindado.
- Mancal à seco.

Flanges conforme normas ANSI B16.1 ou DIN EN 1092-2/97 (Opcional).

B - montagem com selo tipo T21.

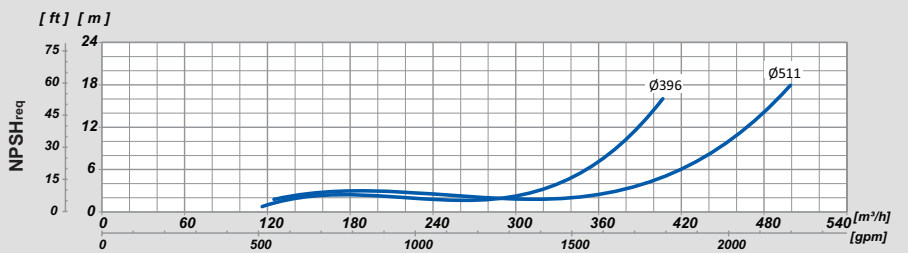
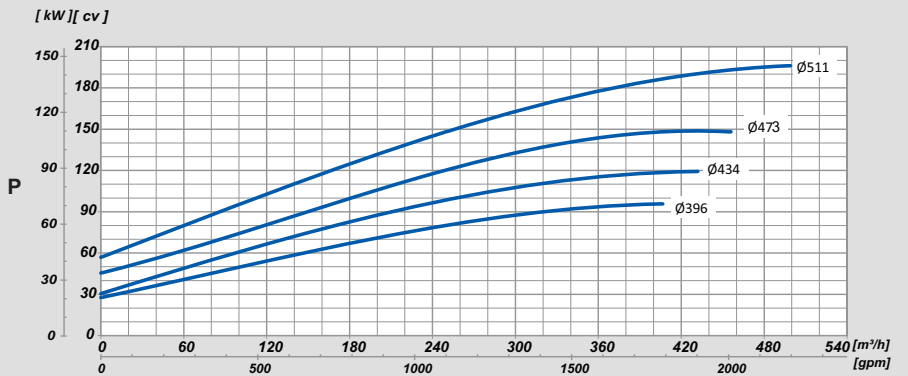
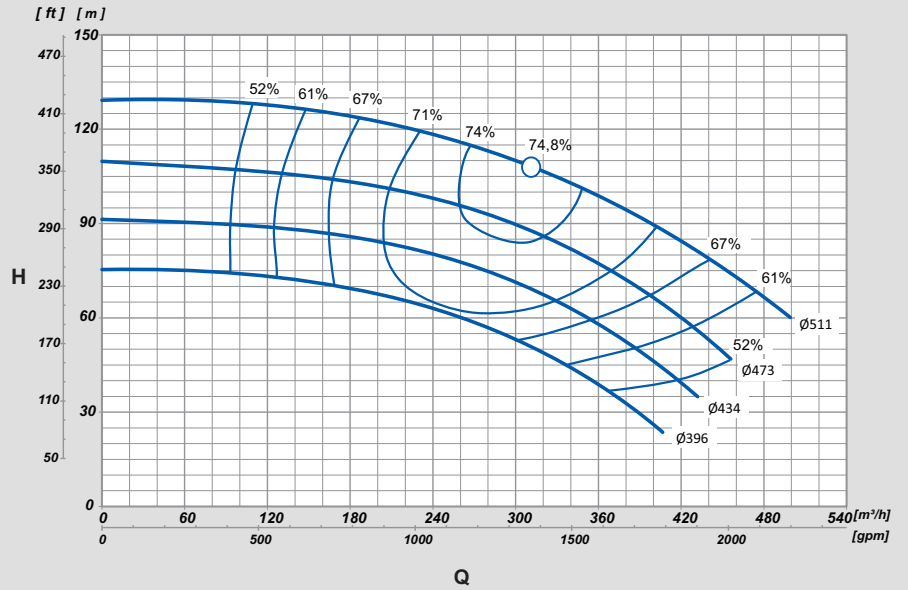

MODELO MODEL MODELO	ROTOR IMPELLER IMPULSOR [mm]	ALTURA MANOMÉTRICA / HEAD / ALTURA DE BOMBEO [m]																	ALTURA MÁXIMA MAXIMUM HEAD ALTURA MÁXIMA [m]											
		24	29	34	39	44	49	54	59	64	69	74	79	84	89	94	99	104		109	114	119	124	129						
		VAZÃO / FLOW RATE / CAUDAL [m³/h]																												
GS125-500	396	405,4	389,5	373,7	357,9	339,5	317,2	295,0	264,6	232,1	182,6	96,2													75,4					
		100 cv										75 cv		50 cv																
GS125-500	434				421,4	406,7	390,4	374,0	357,7	334,2	310,6	281,7	246,5	196,8	120,6										91,1					
		125 cv										100 cv		75 cv																
GS125-500	473					449,9	437,9	425,5	408,6	391,6	374,7	353,8	328,4	302,3	265,1	221,1	162,0	63,5							109,2					
		150 cv										125 cv		100 cv		60 cv														
GS125-500	511								486,9	470,8	454,7	438,5	419,4	399,9	380,4	357,3	332,5	306,2	272,6	234,0	182,3	63,5		129,4						
		200 cv										175 cv		150 cv		125 cv		75 cv												



GS^B/GSD^B 125-200

BOMBA NORMALIZADA



ROTAÇÃO

3.500

rpm

60

Hz

ROTOR

DIÂMETRO

201/174

mm

LARGURA

40

mm

ESTÁGIOS
Mínimo(1) Máximo (1)

SUCÇÃO

150

mm

6"

RECALQUE

125

mm

5"

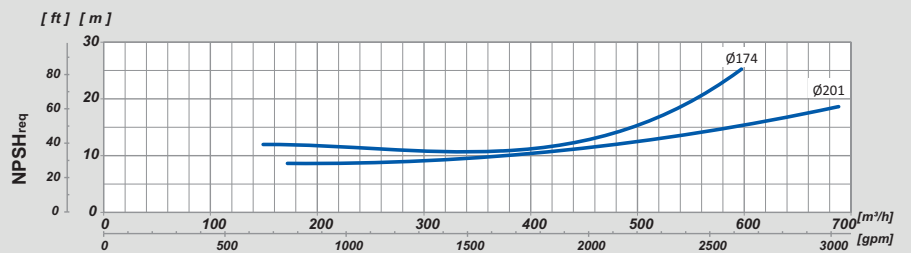
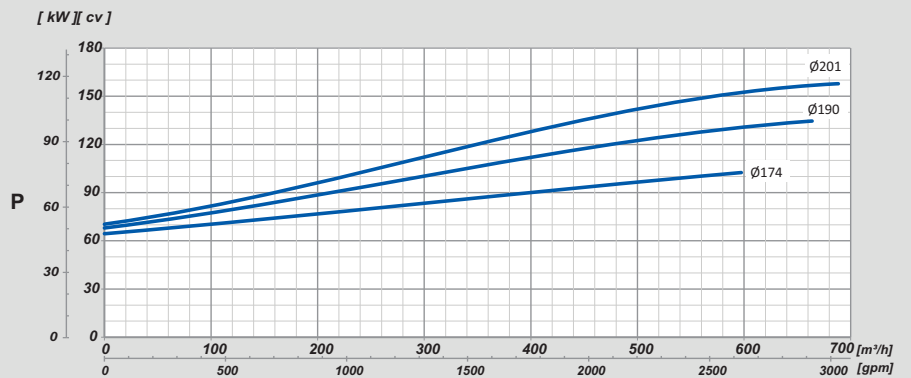
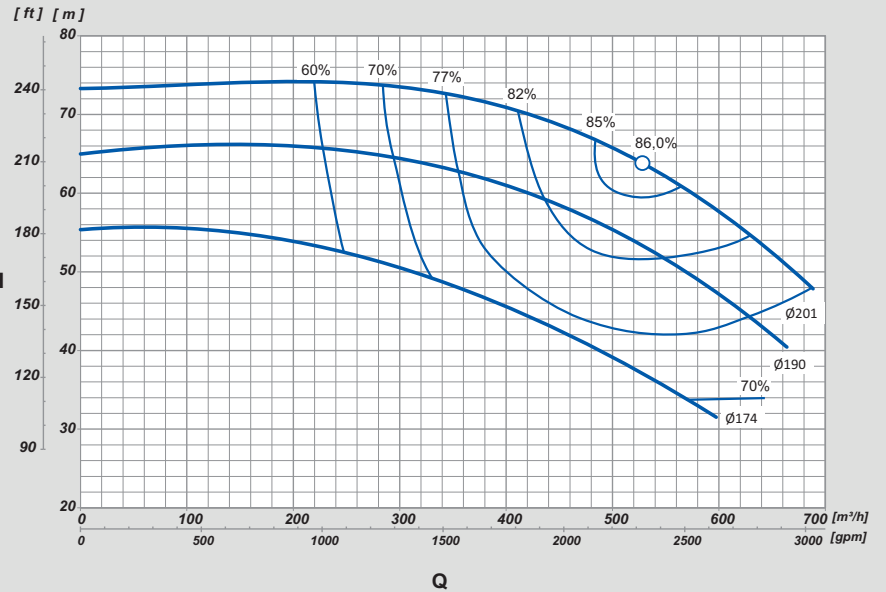

NOTA:

- Rolamento blindado.
- Mancal à seco.

Flanges conforme normas ANSI B16.1 ou DIN EN 1092-2/97 (Opcional).

B - montagem com selo tipo T21.

MODELO MODEL MODELO	ROTOR IMPELLER IMPULSOR [mm]	ALTURA MANOMÉTRICA / HEAD / ALTURA DE BOMBEO [m]																	ALTURA MÁXIMA MAXIMUM HEAD ALTURA MÁXIMA [m]						
		31	33	35	37	39	41	43	45	47	49	51	53	55	57	59	61	63		65	67	69	71	73	75
		VAZÃO / FLOW RATE / CAUDAL [m³/h]																							
GS125-200	174	578,9	554,9	530,9	503,2	473,6	443,1	407,6	371,9	329,3	283,8	230,4	153,4												55,3
		100 cv																							
GS125-200	190					659,0	638,7	618,3	598,0	577,0	552,2	527,4	502,6	471,2	438,2	400,2	350,6	273,6							65,1
		125 cv																							
GS125-200	201									678,0	660,1	642,2	624,3	606,3	583,8	559,9	536,1	510,3	475,8	441,3	391,1	320,6			73,3
		150 cv																							



GS^B/GSD^B 125-250L

BOMBA NORMALIZADA



ROTAÇÃO

3.500

rpm

60

Hz

ROTOR

DIÂMETRO

242/205

mm

LARGURA

36.6

mm

ESTÁGIOS
Mínimo(1) Máximo (1)

SUCÇÃO

150

mm

6"

RECALQUE

125

mm

5"

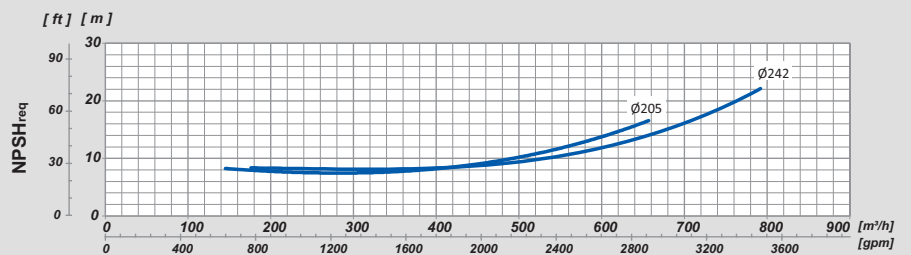
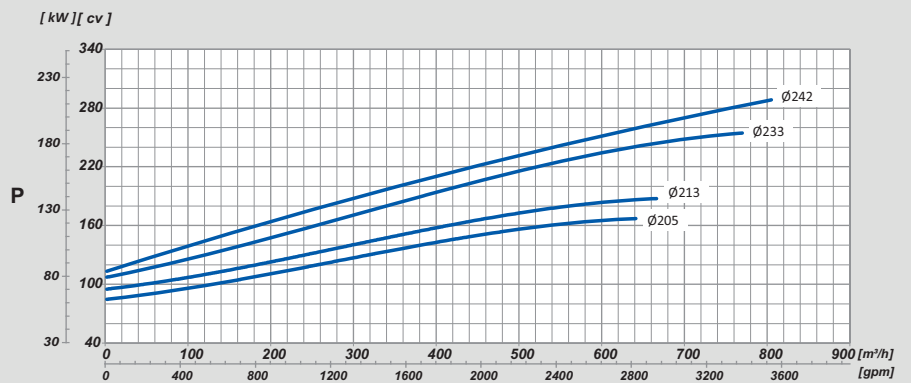
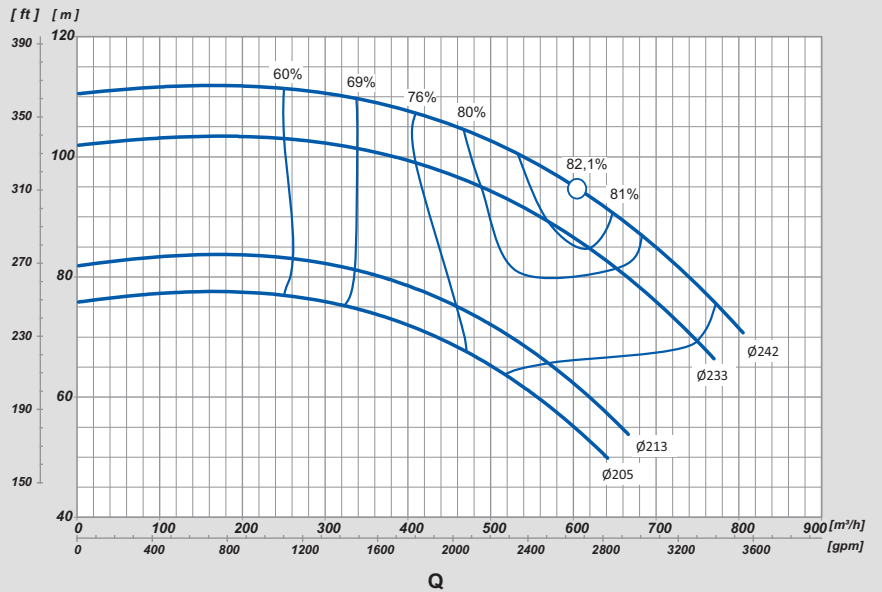

NOTA:

- Rolamento blindado.
- Mancal à seco.

Flanges conforme normas ANSI B16.1 ou DIN EN 1092-2/97 (Opcional).

B - montagem com selo tipo T21.

MODELO MODEL MODELO	ROTOR IMPELLER IMPULSOR [mm]	ALTURA MANOMÉTRICA / HEAD / ALTURA DE BOMBEO [m]																		ALTURA MÁXIMA MAXIMUM HEAD ALTURA MÁXIMA [m]				
		50	52	54	56	58	61	64	67	70	73	76	79	82	85	88	91	94	97		100	103	106	109
		VAZÃO / FLOW RATE / CAUDAL [m³/h]																						
GS125-250L	205	641,0	623,3	605,7	588,1	570,5	544,0	508,7	468,9	431,8	379,4	316,0												76,5
		175 cv						150 cv						125 cv										
GS125-250L	213		665,8	648,8	631,9	606,4	581,0	555,5	516,7	479,2	443,5	390,3	329,3											82,6
		175 cv												150 cv										
GS125-250L	233							766,2	744,0	719,5	691,7	663,9	636,0	608,2	573,6	536,5	499,4	462,4	370,1	170,7			102,1	
		250 cv												200 cv						175 cv				
GS125-250L	242									789,2	767,9	746,1	718,5	690,9	663,4	635,8	608,2	569,3	530,2	491,1	452,0	333,1	110,7	
		300 cv												250 cv						200 cv				

DESCRIÇÃO

Motobomba Centrífuga Normalizada Monoestágio - Monobloco (GSD) ou Mancalada (GS) - Conforme norma Dimensional EN733 - Motor Monofásico ou Trifásico em II Polos, 60Hz, 3500rpm ou IV Polos, 60Hz, 1750rpm - Bocais Flange conforme norma ANSI B16.1. Sucção 200mm x Recalque 150mm. Utilizada para água limpa até temperatura de 70°C (Temperaturas superiores, consultar opções). Vazão Máxima: 730,3m³/h - Vazão Mínima: 174,2m³/h. Pressão Máxima: 36,4mca - Pressão Mínima: 11,0mca.

ESPECIFICAÇÕES

- Carcaça em ferro fundido GG-25.
- Rotor em ferro fundido GG-25.
- Intermediário/Suporte em ferro fundido GG-25.
- Anéis de desgaste em Bronze.
- Anel O'ring de vedação da carcaça em Buna N.
- Selo mecânico: Facas em grafite e cerâmica. Mola em inox 304 e elastômero (borracha) em Buna N.

APLICAÇÕES

- | | | | |
|--|-------------------------------|---|---------------------|
|  | Indústrias / Processos |  | Ar condicionado |
|  | Agricultura / Irrigação |  | Saneamento |
|  | Construção civil |  | Combate a incêndios |
|  | Abastecimento público de água | | |
|  | Sistemas de refrigeração | | |

OPÇÕES

- Bocais Flange conforme norma DIN EN 1092-2/97.
- Fornecimento com contra flanges ANSI B16.1 ou DIN EN 1092-2/97 com rosca BSP ou NPT.
- Bomba inteira em Ferro Nodular (GGG-40).
- Rotor em Ferro Nodular (GGG-40).
- Rotor em Bronze.
- Vedação especial do Selo Mecânico/Anel O'ring através de elastômeros (borrachas) em Viton ou EPDM e "faces" em Carbetto de Silício ou Tungstênio.
- Montagem com motor a prova de explosão.
- Montagem Mancal x Base x Luva Elástica.
- Pintura na cor vermelho Munsell para combate a incêndio.

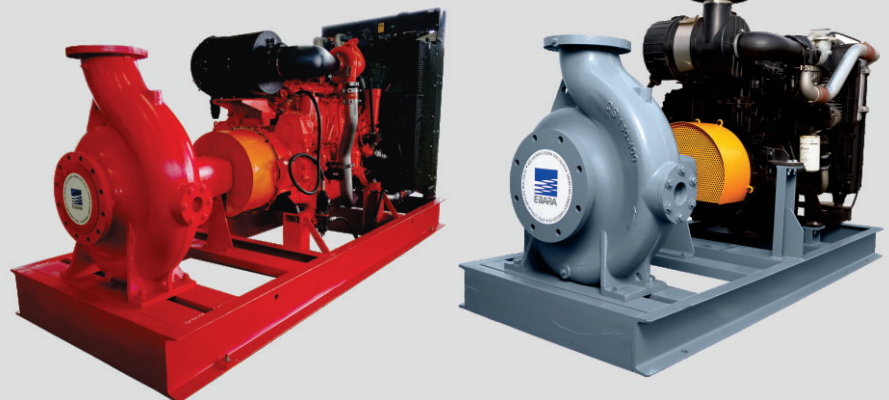
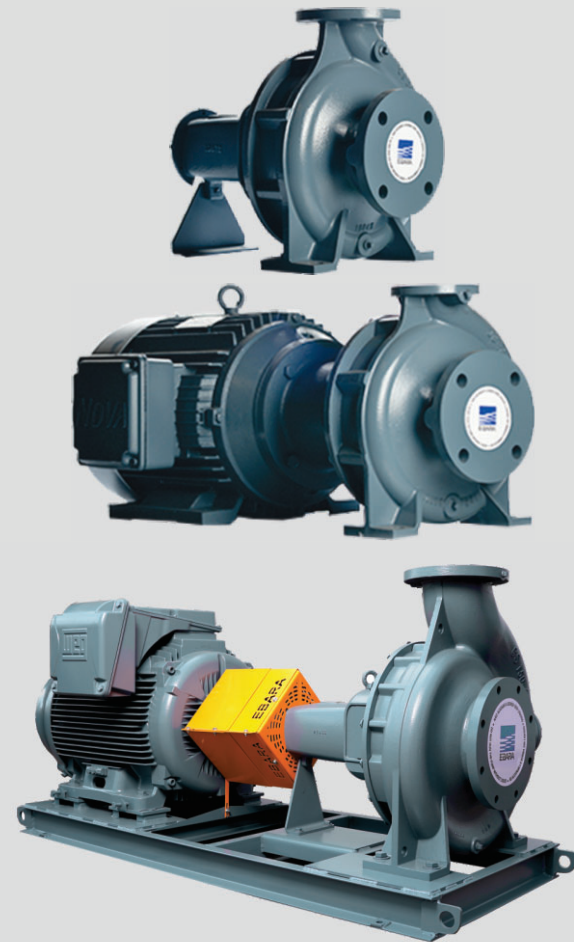

Flanges ANSI 16bar (ANSI B 16.1)
 Opcional DIN 16bar (EN PN16)

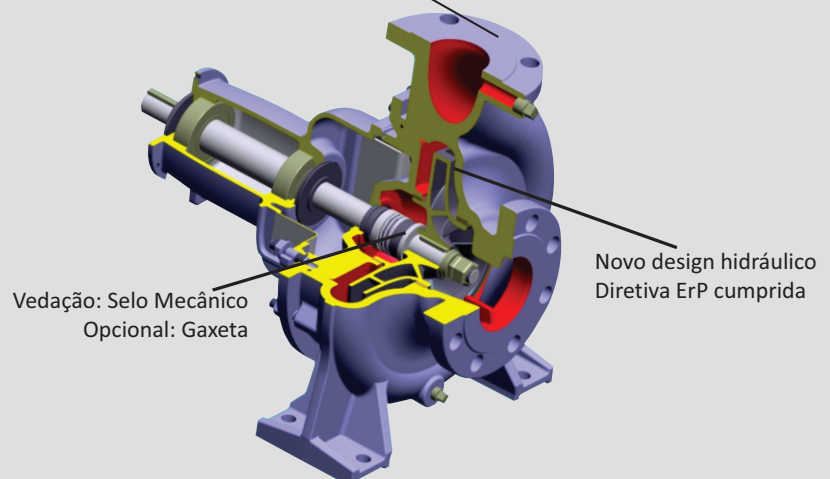



GS^B/GSD^B 150-200

BOMBA NORMALIZADA



ROTAÇÃO

1.750

rpm

60

Hz

ROTOR

DIÂMETRO

224/145

mm

LARGURA

51.4

mm

ESTÁGIOS
Mínimo(1) Máximo (1)

SUCÇÃO

200

mm

8"

RECALQUE

150

mm

6"

NOTA:

- Rolamento blindado.
- Mancal à seco.

Flanges conforme normas ANSI B16.1 ou DIN EN 1092-2/97 (Opcional).

B - montagem com selo tipo T21.

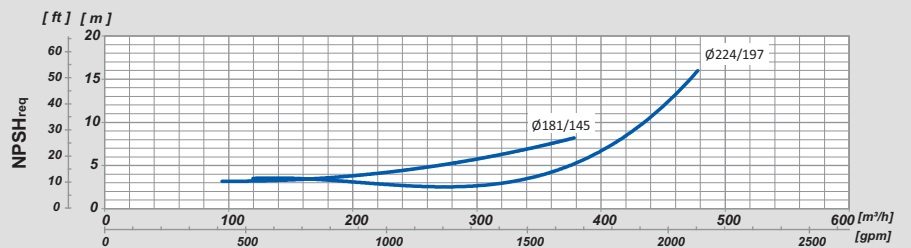
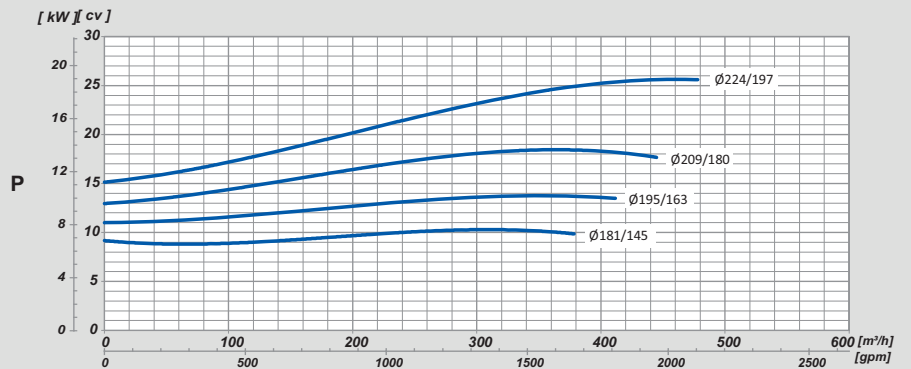
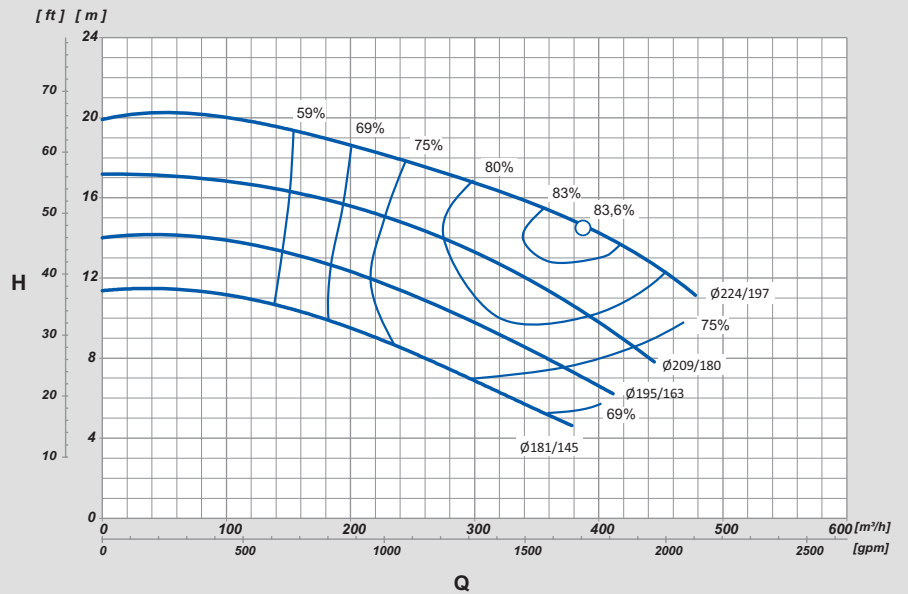

MODELO MODEL MODELO	ROTOR IMPELLER IMPULSOR [mm]	ALTURA MANOMÉTRICA / HEAD / ALTURA DE BOMBEO [m]																		ALTURA MÁXIMA MAXIMUM HEAD ALTURA MÁXIMA [m]
		5	6	7	8	9	10	11	12	13	14	15	16	17	18	19	20			
GS150-200	181/145	VAZÃO / FLOW RATE / CAUDAL [m³/h]																		11,4
		365,5	330,7	295,4	259,1	220,1	175,0	114,1												
GS150-200	195/163	VAZÃO / FLOW RATE / CAUDAL [m³/h]																		14,0
				388,6	359,4	325,6	290,6	254,0	213,5	164,9	77,2									
GS150-200	209/180	VAZÃO / FLOW RATE / CAUDAL [m³/h]																		17,2
					440,4	417,5	394,7	368,2	340,7	308,4	273,6	230,2	173,3	71,1						
GS150-200	224/197	VAZÃO / FLOW RATE / CAUDAL [m³/h]																		19,9
										457,7	434,3	407,6	373,2	332,6	285,9	234,5	178,6	96,5		



GS^B/GSD^B 150-250

BOMBA NORMALIZADA



ROTAÇÃO

1.750

rpm

60

Hz

ROTOR

DIÁMETRO

274/219

mm

LARGURA

50.2

mm

ESTÁGIOS
Mínimo(1) Máximo (1)

SUCÇÃO

200

mm

8"

RECALQUE

150

mm

6"

NOTA:

- Rolamento blindado.
- Mancal à seco.

Flanges conforme normas ANSI B16.1 ou DIN EN 1092-2/97 (Opcional).

B - montagem com selo tipo T21.

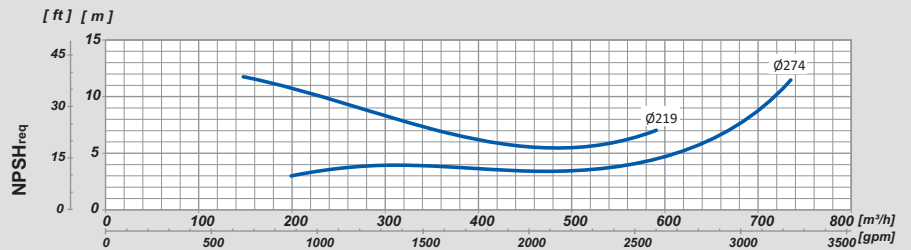
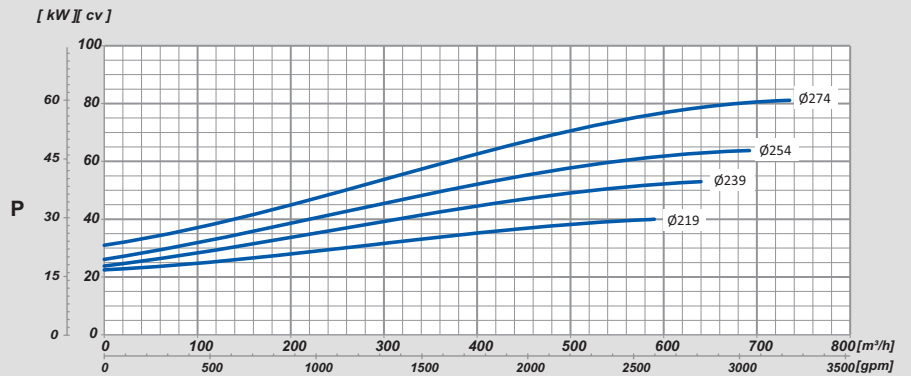
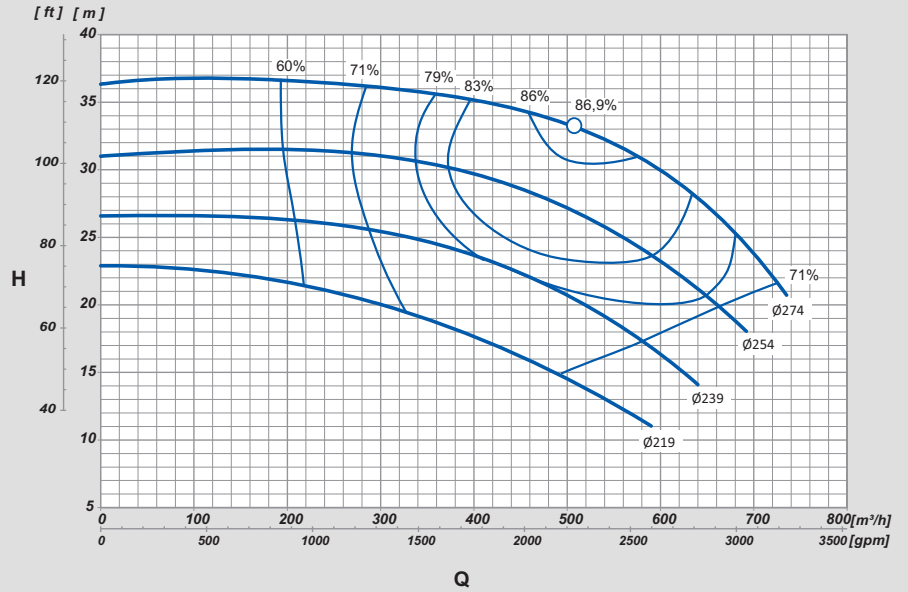

MODELO MODEL MODELO	ROTOR IMPELLER IMPULSOR [mm]	ALTURA MANOMÉTRICA / HEAD / ALTURA DE BOMBEO [m]																																		ALTURA MÁXIMA MAXIMUM HEAD ALTURA MÁXIMA [m]	
		11	12	13	14	15	16	17	18	19	20	21	22	23	24	25	26	27	28	29	30	32	34	36													
		VAZÃO / FLOW RATE / CAUDAL [m³/h]																																			
		589,1	565,7	542,1	516,9	490,7	459,9	428,1	384,4	332,8	281,0	229,3	174,2																								
GS150-250	219	40 cv											30 cv											22,8													
GS150-250	239	625,6											605,3											26,7													
GS150-250	254	691,6											676,9											31,0													
GS150-250	274	730,3											719,1											36,4													



GS^B/GSD^B 150-315

BOMBA NORMALIZADA



ROTAÇÃO

1.750

rpm

60

Hz

ROTOR

DIÂMETRO

352/273

mm

LARGURA

42,6

mm

ESTÁGIOS
Mínimo(1) Máximo (1)

SUCÇÃO

200

mm

8"

RECALQUE

150

mm

6"

NOTA:

- Rolamento blindado.
- Mancal à seco.

Flanges conforme normas ANSI B16.1 ou DIN EN 1092-2/97 (Opcional).

B - montagem com selo tipo T21.

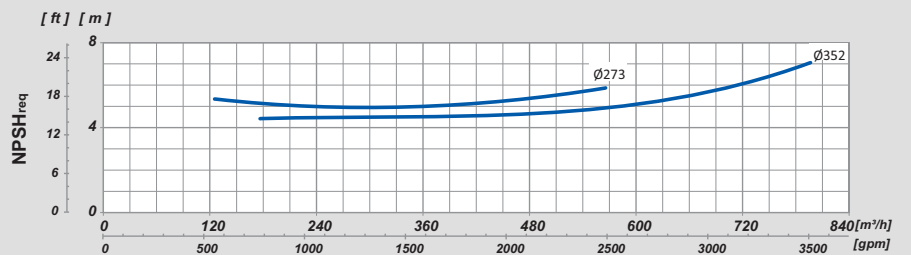
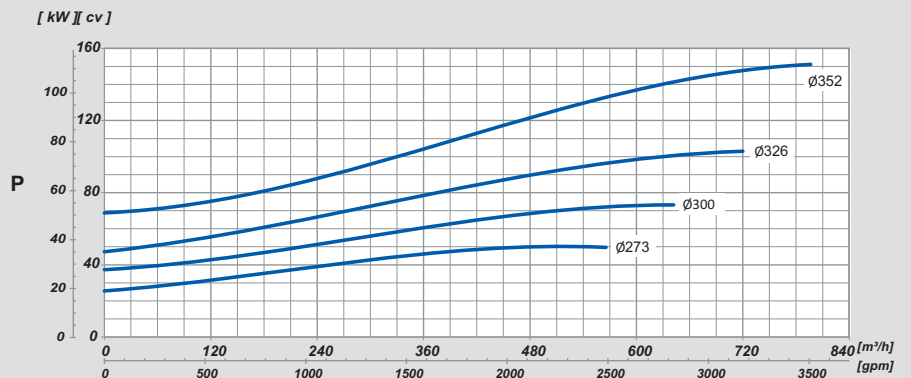
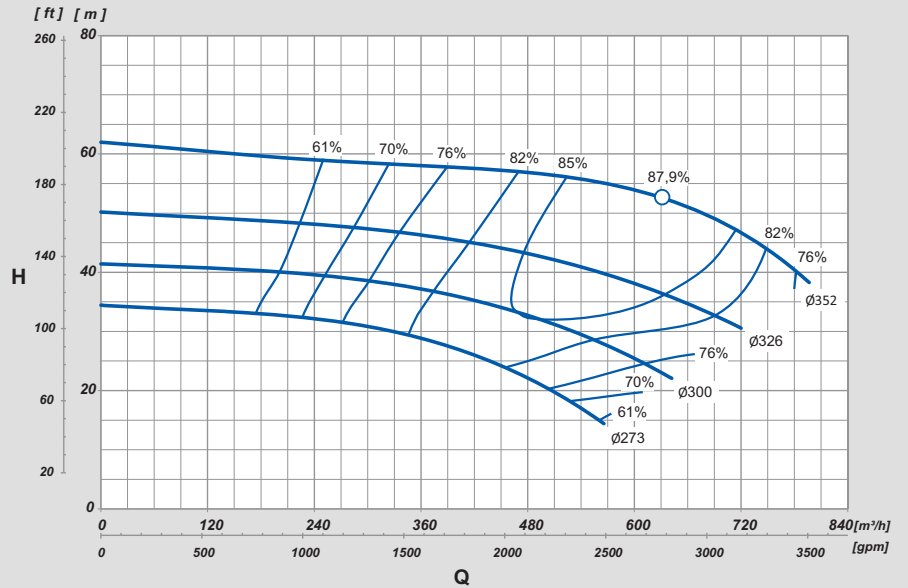

MODELO MODEL MODELO	ROTOR IMPELLER IMPULSOR [mm]	ALTURA MANOMÉTRICA / HEAD / ALTURA DE BOMBEO [m]																				ALTURA MÁXIMA MAXIMUM HEAD ALTURA MÁXIMA [m]			
		14	16	18	20	22	24	26	28	30	32	34	36	38	40	42	44	46	48	50	53		56	59	62
		VAZÃO / FLOW RATE / CAUDAL [m³/h]																							
GS150-315	273	547,8	528,6	509,3	484,0	455,5	421,0	378,7	319,0	234,7	93,6														34,2
		50 cv										40 cv	30 cv												
GS150-315	300				641,8	617,4	593,0	566,7	531,4	496,0	447,8	392,6	318,4	203,3											41,3
		75 cv										60 cv		50 cv											
GS150-315	326									699,6	671,1	637,0	602,8	559,5	513,5	449,0	366,1	249,2	16,7						50,1
												100 cv		75 cv		50 cv									
GS150-315	352														780,3	761,5	742,8	724,0	703,2	670,5	621,3	528,8	242,0		62,0
														150 cv		125 cv		100 cv							



GS^B/GSD^B 150-400L

BOMBA NORMALIZADA



ROTAÇÃO

1.750

rpm

60

Hz

ROTOR

DIÁMETRO

411/319

mm

LARGURA

30

mm

ESTÁGIOS
Mínimo(1) Máximo (1)

SUCÇÃO

200

mm

8"

RECALQUE

150

mm

6"

NOTA:

- Rolamento blindado.
- Mancal à seco.

Flanges conforme normas ANSI B16.1 ou DIN EN 1092-2/97 (Opcional).

B - montagem com selo tipo T21.

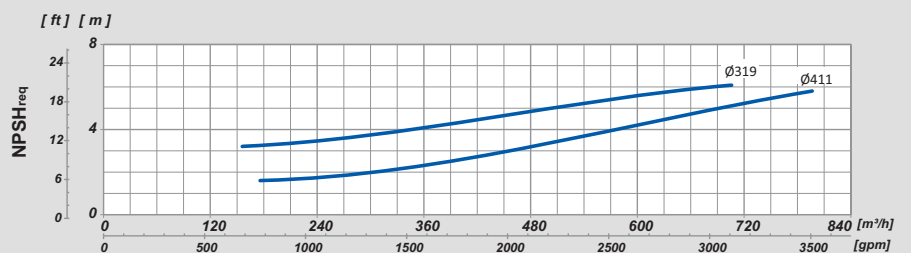
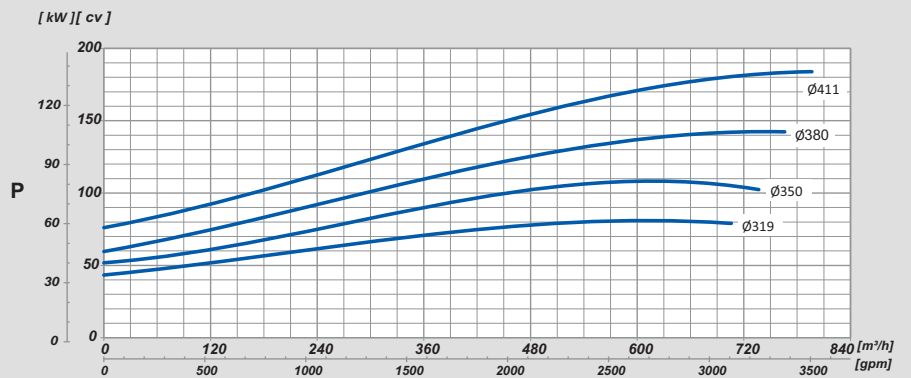
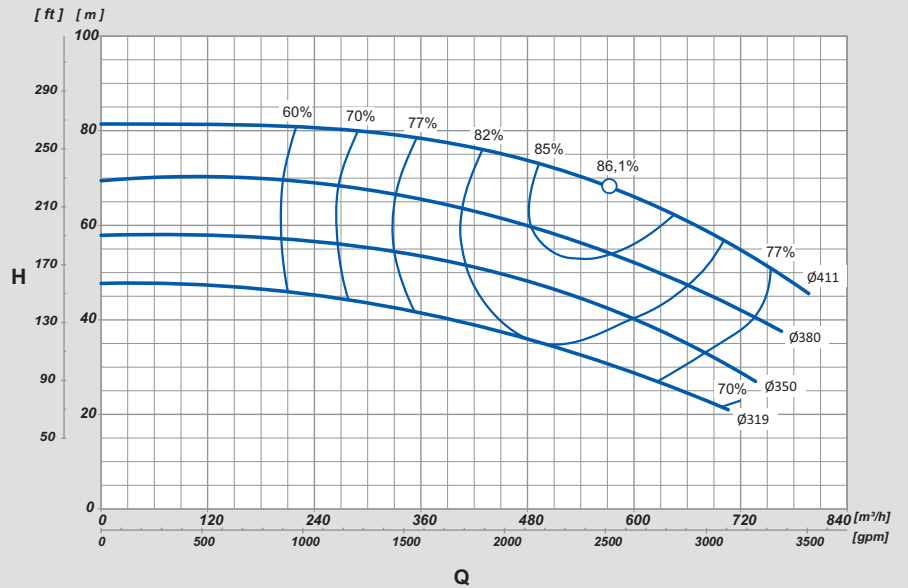

MODELO MODEL MODELO	ROTOR IMPELLER IMPULSOR [mm]	ALTURA MANOMÉTRICA / HEAD / ALTURA DE BOMBEO [m]																ALTURA MÁXIMA MAXIMUM HEAD ALTURA MÁXIMA [m]								
		22	24	26	28	30	32	34	36	39	42	45	48	51	54	57	60		63	66	69	72	75	78	81	
		VAZÃO / FLOW RATE / CAUDAL [m³/h]																								
GS150-400L	319	692,6	665,7	638,9	610,1	579,8	549,5	514,1	478,5	416,9	344,0	249,4														47,7
												100 cv			75 cv			60 cv								
GS150-400L	350				726,5	707,5	688,4	669,4	648,9	612,7	576,5	531,0	482,4	420,9	341,4	210,0										57,8
												125 cv			100 cv			75 cv								
GS150-400L	380									751,2	718,9	686,6	650,1	612,7	571,6	527,4	476,6	420,4	348,3	235,1						69,5
												150 cv			125 cv			100 cv								
GS150-400L	411												776,0	750,7	725,5	698,5	666,8	635,1	598,6	556,8	509,3	451,5	369,5	193,4	81,4	
															200 cv						150 cv			100 cv		



GS^B/GSD^B 150-500

BOMBA NORMALIZADA



ROTAÇÃO

1.750

rpm

60

Hz

ROTOR

DIÁMETRO

511/396

mm

LARGURA

23,5

mm

ESTÁGIOS
Mínimo(1) Máximo (1)

SUCÇÃO

200

mm

8"

RECALQUE

150

mm

6"

NOTA:

- Rolamento blindado.
- Mancal à seco.

Flanges conforme normas ANSI B16.1 ou DIN EN 1092-2/97 (Opcional).

B - montagem com selo tipo T21.

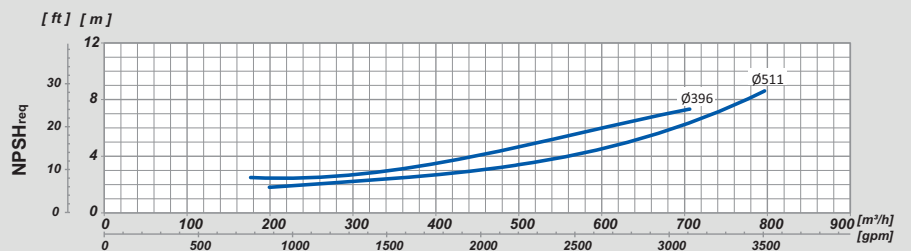
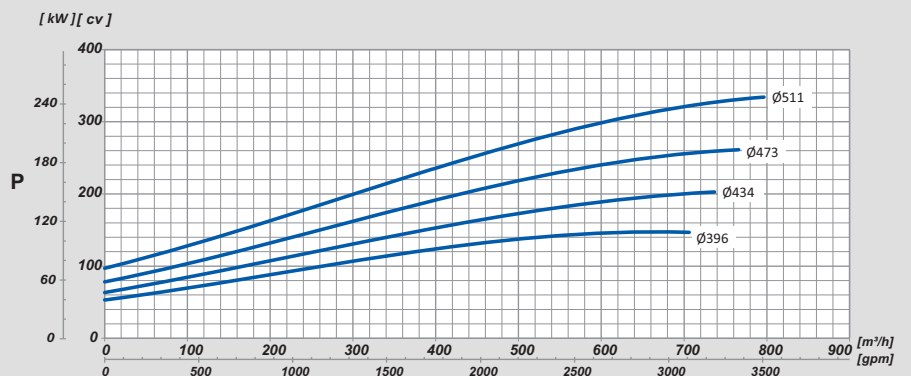
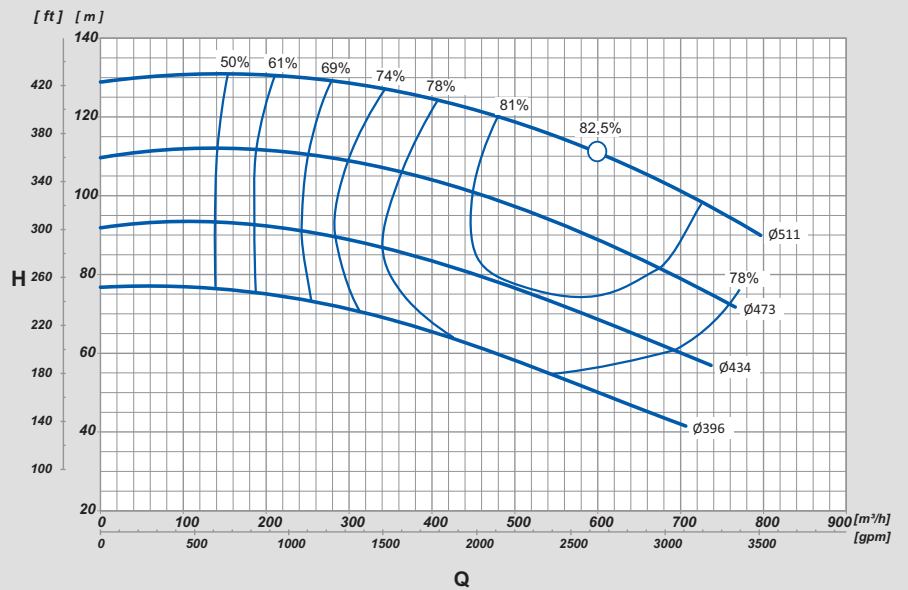

MODELO MODEL MODELO	ROTOR IMPELLER IMPULSOR [mm]	ALTURA MANOMÉTRICA / HEAD / ALTURA DE BOMBEO [m]																ALTURA MÁXIMA MAXIMUM HEAD ALTURA MÁXIMA [m]								
		42	46	50	54	58	62	66	70	74	78	82	86	90	94	98	102		106	110	114	118	122	126	130	
		VAZÃO / FLOW RATE / CAUDAL [m³/h]																								
GS150-500	396	700,2	650,4	601,0	552,2	501,6	449,3	389,4	320,7	228,0																76,8
		150 cv				125 cv				100 cv																
GS150-500	434				725,2	674,6	625,6	578,9	530,7	480,7	424,6	362,5	277,4													92,2
					200 cv				175 cv	150 cv			125 cv													
GS150-500	473								745,1	705,8	666,3	625,3	584,3	538,5	491,2	433,8	367,8	263,6								109,9
									250 cv						200 cv	175 cv	150 cv									
GS150-500	511													759,7	719,7	680,3	641,7	603,1	559,0	513,9	457,1	390,1	202,5		129,6	
														350 cv	300 cv							250 cv	175 cv			



GS^B/GSD^B 150-200

BOMBA NORMALIZADA



ROTAÇÃO

3.500

rpm

60

Hz

ROTOR

DIÂMETRO

213/145

mm

LARGURA

51.4

mm

ESTÁGIOS
Mínimo(1) Máximo (1)

SUCÇÃO

200

mm

8"

RECALQUE

150

mm

6"

NOTA:

- Rolamento blindado.
- Mancal à seco.

Flanges conforme normas ANSI B16.1 ou DIN EN 1092-2/97 (Opcional).

B - montagem com selo tipo T21.

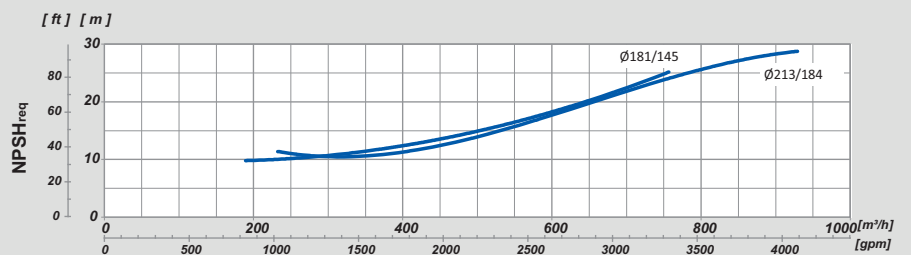
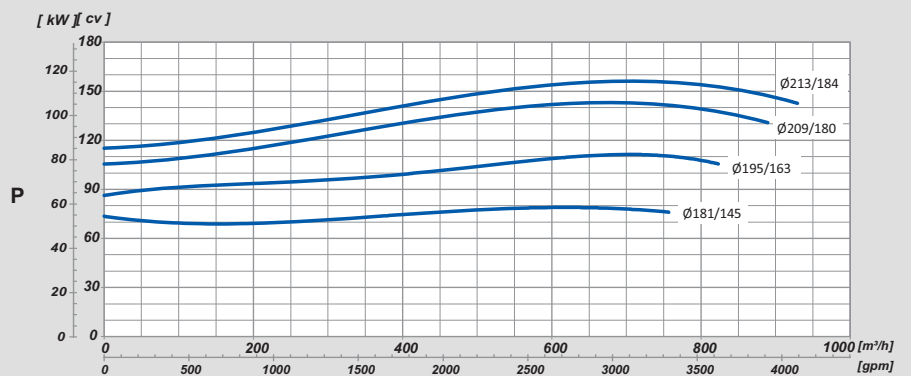
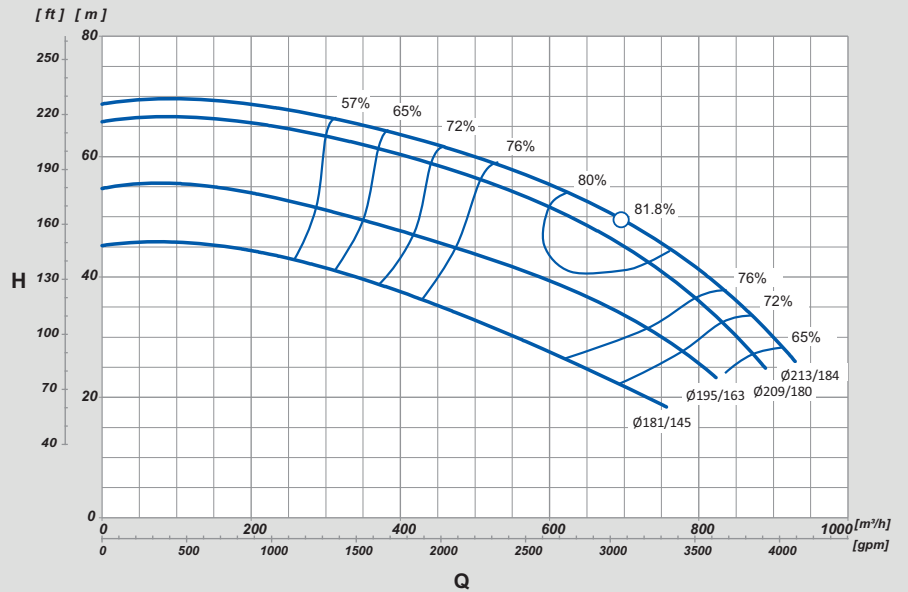

MODELO MODEL MODELO	ROTOR IMPELLER IMPULSOR [mm]	ALTURA MANOMÉTRICA / HEAD / ALTURA DE BOMBEO [m]																ALTURA MÁXIMA MAXIMUM HEAD ALTURA MÁXIMA [m]	
		19	22	25	28	31	34	37	40	43	46	49	52	55	58	61	64		67
		VAZÃO / FLOW RATE / CAUDAL [m³/h]																	
GS150-200	181/145	746,6	697,4	646,3	590,5	533,3	475,1	410,7	339,0	250,0									45,2
		75 cv																	
GS150-200	195/163			803,6	769,9	736,2	693,1	641,4	582,8	517,9	443,4	362,4	270,0	131,7					54,7
		125 cv																100 cv	
GS150-200	209/180			888,2	863,3	838,5	813,6	788,8	757,3	721,0	684,7	640,6	588,9	531,0	461,8	377,2	271,1		65,8
		150 cv																125 cv	
GS150-200	213/184				912,3	887,5	862,6	837,8	812,8	776,5	740,3	704,0	655,3	603,7	542,3	473,2	386,1	277,8	68,7
		150 cv																125 cv	

DESCRIÇÃO

Motobomba Centrífuga Normalizada Monoestágio - Mancalizada (GS) - Conforme norma Dimensional EN733 - Motor Trifásico em IV Polos, 60Hz, 1750rpm - Bocais Flange conforme norma ANSI B16.1.

Sucção 250mm x Recalque 200mm.

Utilizada para água limpa até temperatura de 70°C (Temperaturas superiores, consultar opções).

Vazão Máxima: 1575,9m³/h - Vazão Mínima: 647,2m³/h.

Pressão Máxima: 142,5mca - Pressão Mínima: 55,0mca.

ESPECIFICAÇÕES

- Carcaça em ferro fundido GG-25.
- Rotor em ferro fundido GG-25.
- Suporte em ferro fundido GG-25.
- Anéis de desgaste em Bronze.
- Anel O'ring de vedação da carcaça em Buna N.
- Gaxetas Graflex.

APLICAÇÕES

Indústrias / Processos



Ar condicionado



Agricultura / Irrigação



Saneamento



Construção civil



Combate a incêndios



Abastecimento público de água



Sistemas de refrigeração

OPÇÕES

- Bocais Flange conforme norma DIN EN 1092-2/97.
- Fornecimento com contra flanges ANSI B16.1 ou DIN EN 1092-2/97 com rosca BSP ou NPT.
- Bomba inteira em Ferro Nodular (GGG-40).
- Rotor em Ferro Nodular (GGG-40).
- Rotor em Bronze.
- Montagem com motor a prova de explosão.
- Montagem Mancal x Base x Luva Elástica.
- Pintura na cor vermelho Munsell para combate a incêndio.

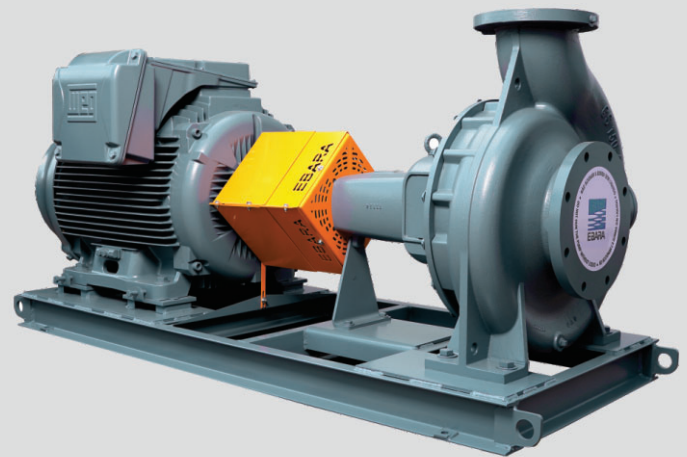

Flanges ANSI 16bar (ANSI B 16.1)
 Opcional DIN 16bar (EN PN16)

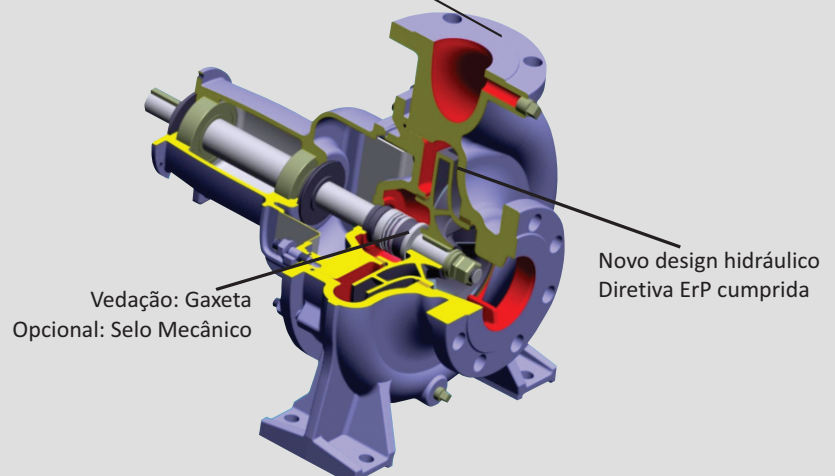



GS^B 200-400

BOMBA NORMALIZADA



ROTAÇÃO

1.750

rpm

60

Hz

ROTOR

DIÁMETRO

420/326

mm

LARGURA

56,1

mm

ESTÁGIOS
Mínimo(1) Máximo (1)

SUCÇÃO

250

mm

10"

RECALQUE

200

mm

8"

NOTA:

- Rolamento blindado.
- Mancal à seco.

Flanges conforme normas ANSI B16.1 ou DIN EN 1092-2/97 (Opcional).

B - montagem com selo tipo T21.

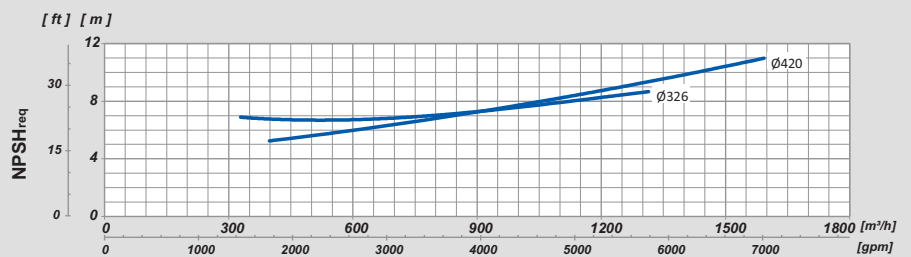
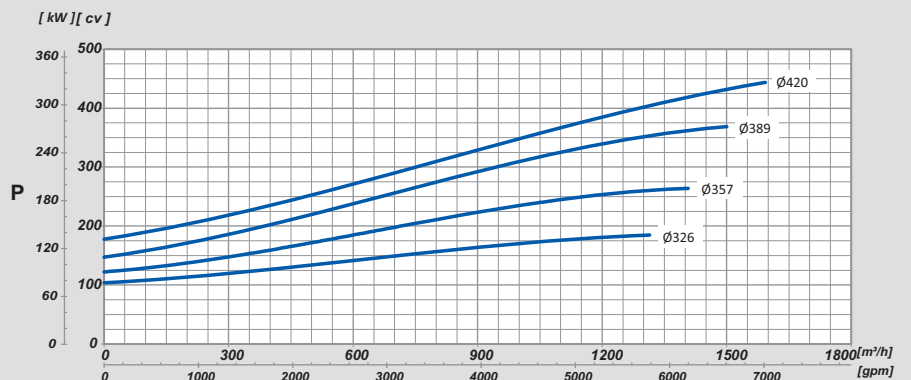
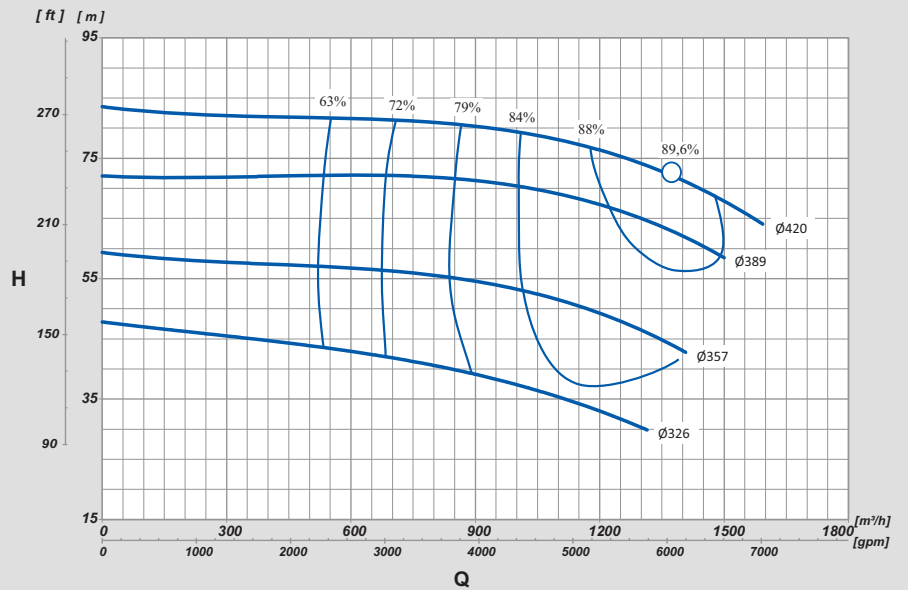

MODELO MODEL MODELO	ROTOR IMPELLER IMPULSOR [mm]	ALTURA MANOMÉTRICA / HEAD / ALTURA DE BOMBEO [m]																ALTURA MÁXIMA MAXIMUM HEAD ALTURA MÁXIMA [m]						
		30	32	34	36	38	40	42	44	46	48	50	52	54	56	59	62		65	68	71	74	77	80
		VAZÃO / FLOW RATE / CAUDAL [m ³ /h]																						
GS200-400	326	1303,2	1241,4	1179,7	1093,6	984,9	819,6	635,6	464,0	290,2														47,4
		175 cv																						
		150 cv																						
GS200-400	357								1368,6	1312,2	1255,8	1177,2	1081,3	932,0	685,5	32,3								59,1
		250 cv																						
		200 cv																						
		150 cv																						
GS200-400	389														1484,4	1393,5	1297,2	1157,4	935,8					72,1
		350 cv																						
		300 cv																						
GS200-400	420																1565,6	1492,7	1419,8	1310,7	1170,9	875,0	125,2	83,2
		450 cv																						
		400 cv																						
		350 cv																						
		200 cv																						



GS^B 200-500

BOMBA NORMALIZADA



ROTAÇÃO

1.750

rpm

60

Hz

ROTOR

DIÁMETRO

530/411

mm

LARGURA

42.8

mm

ESTÁGIOS
Mínimo(1) Máximo (1)

SUCÇÃO

250

mm

10"

RECALQUE

200

mm

8"

NOTA:

- Rolamento blindado.
- Mancal à seco.

Flanges conforme normas ANSI B16.1 ou DIN EN 1092-2/97 (Opcional).

B - montagem com selo tipo T21.

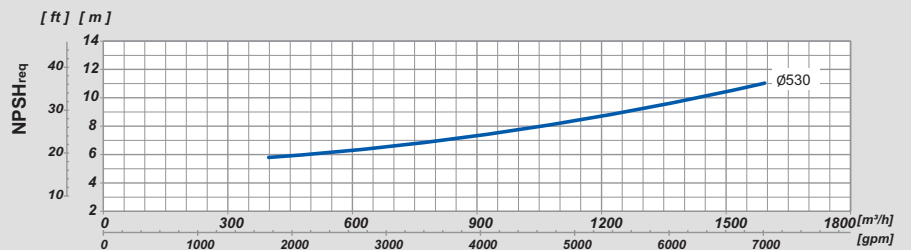
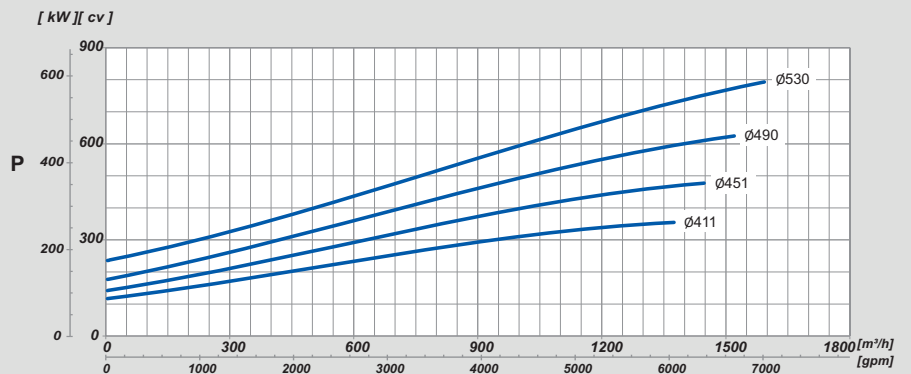
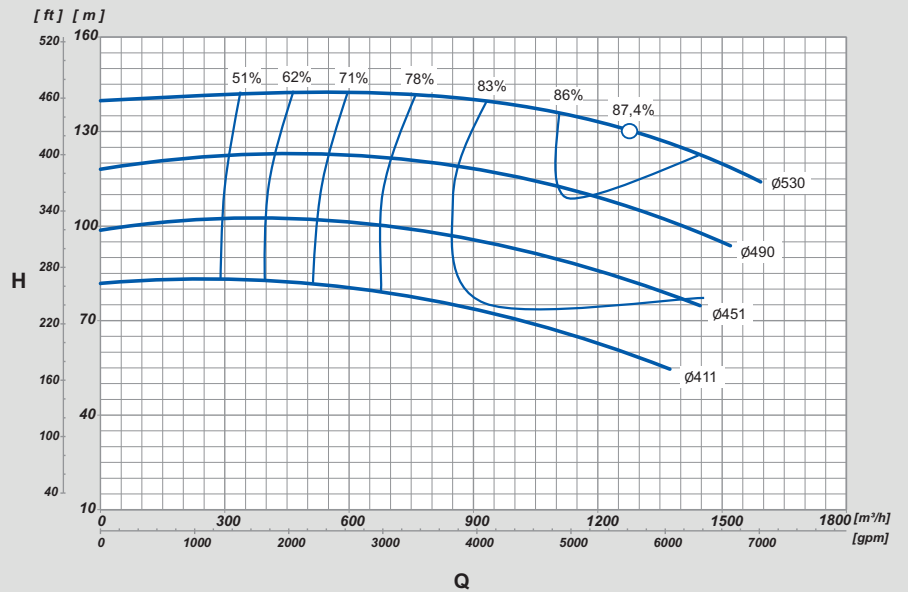

MODELO MODELO	ROTOR IMPELLER IMPULSOR [mm]	ALTURA MANOMÉTRICA / HEAD / ALTURA DE BOMBEO [m]														ALTURA MÁXIMA MAXIMUM HEAD ALTURA MÁXIMA [m]				
		55	60	65	70	75	80	85	90	95	100	105	110	115	120		125	130	135	140
		VAZÃO / FLOW RATE / CAUDAL [m³/h]																		
GS200-500	411	1369,3	1251,8	1132,1	1007,1	863,0	647,2													82,7
		350 cv			300 cv			250 cv												
GS200-500	451				1445,7	1326,7	1205,1	1079,7	929,3	724,0										102,3
					500 cv		450 cv		400 cv		350 cv									
GS200-500	490							1500,1	1387,7	1274,3	1160,1	1022,4	837,5							123,1
								600 cv		550 cv		500 cv		450 cv						
GS200-500	530											1575,9	1487,9	1400,0	1277,9	1131,0	893,2			142,5
												750 cv		700 cv		650 cv		600 cv		



EBARA BOMBAS AMÉRICA DO SUL LTDA.

Fábrica Vargem Grande do Sul-SP

Avenida Manoel Gomes Casaca, 840

Parque Industrial - CEP 13880-970

Vargem Grande do Sul - SP - Brasil

Fone +55 (19) 3641-9100

www.ebara.com.br

Filial Barueri-SP

Fone: +55 (11) 2124-7700

Filial Jaboatão dos Guararapes-PE

Fone: +55 (81) 3479-9072

Filial Belo Horizonte-MG

Fone: +55 (31) 3555-4200

Filial Araquari-SC

Fone: +55 (47) 4009-4150

Filial Aparecida de Goiânia-GO

Fone: +55 (62) 3612-9850

Filial Feira de Santana-BA

Fone: +55 (75) 4009-2200

Filial Luís Eduardo Magalhães-BA

Fone: +55 (77) 2122-0303

Filial Cuiabá-MT

Fone: +55 (65) 4009-0450

Filial Belém-PA

Fone: +55 (91) 3255-3299